

# D895M



## Telefono da tavolo IP / Ricevitore DECT

### Guida rapida



Inglese



Tedesco



Italiano



Francese



Spagnolo



Portoghese



Greco



Polacco



Russo

## Nozioni preliminari

### (A) Contenuto della confezione

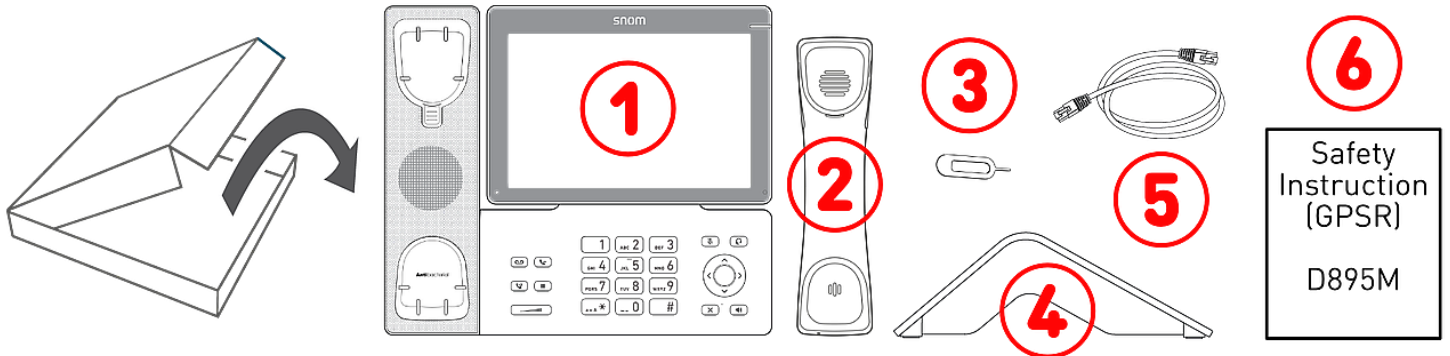

**A-1:** Telefono da tavolo IP D895M | **A-2:** Ricevitore DECT D8M | **A-3:** Selettore metallico (per accensione/spegnimento) | **A-4:** Piedistallo | **A-5:** Cavo Ethernet: 1,5 m | **A-6:** Documentazione

### (B) Componenti del dispositivo D895M

I componenti hardware del dispositivo D895M sono elencati qui di seguito:

- Componenti audio → **B-1, B-2**
- Display e indicatori → **B-3, B-4**
- Tasti fisici → **B-5 - B-8**

**B-1:** Microfono della base

**B-2:** Altoparlante della base

**B-3:** Display (1.280 × 800 pixel) touch screen

**B-4:** Indicazione dello stato della chiamata (con LED rosso)

**B-5:** 12 tasti (tastierino telefonico standard ITU)

**B-6:** 5 tasti audio dedicati

- **B-6.1:** Volume + / -
- **B-6.2:** Muto (con LED rosso) | Cuffia (con LED verde)
- **B-6.3:** Vivavoce (con LED verde)

**B-7:** 4 tasti funzione dedicati

**B-8:** Tasto di navigazione a 5 direzioni & Annulla

**B-9:** Linguetta di appoggio della cornetta

**B-10:** Sensore di sgancio

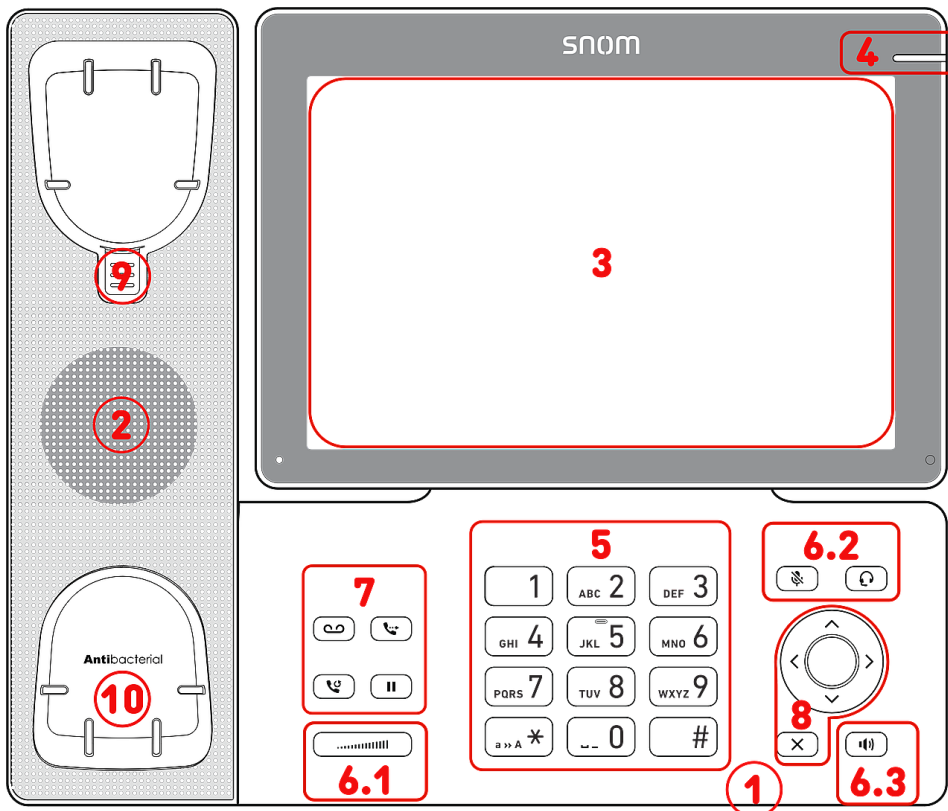

**(C) Componenti del dispositivo D8M**

I componenti hardware del dispositivo D8M sono elencati qui di seguito:

- Componenti audio → **C-1, C-2**
- Indicatori e tasti → **C-3 - C-5**

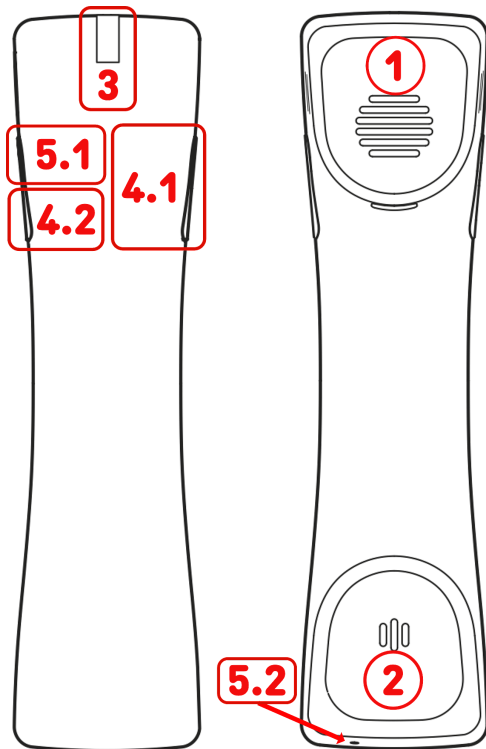

**C-1:** Altoparlante del ricevitore

**C-2:** Microfono del ricevitore

**C-3:** Indicazione di stato multistato (con LED multicolore)

- **C-3.1:** D8M spento (sulla base di ricarica)
- **C-3.2:** D8M acceso
- **C-3.3:** In carica
- **C-3.4:** Ricarica completata
- **C-3.5:** Modalità di ricerca DECT: fuori portata o non registrato
- **C-3.6:** Registrazione DECT in corso
- **C-3.7:** Registrazione DECT effettuata
- **C-3.8:** Tasto "muto" premuto
- **C-3.9:** Ricevitore sollevato o tasto di risposta premuto
- **C-3.10:** **Chiamata in arrivo**
- **C-3.11:** Registrazione DECT fallita o interrotta

**C-4:** 3 tasti audio dedicati

- **C-4.1:** Volume + / -
- **C-4.2:** Muto / Riattivazione del microfono

**C-5:** 2 tasti funzione dedicati

- **C-5.1:** Aggancio / sgancio
- **C-5.2:** Accensione / spegnimento

Indicatore di stato a LED multicolore

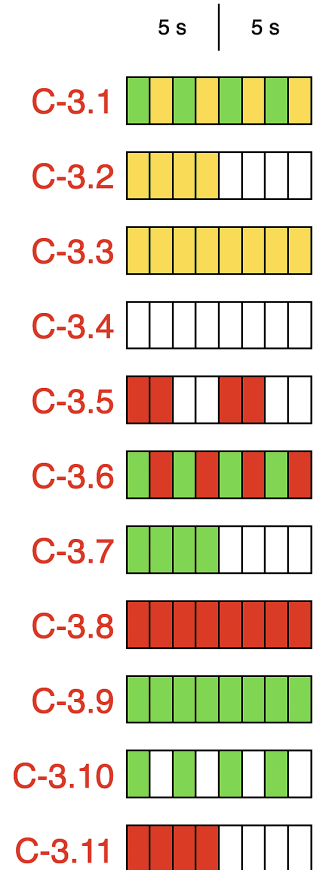

(D) Interfacce e connessioni

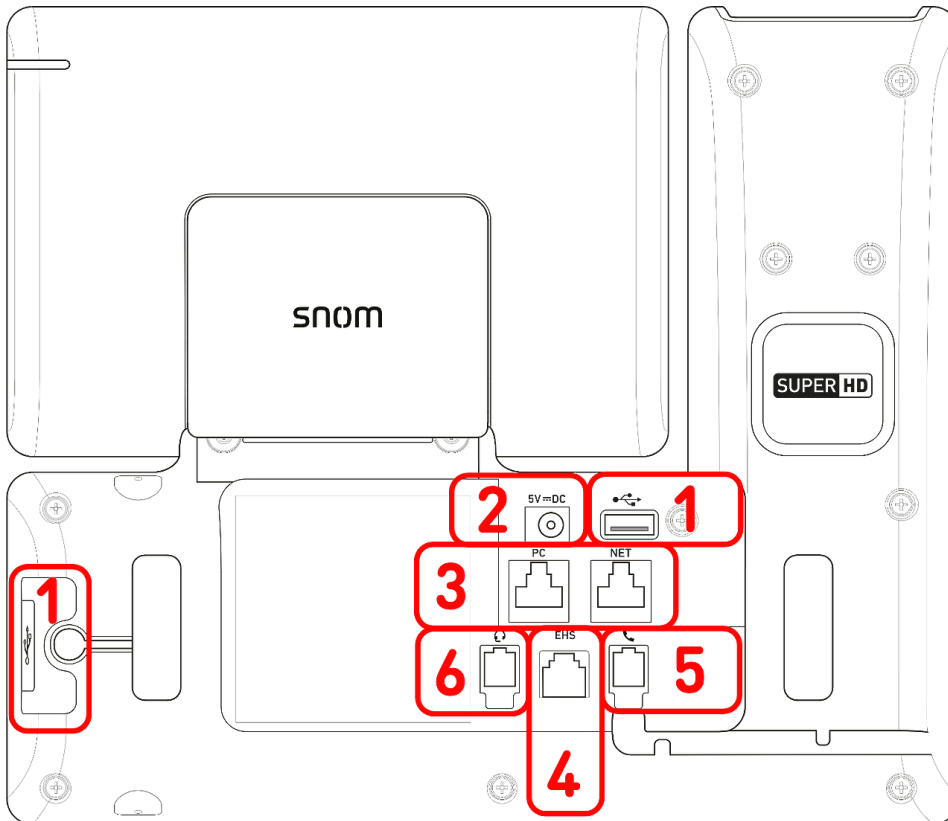

Interfacce per cavi

**D-1:** Connettività USB | Modulo di espansione D8C:<sup>2</sup> 2 porte USB 2.0 tipo A

**D-2:** Alimentatore:<sup>1</sup> connettore coassiale

**D-3:** Connettività di rete: 2 prese RJ45-8P8C (NET/PC)

- Power over Ethernet (PoE), IEEE 802.3af, class 3, IEEE 802.3az<sup>3</sup>
- Gigabit Ethernet (GbE)

**D-4:** Adattatore EHS:<sup>2</sup> presa RJ12-6P6C

**D-5:** Ricevitore con cavo:<sup>2</sup> presa RJ9-4P4C

**D-6:** Cuffie:<sup>2</sup> presa RJ9-4P4C

Interfacce wireless

- Ricevitore cordless: DECT
- Cuffia BT tramite Bluetooth integrato
- Connettività di rete: Wi-Fi

<sup>1</sup> Se il telefono è alimentato tramite PoE, non è necessario l'alimentatore

<sup>2</sup> Non incluso nella confezione

<sup>3</sup> Opzionale via software

Preparazione del dispositivo D895M per l'uso

Fissare il supporto

1. Posizionare le scanalature del piedistallo in corrispondenza delle guide a scorrimento sul retro del D895M.
2. Spingere il piedistallo verso l'alto sulle guide di scorrimento finché non si blocca in posizione.
3. Posizionare il dispositivo D895M su una superficie uniforme e orizzontale.

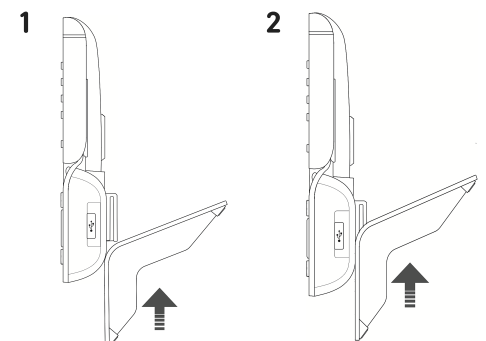

## Collegamento e accensione

Il telefono può essere alimentato via Power over Ethernet (PoE) tramite il cavo di rete o, se l'opzione PoE non è disponibile, tramite l'alimentatore da 5 V CC disponibile separatamente come accessorio.

1. Collegare un'estremità del cavo Ethernet (cavo di rete) alla presa RJ45 del telefono, contrassegnata da **NET**, e l'altra estremità alla presa di rete per stabilire un collegamento dati.
2. Se il PoE non è disponibile, collegare la spina dell'alimentatore alla presa a muro.
3. La seconda presa RJ45 sul telefono, contrassegnata da **PC**, serve per collegare in cascata altri dispositivi Ethernet senza la necessità di una seconda linea di connessione Ethernet.
4. I telefoni Snom sono Plug & Play. Una volta collegato alla rete, il telefono si inizializza automaticamente. Se la rete locale o il provider VoIP supporta le funzioni di *provisioning automatico di Snom*, il telefono si avvierà automaticamente senza interruzioni. In questo caso, continuate leggendo il prossimo capitolo, altrimenti consultate il capitolo [Messa in funzione del dispositivo D895M](#)

## Messa in funzione del dispositivo D8M | Caricare la batteria (vedi → Componenti del dispositivo D8M → Indicatore di stato a LED multicolore C-3)

**Nota:** Il D8M viene fornito con la batteria inserita.

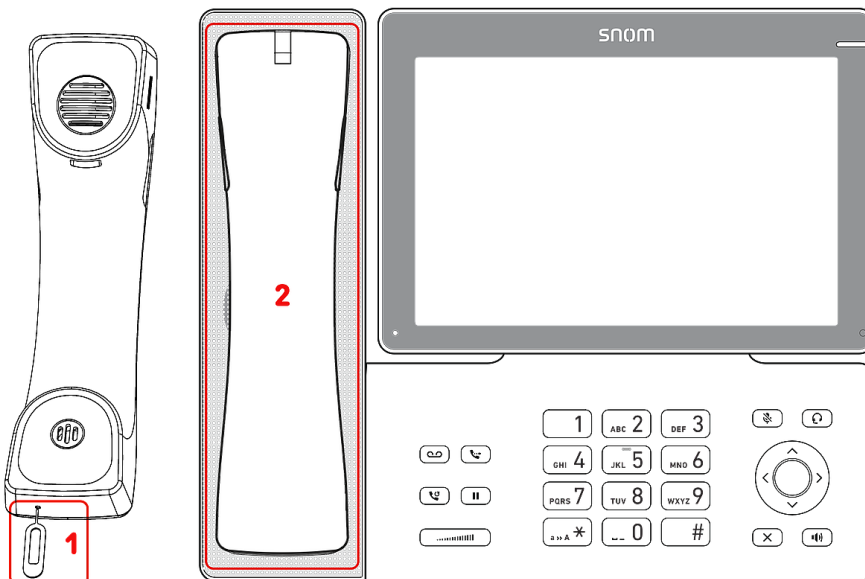

**Nota:** A seconda dello stato di carica, il caricamento della batteria alla massima capacità può richiedere fino a 8 ore. (vedi → [Indicatore di stato a LED multicolore C-3.4](#))

1. Al primo utilizzo, è necessario accendere il ricevitore. A tal fine, inserire il perno metallico in dotazione (**A-3**) nel foro situato sotto il microfono del ricevitore (**C-5.2**) e premere l'interruttore di accensione/spengimento. (vedi → [Indicatore di stato a LED multicolore C-3.2](#))
2. Ricollocare il ricevitore nell'apposito alloggiamento. In questo modo, si avvia immediatamente la ricarica contactless del ricevitore DECT. (vedi → [Indicatore di stato a LED multicolore C-3.3](#))  
Contemporaneamente, il ricevitore stabilirà la connessione con il telefono. (vedi → [Indicatore di stato a LED multicolore C-3.7](#))

Risoluzione dei problemi

Se l'associazione DECT fra D8M eD895M fallisce (vedere → **C-3.5 / C-3.11**), procedere come segue:

**1** → Ricollocare il ricevitore nell'apposito alloggiamento. Mettere il D8M in modalità di registrazione (vedere → **C-3.6**) premendo consecutivamente i seguenti tasti:



**2** → **Interfaccia utente del telefono** → Accedi alla pagina **DECT devices (Dispositivi DECT)**

- Nella schermata di standby, premere **Settings (Impostazioni)** per aprire il *menu principale* sul display.
- Tramite il tasto di navigazione, selezionare e richiamare la seguente voce di menu: **Connection (Connessioni)**.
- Tramite il tasto di navigazione, selezionare e richiamare la seguente voce di menu: DECT
- Si aprirà la pagina **DECT devices**.

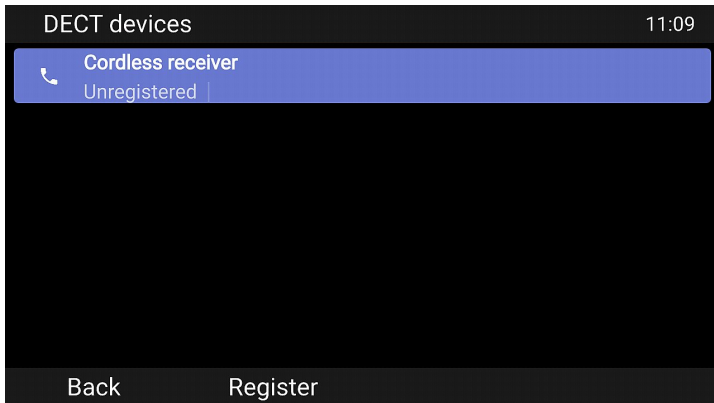

**3** → Premi il tasto funzione situato sotto **Register (Registra)** → Il telefono D895M avvierà la registrazione del ricevitore DECT. (vedi → **Indicatore di stato a LED multicolore C-3.6**)

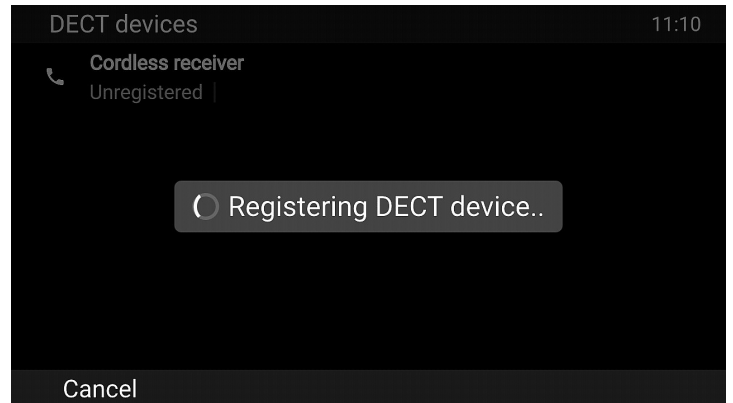

**4** → In breve tempo, la cornetta D8M sarà registrata sul telefono D895M e potrà essere utilizzata come descritto. (vedi → **Indicatore di stato a LED multicolore C-3.7**)

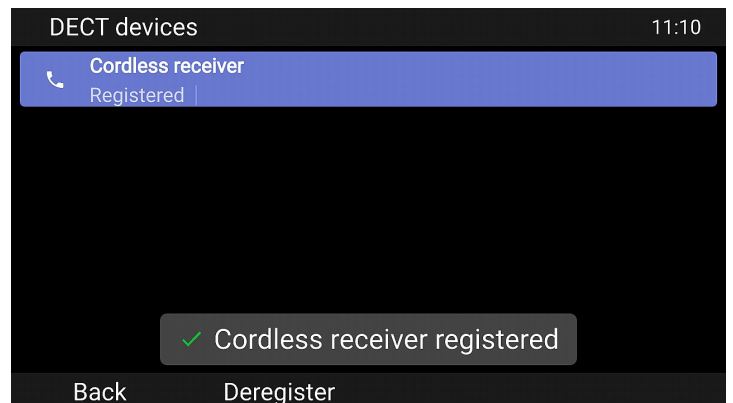

## Nozioni introduttive: schermo e tasti funzione

Display (vedi → *Nozioni preliminari* → *Componenti del dispositivo D895M* → B-3)

Sullo schermo vengono visualizzate le seguenti informazioni:

In modalità inattiva:

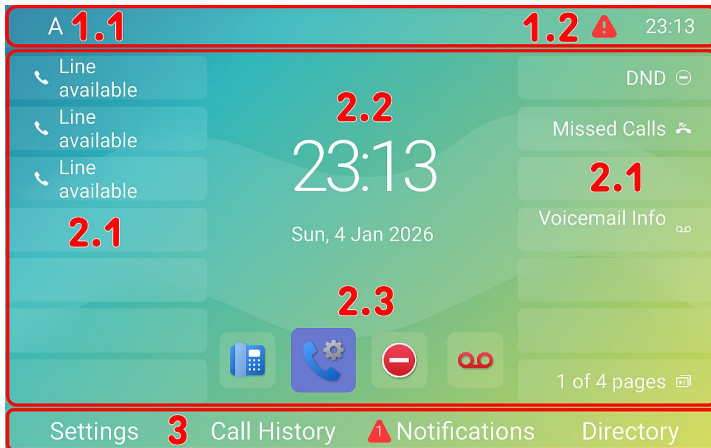

In modalità attiva:

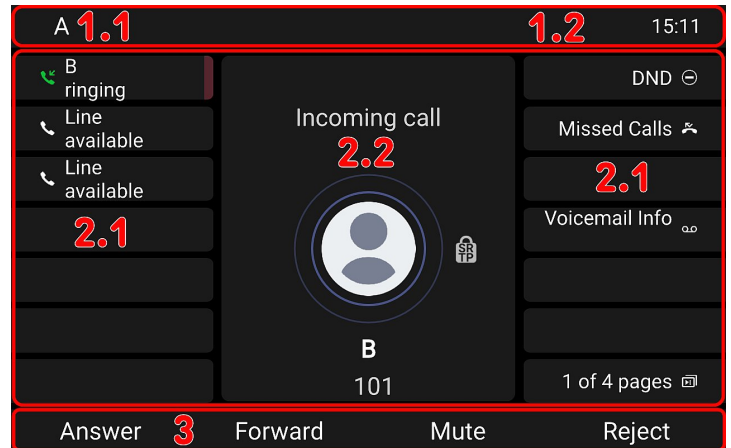

### 1. Barra di stato/informazioni

1. Identità SIP in uscita (vedi → *Tasti di navigazione, conferma e annulla*)
2. Ora | Componenti audio | Informazioni (Bluetooth, VPN...)

### 2. Area contestuale

1. **14 × Tasti touch SmartLabel**
2. Data e ora
3. 7 × Icone → scorciatoie per i menu (vedi → *Tasti di navigazione, conferma e annulla*)



### 3. Barra dei tasti touch, vedi → *Tasti touch programmabili*

### 1. Barra di stato/informazioni

1. Nome dell'attività in corso | Identità SIP in uscita
2. Componenti audio | Informazioni (Bluetooth, VPN...) | Ora

### 2. Area contestuale

1. **14 × Tasti touch SmartLabel:** I tasti SmartLabel vengono visualizzati o meno a seconda del contesto.
2. A seconda dell'attività, quest'area presenta icone (chiamata in entrata o in uscita, in conversazione, ecc.) e testo (numero chiamante o chiamato, numeri dei partecipanti alla conferenza, ecc.).

3. **Barra dei tasti touch:** A seconda dello stato del telefono, nella barra dei tasti touch compaiono le varie funzioni sensibili al contesto. Tramite i tasti touch visualizzati si possono gestire le relative funzioni.

## Tasti touch SmartLabel

Lungo il lato destro e sinistro dello schermo, sono disponibili in totale **14** tasti touch SmartLabel liberamente programmabili. È possibile configurarli e assegnare loro un'etichetta sia mediante il menu del telefono (PUI) sia nella pagina **Tasti funzione** dell'interfaccia web del telefono (**Phone Manager**).



A ognuno dei **14** tasti touch SmartLabel possono essere assegnate diverse funzioni su **4** pagine virtuali SmartLabel, per un totale di **56** funzioni SmartLabel disponibili.

Per sfogliare le pagine virtuali, basta toccare questo tasto:

1 of 4 pages

[Pagina successiva](#)

### Impostazione predefinita:

- Pagina 1: **P1-P3** → **Linea**, **P4 - P7** → Non assegnato, **P8** → Non disturbare (DND), **P9** → Chiamate perse, **P10** → Non assegnato, **P11** → **Info Segreteria**, **P12 + P13** → Non assegnato, **P14** → [Pagina successiva](#)
- Pagina 2: **P15-P27** → Non assegnato, **P28** → [Pagina successiva](#)
- Pagina 3: **P29-P41** → Non assegnato, **P42** → [Pagina successiva](#)
- Pagina 4: **P43-P55** → Non assegnato, **P56** → [Pagina successiva](#)

A seconda dello stato della funzione associata a un determinato tasto touch SmartLabel, un LED virtuale evidenzia i bordi di quel tasto. I LED virtuali dei tasti touch SmartLabel associati alla funzione **Linea**:

- lampeggiano rapidamente quando sulla linea sta squillando una chiamata
- rimangono accesi fissi quando sulla linea c'è una chiamata in corso

- lampeggiano lentamente quando una chiamata è in attesa sulla linea
- rimangono spenti quando la linea è libera

A seconda del tipo di tasto, le icone sono costituite da un simbolo e da un testo o solo da un testo. Entrambi possono essere personalizzati. I seguenti **tipi di tasti** sono disponibili con il firmware corrente:

- Unassigned
- Line
- Do Not Disturb
- Call Forward Always
- Call History
- Speed Dial
- Directory
- Menu
- Busy Line Field
- Private Hold
- Dialed Calls
- Voicemail
- Transfer
- More
- Conference
- Extension
- Call Parking
- Hold
- Status
- Missed Calls
- Received Calls
- Redial
- XML Definition
- Server Directory
- ACD (Automatic Call Distribution)
- Action URL
- Multicast
- Multicast Zones
- Voicemail Info
- Identities
- Intercom

**Tipo di tasto: Non assegnato**



Linea

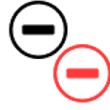

Non disturbare



Inoltra tutte



Cronologia delle chiamate



Chiamata rapida



Rubrica



Impostazioni



Busy Lamp Field (BLF)



Attesa Privata



Chiamate effettuate



Segreteria telefonica



Trasferimento



Pagina successiva



Conferenza



Estensione



Parcheggio



Messa in attesa



Info



Chiamate perse



Chiamate ricevute



Ricomposizione



Directory server



Definizione XML



Distribuzione automatica delle chiamate



URL di azione



Multicast



Zone di multicast



Info segreteria



Identità SIP



Interfono

### Tasti touch programmabili

Nella parte inferiore dello schermo sono presenti 4 tasti touch (F1-F4). Quando il telefono è in stand-by, questi tasti possono essere usati per gestire con un tocco gli eventi assegnati nella pagina **Tasti funzione** dell'interfaccia web (**Phone Manager**). Le impostazioni predefinite dipendono dal firmware installato sul telefono.

Di seguito, sono elencate le funzioni standard disponibili sullo schermo:

- **F1:** Impostazioni → Menu Impostazioni
- **F2:** Cronologia chiamate → Elenchi delle chiamate (perse, ricevute, effettuate)
- **F3:** Notifiche oppure Informazioni → Informazioni sullo stato
- **F4:** Rubrica → Consente di accedere alla rubrica interna del telefono



### Indicatore di chiamata (vedi → [Nozioni preliminari](#) → [Componenti del dispositivo D895M](#) → B-4)

Il LED rosso situato nell'angolo superiore destro del telefono **notifica le chiamate in arrivo, in corso, in attesa e perse**. Quando il LED:

- lampeggia rapidamente, indica che il telefono sta squillando per una chiamata in arrivo.
- rimane acceso fisso, indica che l'utente sta componendo un numero oppure che è in corso una chiamata oppure che è presente una chiamata persa. Per visualizzare la chiamata persa, premere la freccia destra sul tasto di navigazione: in questo modo, viene visualizzata la schermata **chiamate perse** e il LED si spegne.
- lampeggia lentamente, indica che la chiamata è stata messa in attesa.

### Tastiera alfanumerica (vedi → [Nozioni preliminari](#) → [Componenti del dispositivo D895M](#) → B-5)

La tastiera alfanumerica, composta da 12 tasti fisici, è situata al centro della parte frontale del dispositivo.

- **Durante la digitazione:** Tenendo premuto per un secondo il tasto asterisco (**1**), si cambia la modalità di inserimento (numeri > minuscole > maiuscole). Per digitare l'asterisco, premere il tasto (**1**) brevemente.
- **In modalità inattiva:** Tenere premuto per 3 secondi il tasto asterisco (**1**) per bloccare/sbloccare la tastiera.

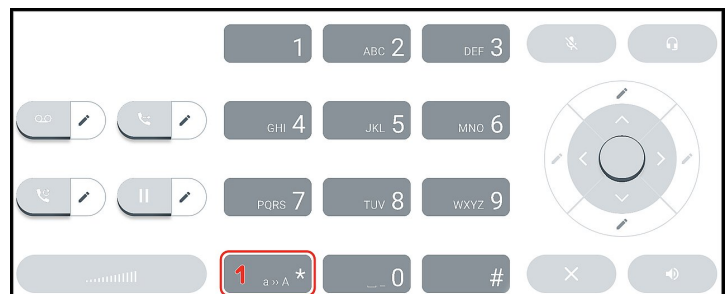

**Tasti di gestione dell'audio** (vedi → *Nozioni preliminari* → *Componenti del dispositivo D895M* → B-6)

I 5 tasti di gestione dell'audio servono per regolare il volume, disattivare e attivare il microfono, attivare il vivavoce e attivare la modalità cuffia.

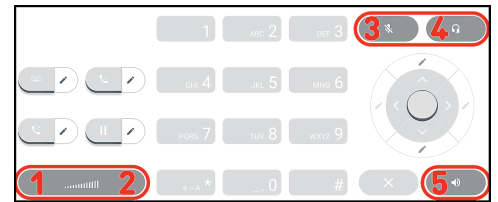

<p>1</p> <p>Volume + / -</p> <ul style="list-style-type: none"> <li>• <b>Regolare il volume della suoneria (quando il telefono è inattivo o sta squillando)</b></li> <li>• Regola il volume dell'altoparlante del ricevitore, della base o della cuffia (durante una chiamata)</li> </ul>	<p>2</p> <p>Muto</p> <ul style="list-style-type: none"> <li>• <b>Attivazione/disattivazione del microfono</b></li> <li>• È dotato di un <b>LED rosso</b> che si accende quando e finché il microfono è disattivato.</li> </ul>	<p>3</p> <p>Cuffia</p> <ul style="list-style-type: none"> <li>• Attiva e disattiva la modalità cuffie</li> </ul>	<p>4</p> <p>Vivavoce</p> <ul style="list-style-type: none"> <li>• <b>Passare dalla modalità vivavoce alla modalità ricevitore</b></li> <li>• In modalità vivavoce, consente di accedere alla composizione e di rispondere alle chiamate</li> </ul>
---	--	--	--

- Dispone di un **LED verde** che rimane sempre acceso quando il vivavoce è attivo

**Tasti funzione dedicati e personalizzabili** (vedi → *Nozioni preliminari* → *Componenti del dispositivo D895M* → B-7)

Sui 6 tasti funzione preprogrammati del telefono sono stampate le impostazioni di fabbrica. Tuttavia, su questi tasti è possibile programmare anche altre funzioni.

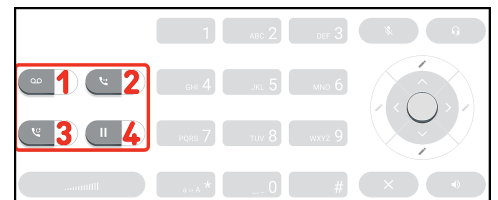

<p>1</p> <p>Messaggio</p> <ul style="list-style-type: none"> <li>• <b>Ascoltare i messaggi in segreteria (se presente)</b></li> <li>• Dispone di un <b>LED rosso</b> che si accende quando c'è un nuovo messaggio in segreteria.</li> </ul>	<p>2</p> <p>Trasferimento</p> <ul style="list-style-type: none"> <li>• vedi → <b>Utilizzo del telefono</b> → <b>Trasferimento delle chiamate</b></li> </ul>	<p>3</p> <p>Ricomposizione</p> <ul style="list-style-type: none"> <li>• Ricomposizione del numero (tramite l'elenco delle chiamate effettuate)</li> </ul>	<p>4</p> <p>Messa in attesa</p> <ul style="list-style-type: none"> <li>• <b>Mettere in attesa e riprendere una chiamata</b></li> </ul>
---	---	---	--

**Tasti di navigazione, conferma e annulla (vedi → *Nozioni preliminari* → *Componenti del dispositivo D895M* → B-8)**

A questi tasti possono essere assegnate le funzioni disponibili nei rispettivi menu a discesa.

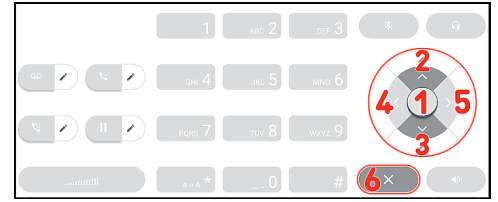

Quando lo schermo è inattivo, è possibile definire quali icone dei tasti (e quindi quali funzioni) visualizzare. Al contrario, non è possibile definire quali funzioni visualizzare quando il telefono è attivo, ad esempio durante una chiamata, quando il telefono squilla, ecc.

**Impostazione predefinita:**

- 1 

Conferma

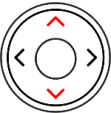
  - **In modalità inattiva:** Menu funzioni chiamate
  - Accetta le chiamate in vivavoce e in modalità cuffie
  - Conferma e salva azioni e dati inseriti, torna alla schermata precedente
  
- 2 

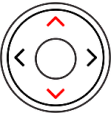
3 

Tasto di navigazione: su/giù

  - **In modalità inattiva:** Selezionare l'identità in uscita

 A
 14:24

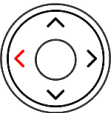
  - In altri contesti: Naviga su/giù
  
- 4 

Tasto di navigazione: sinistra

  - **In modalità inattiva:** Seleziona un'icona (scorciatoie per i menu)

  
Preferenze



  
DND

  
Sistema

  
Bluetooth

  
WiFi

  
Segreteria telefonica

  
Caratteristiche della chiamata
  
- 5 

Tasto di navigazione: destra

  - **Durante la digitazione:** Muove il cursore a destra un carattere alla volta oppure Muove il cursore a sinistra un carattere alla volta
  
- 6 

Annulla

  - Termina le chiamate in modalità vivavoce, cuffie e ricevitore
  - Annulla azioni e dati immessi, ritorno alla schermata precedente

## Nozioni introduttive: i tasti funzione del dispositivo D8M

Il dispositivo D8M, quando si trova nell'alloggiamento di ricarica della base del telefono, è progettato per essere utilizzato come una normale cornetta telefonica. La tecnologia DECT integrata consente di utilizzare il telefono cordless al di fuori del telefono fisso, come un dispositivo mobile, a condizione che la batteria sia sufficientemente carica e che il telefono si trovi entro il raggio d'azione DECT. In questo caso, sono necessari i comandi aggiuntivi, che sono brevemente spiegati di seguito.

### Tasti di gestione dell'audio (vedi → *Nozioni preliminari* → *Componenti del dispositivo D8M* → *C-4*)

I 3 tasti di gestione dell'audio servono per regolare il volume e per disattivare e attivare il microfono.

#### Regolare il volume durante una chiamata

- Con una chiamata attiva (→ **C-3.9**), premere



#### Attivazione/disattivazione del microfono

- Con una chiamata attiva (→ **C-3.9**), premere

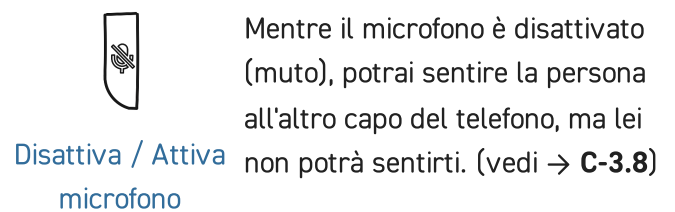

Premi nuovamente per riprendere la conversazione. (vedi → **C-3.9**)

### Tasti funzione dedicati (vedi → *Nozioni preliminari* → *Componenti del dispositivo D8M* → *C-5.1*)

#### Rispondere a una chiamata

- Quando il telefono squilla per una chiamata in arrivo (→ **C-3.10**), premere



#### Terminare una chiamata

- Con una chiamata attiva (→ **C-3.9**), premere



## Messa in funzione del dispositivo D895M

### Installare e collegare il telefono

1 → Quando il telefono è stato collegato, viene visualizzata la schermata di benvenuto con l'indirizzo IP del **Phone Manager**. È più comodo e pertanto consigliato eseguire la prima configurazione utilizzando il **Phone Manager**. Inserisci l'*indirizzo IP* nella barra degli indirizzi del browser web usando un computer che si trova nella stessa rete del dispositivo D895M.

2 → Si aprirà la pagina **Snom Phone Manager**.

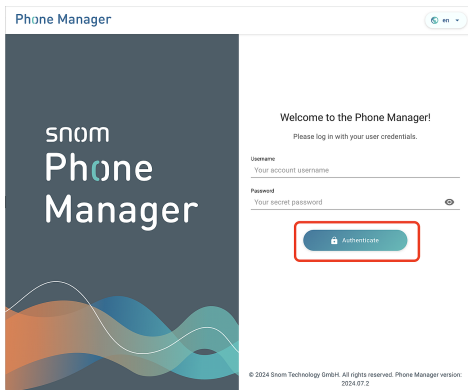

Fai clic su **Authenticate** (**Autenticare**). → Si aprirà la pagina **Welcome to the Phone Manager** (**Benvenuti nel Phone Manager**)

3 → Fai clic su **Start First Time Setup** (**Avviare la prima configurazione**).

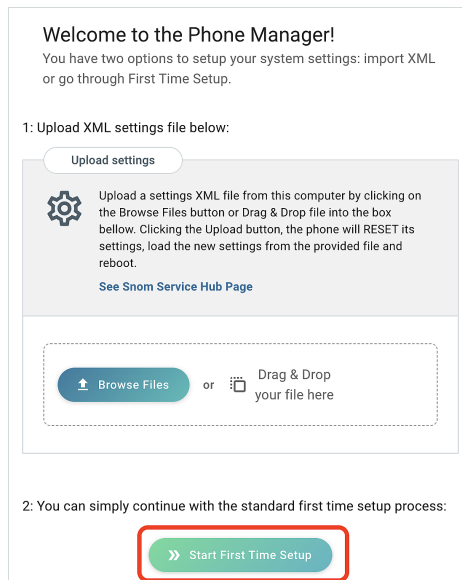

1. È necessario impostare anche il proprio **fuso orario**. In questo modo, si aggiornerà l'orario mostrato sul display.  
2. Al termine, fare clic su **Apply** (**Applica**).

6 → Si aprirà la pagina **Account Credentials** (**Credenziali dell'account**).

5 → Si aprirà la pagina **Time & Date** (**Ora & data**).

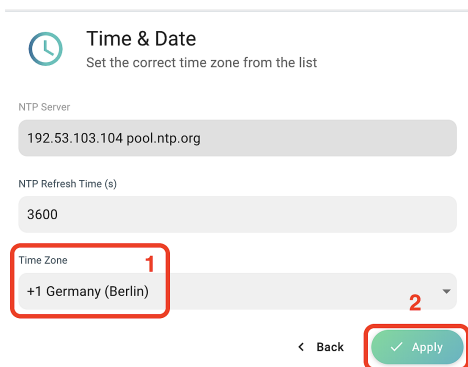

4 → Si aprirà la pagina **Language** (**Lingua**).

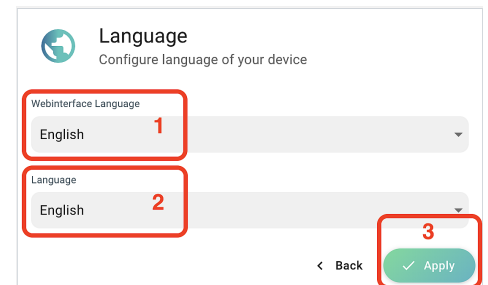

È necessario impostare la propria lingua:

1. **Interfaccia web del telefono (WUI)**
2. **Interfaccia utente del telefono (PUI)**
3. Al termine, fare clic su **Apply** (**Applica**).

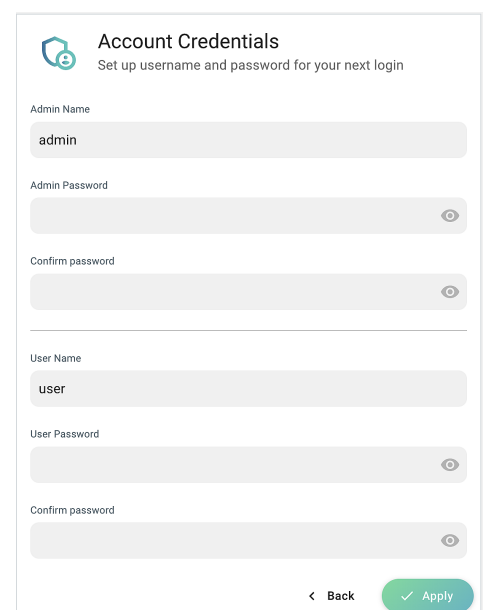

7 → Successivamente, ti verrà richiesto di inserire **nome utente e password amministratore** per accedere all'interfaccia web del telefono (Phone Manager).

1. Si può usare il nome utente suggerito oppure si può inserire un nome nuovo.
2. Per utilizzare il telefono è obbligatorio impostare una **password amministratore** appropriata.
3. Reinserisci la password per conferma.
4. Al termine, fare clic su **Apply (Applica)**.

Si aprirà la pagina **Your device is ready (Il dispositivo è pronto)**.

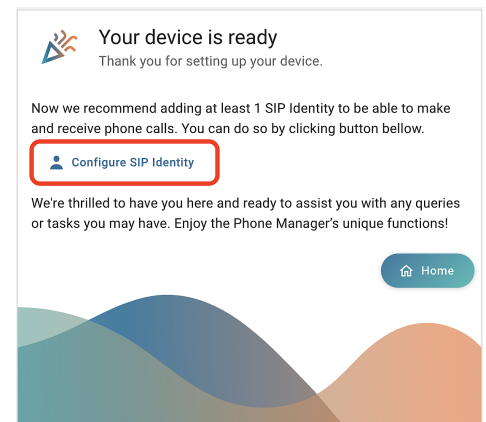

Il telefono è ora pronto per configurare la prima identità SIP (account) per essere pienamente operativo.

8 → Fai clic su **Configure SIP Identity (Configurare l'identità SIP)**.  
→ Si aprirà la pagina **Homepage / Identities / 1 / Profile (Homepage / Identità / 1 / Profilo)**.

9 → Immettere i dati di **(1) Account (numero di account)**, **(2) Password (password)** e **(3) Registrar (server SIP)** forniti dal provider Internet o dall'amministratore. Al termine, fare clic su **Apply (Applica)**.

Dopo l'avvenuta registrazione, verrà visualizzata la **schermata iniziale** con l'identità registrata nell'angolo superiore sinistro.

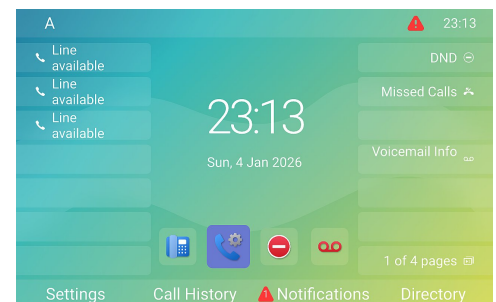

## Configurare e personalizzare le impostazioni del dispositivo D895M

Alcune impostazioni possono essere configurate **direttamente sul telefono** tramite l'interfaccia utente (PUI); molte altre possono essere comodamente configurate tramite l'interfaccia web (Phone Manager) mediante **un computer con un browser web**.

**Nota:** I telefoni Snom possono essere utilizzati in modalità amministratore o utente. In modalità amministratore, tutte le impostazioni sono accessibili e possono essere modificate; in modalità utente, alcune impostazioni non sono accessibili. → **Impostazione predefinita:** modalità amministratore

### Interfaccia utente del telefono (PUI)

In modalità  
inattiva:  
Premi

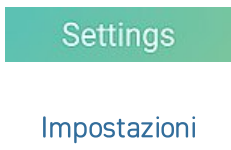

per visualizzare il menu delle impostazioni sul display. Per aprire un sottomenu o un'impostazione, utilizza il tasto di navigazione per selezionare la voce desiderata e quindi premi



### Interfaccia web del telefono (WUI) (Phone Manager)

1. Per visualizzare l'indirizzo IP del telefono, quando lo schermo è in stand-by, tocca il tasto touch **Impostazioni** e poi **Aiuto** nella schermata successiva.

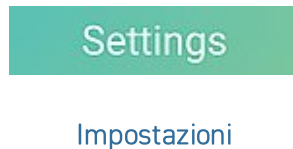

2. Inserisci l'*indirizzo IP* nella barra degli indirizzi del browser web usando un computer che si trova nella stessa rete del dispositivo D895M. Si aprirà la pagina **Welcome to the Phone Manager (Benvenuti nel Phone Manager)**.
3. Accedi al Phone Manager utilizzando le credenziali corrette. Si aprirà la pagina **Home**

Le voci disponibili nel menu verticale sul lato sinistro della finestra variano in funzione della modalità del telefono, se utente o amministratore. Le modifiche apportate nell'interfaccia web sono efficaci solo cliccando su **Salva** o **Applica e Salva**, a seconda della versione del firmware. Le modifiche vanno infatti perse se viene aperta un'altra pagina dell'interfaccia web oppure se la pagina visualizzata viene chiusa senza prima aver cliccato su **Applica/Salva**.

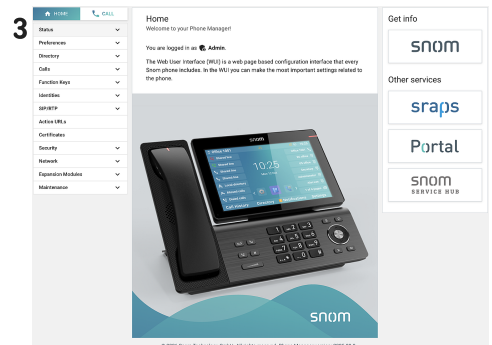
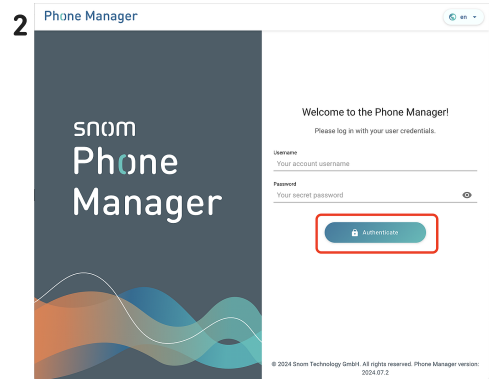
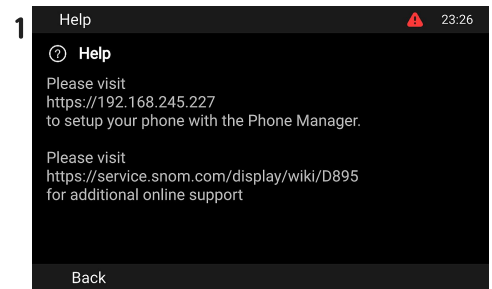

## Utilizzo del telefono

Questa sezione descrive le funzioni del telefono sulla base delle impostazioni di fabbrica configurate da Snom. Se il telefono è stato installato e/o configurato da soggetti terzi, le impostazioni predefinite potrebbero essere state modificate. Se il telefono non reagisce come descritto qui, si prega di verificare con il soggetto che ha gestito la configurazione/installazione.

**Nota:** Le informazioni sul chiamante visualizzate sullo schermo possono essere configurate mediante un'impostazione nell'interfaccia web del telefono. La configurazione predefinita è *Nome + Numero*.

### Effettuare una chiamata

1. **In modalità inattiva:** Selezionare l'identità in uscita



2. Scegliere il **dispositivo audio**

- Ricevitore DECT: Sollevare il ricevitore, comporre il numero e avviare la chiamata premendo



Conferma

oppure

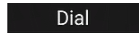

Componi

oppure



Aggancio / sgancio

oppure comporre il numero e sollevare il ricevitore.

- Cuffie: Comporre il numero e avviare la chiamata premendo



Cuffia

- Vivavoce: Comporre il numero e avviare la chiamata premendo



Vivavoce

oppure premi

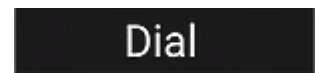

Componi

### Rispondere a una chiamata

- Ricevitore DECT: Sollevare il ricevitore.
- Cuffie: Premi Se il telefono è già in modalità cuffie, premere il tasto di linea lampeggiante



Cuffia

- Vivavoce: Premi



Vivavoce

oppure premi

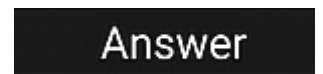

Risposta

### Terminare una chiamata

- Ricevitore DECT: Ricollocare il ricevitore nell'apposito alloggiamento oppure premi
- Cuffie oppure Vivavoce: Premi



Annulla

oppure premi

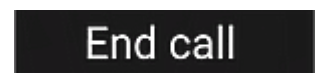

Fine chiamata

**Chiamate attive**

**Mettere una chiamata in attesa**

Premi



Messa in attesa

per mettere in attesa la chiamata in corso. Le chiamate in attesa vengono indicate mediante:

- una notifica sul display
- il LED virtuale del tasto touch (tipo di tasto → Linea) usato per rispondere alla chiamata che lampeggia lentamente
- il LED di stato della chiamata che lampeggia lentamente
- un doppio segnale acustico, emesso quando una chiamata viene messa in attesa

**Ora è possibile:**

- trasferire la chiamata in attesa con o senza annuncio
- ricevere ed effettuare chiamate e mettere in attesa altre chiamate.

Per riprendere la chiamata in attesa, tocca il tasto touch (tipo di tasto → Linea) usato per mettere la chiamata in attesa oppure

premi



Messa in attesa

Se l'interlocutore riaggancia durante l'attesa, la chiamata terminerà anche sul telefono e i relativi LED si spegneranno.

oppure premi



Messa in attesa

**Mettere in attesa più chiamate**

- Due chiamate, una attiva e una in attesa.
- Due chiamate, entrambe in attesa.

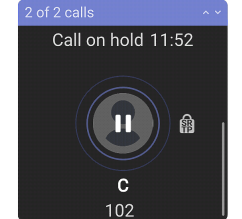
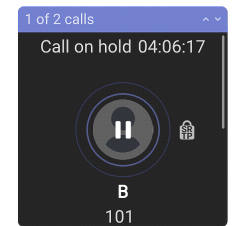
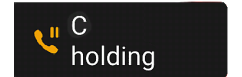
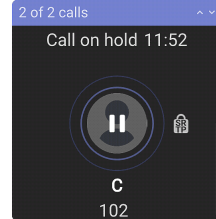
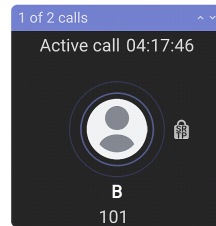
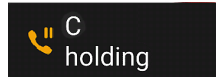

Premi

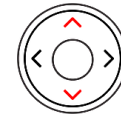

Tasto di navigazione: su/giù

per scorrere tra le chiamate.

**Ora è possibile:**

- passare dalla chiamata attiva a qualsiasi chiamata in attesa (è possibile effettuare fino a 12 chiamate simultanee, se il sistema di telefonia VoIP lo supporta)
- L'input sui tasti del telefono influisce sulla chiamata visualizzata sul display. Può essere ripresa, terminata o selezionata per l'avvio di una conferenza.
- quando la chiamata in attesa è sullo schermo, premere



Messa in attesa

oppure premi

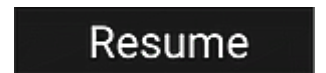

Riprendi

per passare a quella chiamata e mettere contemporaneamente in attesa la chiamata attiva.

Conferenze telefoniche

Il numero massimo di partecipanti alle conferenze telefoniche è **5** (l'utente del telefono e altri 4 partecipanti). Per conoscere il numero consentito di partecipanti in caso di conferenze basate su server e le modalità di configurazione e partecipazione, si prega di contattare l'amministratore di rete o il provider VoIP.

1. Con una chiamata in linea (**B, 101**) : **1**

Premi



Conferenza

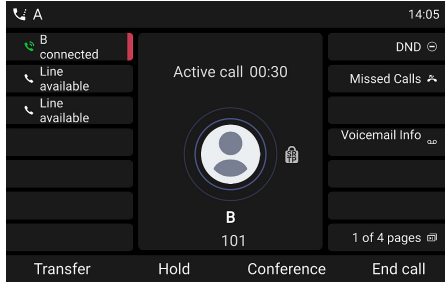

**2.1**

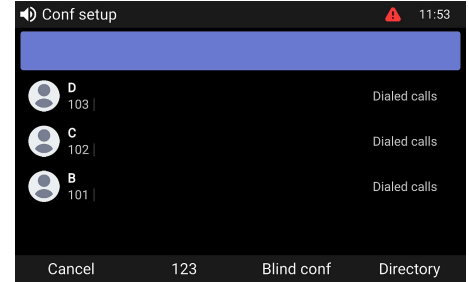

2. La chiamata (**B, 101**) viene quindi messa in attesa. Si aprirà la pagina **Conf setup (Impostazione della conferenza)**. Immettere il numero o selezionare una chiamata dall'elenco delle chiamate. Avviare la chiamata con il secondo partecipante (**C, 102**) e annunciare la conferenza.

3. Premì



Partecipa

per avviare la conferenza con 3 partecipanti

**2.2**

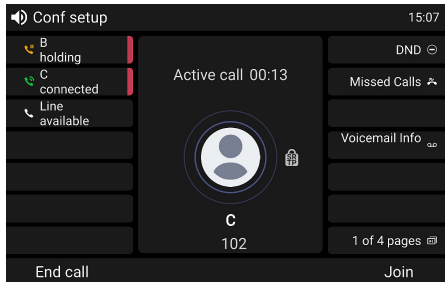

**3**

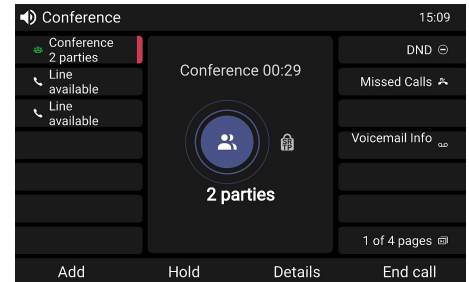

Ora è possibile:

- Mettere la conferenza in attesa.  
Premi **Hold** oppure premi **Pause**



Messa in attesa

Messa in attesa

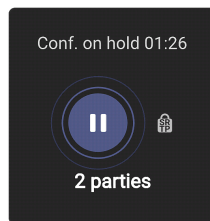

- Premì **End call** oppure premi **Close** per terminare la conferenza.

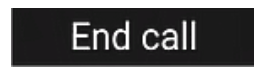

Annulla

Fine chiamata

- Premì **Details** Si aprirà la pagina **Details**



Dettagli

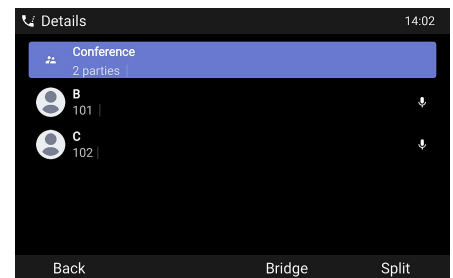

- Premì **Resume** oppure premi **Pause**

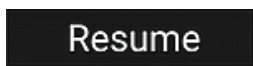

Messa in attesa

Riprendi

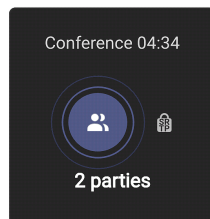

per riavviare la conferenza.

Utilizzare il tasto di navigazione per selezionare i singoli partecipanti o la conferenza. L'input sui tasti del telefono influisce sul partecipante evidenziato o sull'intera conferenza.

- È possibile terminare o dividere la conferenza evidenziata.
- È possibile silenziare o rimuovere il singolo partecipante evidenziato.

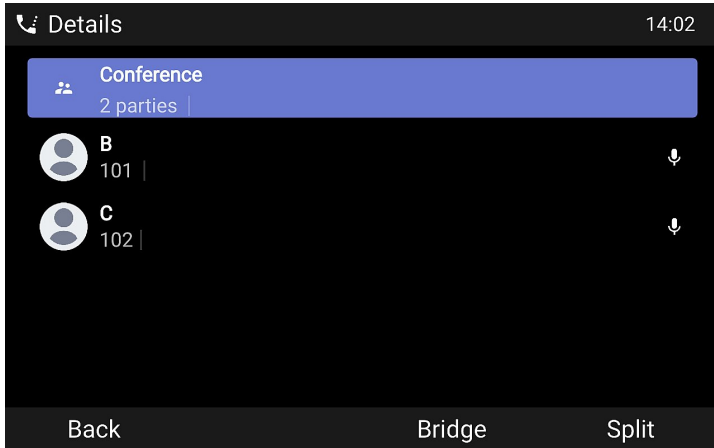

Premi



Collegamento

per terminare la conferenza. L'utente esce dalla conferenza, ma i due partecipanti esterni (**B, 101**) e (**C, 102**) rimangono collegati fra loro.

Premi

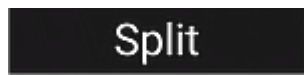

Separazione

per terminare la conferenza. → Due chiamate, entrambe in attesa.

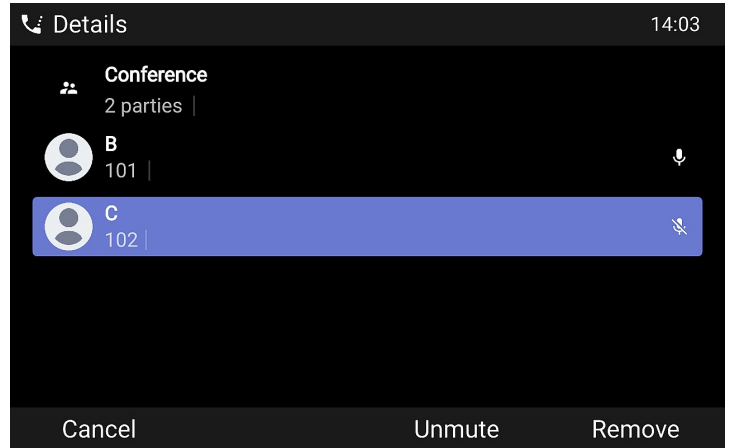
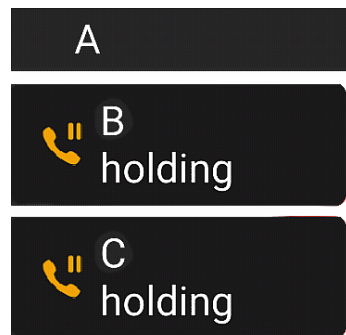

Premi



Muto

oppure



Riattiva

per disattivare/riattivare l'audio della chiamata selezionata (**C, 102**) durante la conferenza.

Premi



Rimuovi

per rimuovere la chiamata selezionata (**C, 102**) dalla conferenza. Ciò terminerà anche la conferenza. → 1 chiamata attiva (**B, 101**)

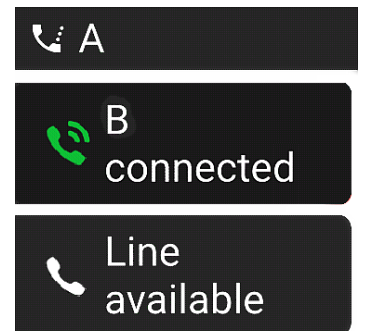

**Trasferimento delle chiamate**

È possibile trasferire sia le chiamate in corso sia quelle in arrivo sul telefono.

- Quando una chiamata è in corso, vi sono due modi per trasferirla:
  1. **Trasferimento con annuncio:** annunciando la chiamata al destinatario del trasferimento, per assicurarsi che la chiamata venga accettata.
  2. **Trasferimento senza annuncio:** in questo caso, non è possibile sapere se il destinatario del trasferimento è disponibile e/o se risponderà alla chiamata.
- Quando una chiamata è in arrivo, è possibile trasferirla a un terzo senza prima rispondere. → [Deviazione delle chiamate](#)

**Trasferimento con annuncio:** con una sola chiamata attiva → **B, 101**

1. Con una chiamata attiva (**B, 101**),  
premere



oppure premi



Trasferimento

Trasferimento

1.1

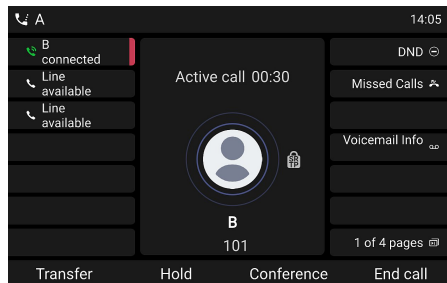

1.2

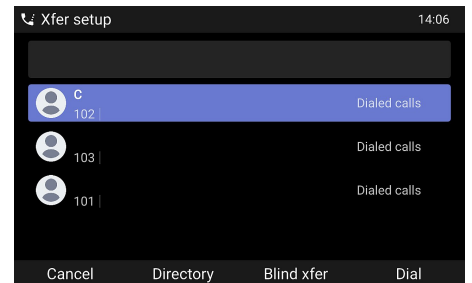

La chiamata (**B, 101**) viene quindi messa in attesa. Si aprirà la pagina **Xfer setup (Configurazione trasferimento)**.

2. Immettere il numero o selezionare una chiamata dall'elenco delle chiamate. Premi

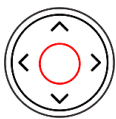

oppure premi

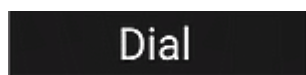

Conferma

Componi

Comporre il numero del destinatario (**C, 102**) della chiamata da trasferire (**B, 101**) e annunciare il trasferimento.

**Nota:** Se il terzo non vuole rispondere alla chiamata: Premi

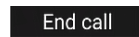

Fine chiamata

2



3. Se il destinatario (**C, 102**) vuole accettare la chiamata: Premi



Trasferimento

per completare il trasferimento.

**Nota:** Per indicare che il trasferimento è stato completato, è possibile che venga visualizzato brevemente il messaggio **Call ended (Chiamata terminata B 101)**.

→ Ora **B (101)** è in linea con **C (102)**.

3

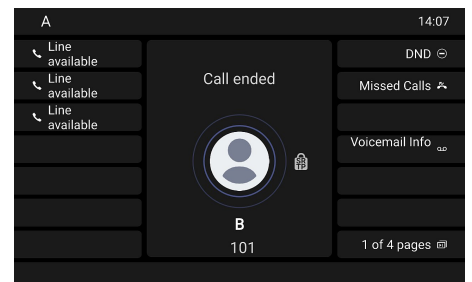

**Trasferimento con annuncio:** con più chiamate attive (**B, 101 + D, 103**) → Due chiamate, entrambe in attesa.

1. La chiamata attiva (**B, 101**) verrà trasferita. Se la chiamata attiva (**B, 101**) non è quella che si desidera trasferire, metterla in attesa e selezionare l'altra chiamata (**D, 103**).

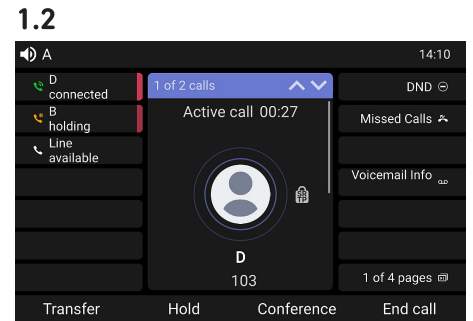
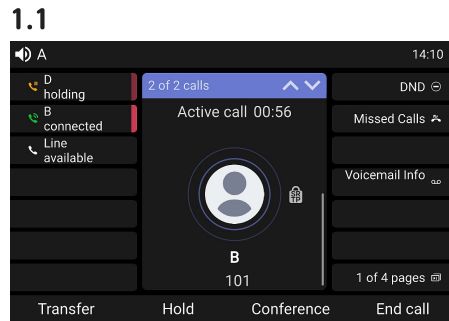

2. Premi oppure premi



Trasferimento

Trasferimento

→ La chiamata (**B, 201**) viene quindi messa in attesa. Si aprirà la pagina **Xfer setup (Configurazione trasferimento)**.

2

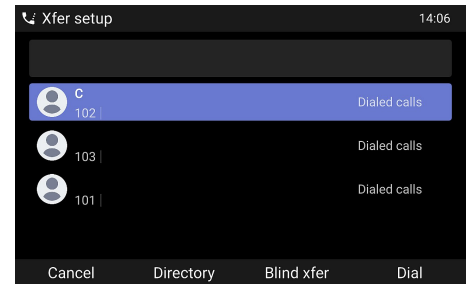

3. Immettere il numero o selezionare una chiamata dall'elenco delle chiamate. Premi



oppure premi



Conferma

Componi

Comporre il numero (**C, 102**) e annunciare la conferenza.

**Nota:** Se il terzo non vuole rispondere alla chiamata: Premi



Fine chiamata

3

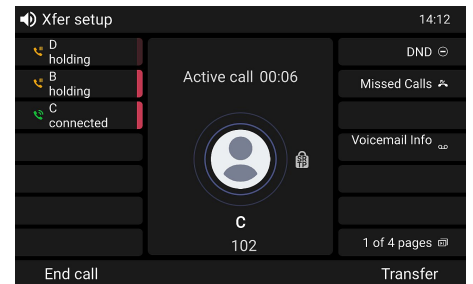

4. Se il destinatario (**C, 102**) vuole accettare la chiamata: Premi



Trasferimento

per completare il trasferimento.

→ Ora **B (101)** è in linea con **C (102)**.

→ A questo punto sullo schermo apparirà la chiamata rimanente in attesa o la prima delle chiamate rimanenti in attesa (**D, 103**).

4

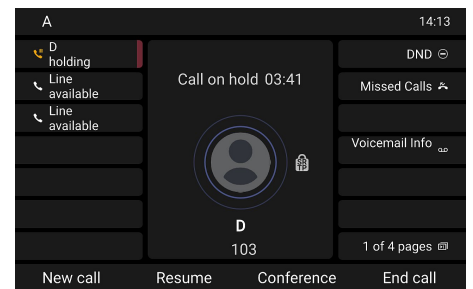

**Trasferimento senza annuncio:** con una sola chiamata attiva (**B, 101**)

1. Con una chiamata attiva (**B, 101**),  
premere



Trasferimento

oppure premi



Trasferimento

1

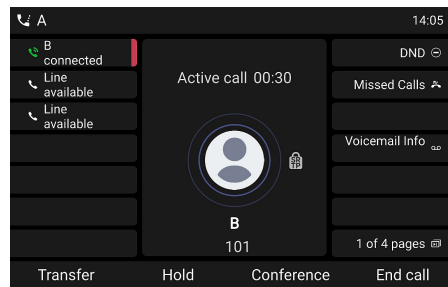

2.1

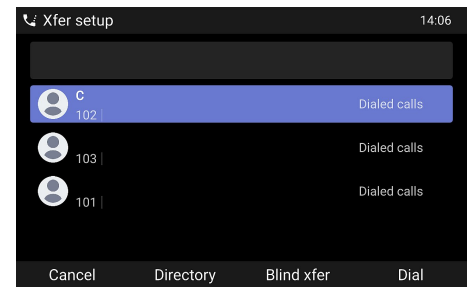

La chiamata (**B, 101**) viene quindi messa in attesa. Si aprirà la pagina **Xfer setup (Configurazione trasferimento)**.

2. Immettere il numero manualmente o selezionare un numero dall'elenco delle chiamate del telefono.

Premi



Trasferimento senza annuncio

per completare la deviazione.

**Nota:** Per indicare che il trasferimento è stato completato, è possibile che venga visualizzato brevemente il messaggio **Call ended (Chiamata terminata B 101)**.

Ora **B (101)** sta chiamando **C (102)**.

2.2

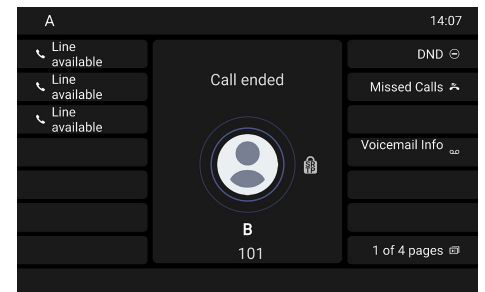

**Deviazione delle chiamate:** con una sola chiamata attiva (**B, 101**) + con una chiamata in attesa (**C, 102**)

1. Se durante una chiamata (**B, 101**) si vuole trasferire una chiamata entrante in attesa (**C, 102**), premere



Tasto di navigazione:  
su/giù

Quando hai una chiamata attiva e ne ricevi un'altra, quest'ultima verrà messa in attesa e verrà notificata sul display. La chiamata attiva rimarrà attiva, mentre la chiamata entrante verrà trasferita.

2. Premi



Trasferimento



Inoltra

→ Si aprirà la pagina **Forward call (Inoltra chiamata)**.

3. Immettere il numero manualmente o selezionare un numero dall'elenco delle chiamate del telefono. Premi

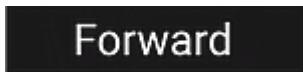

Inoltra

per completare la deviazione.

→ Ora **C (102)** sta chiamando **D (103)**.

→ La chiamata attiva (**B, 101**) tornerà quindi sullo schermo.

1

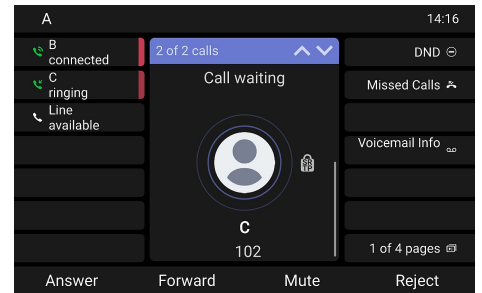

2

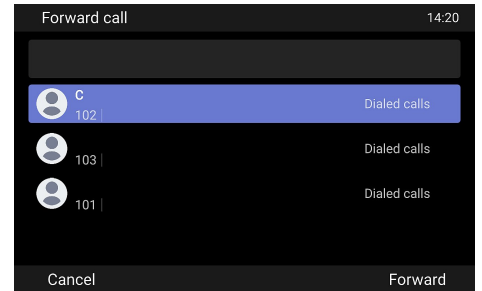

3

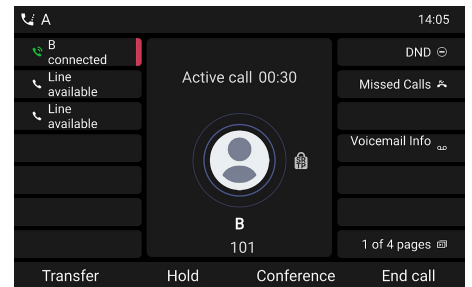

**Deviazione delle chiamate:** con una chiamata in arrivo (**B, 101**)

1. Quando il telefono squilla per una chiamata in arrivo (**B, 101**), premere

→ Si aprirà la pagina **Forward call (Inoltra chiamata)**.



oppure premi

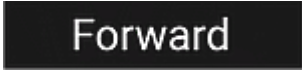

Trasferimento

Inoltra

2. Immettere il numero manualmente o selezionare un numero dall'elenco delle chiamate del telefono. Premi

per completare la deviazione.

→ Ora **B (101)** sta chiamando **C (102)**.

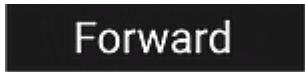

Inoltra

1

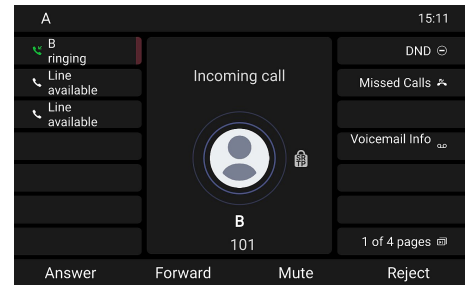

2

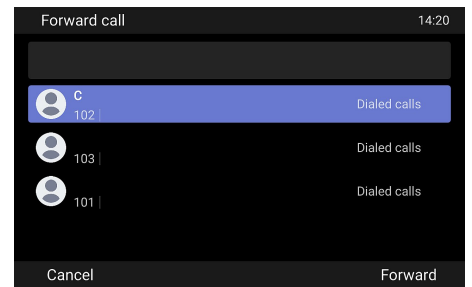

**Elenchi delle chiamate**

Il telefono memorizza quattro elenchi di chiamate: perse, effettuate, ricevute e tutte le chiamate.

1. **In modalità inattiva:** Premi



Cronologia delle chiamate



Tasto di navigazione

2. Per visualizzare gli elenchi delle chiamate perse, ricevute o effettuate, utilizzare il tasto di navigazione (sinistra/destra). L'ultima chiamata è visualizzata al primo posto in ciascun elenco. Utilizzare il tasto di navigazione (su/giù) per scorrere l'elenco. I simboli accanto alla chiamata ne indicano il tipo (persa, effettuata, ricevuta).

1

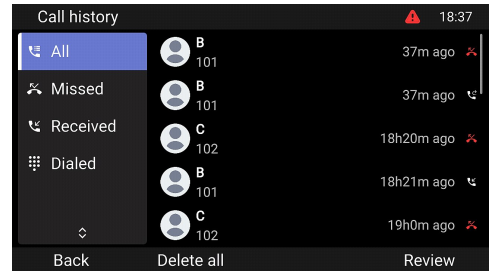

## Aggiornamento del software

### Aggiornamento manuale

1. Per trovare la versione più recente del firmware del D895M, visita il Firmware Update Center di Snom.
2. Prima di scaricare il firmware, leggi le istruzioni e le note sulla versione.
3. Nella tabella che contiene i file del firmware, fai clic con il tasto **destra** del mouse sul *link di download* e copia il link.
4. Aprire l'interfaccia web del telefono (**Phone Manager**). Accedi alla pagina *Software Update* (*Aggiornamento software*). Nella sezione *Aggiornamento software manuale*, incollare il link nel campo di testo **Firmware**.
5. Fare clic su **Carica**. Il telefono inizierà a riavviarsi.
6. **Nota: NON SCOLLEGARE L'ALIMENTAZIONE MENTRE IL D895M SI STA RIAVVIANDO!**

### Provisioning automatico

1. Aprire il **Phone Manager** e fare clic su **Manutenzione**.
2. Fare clic su **Provisioning**.
3. Fare clic sulle singole impostazioni per visualizzarne i dettagli.
4. Al termine, fare clic su **Apply (Applica)**. Se vengono modificate la URL di configurazione e/o l'impostazione *Configurazione PnP*, è necessario riavviare il telefono affinché tali modifiche abbiano effetto.

Per ulteriori informazioni, consultare il [nostro sito web](#)

3

Downloads

Firmware Files

Phone Model	File Size	SHA-256 Checksum	Download Link
D895M	133.8 MB	48253749729774c53e46b1f95481f236cabf951336c42647f8663c44897f6a823dc	<a href="https://downloads.snom.com/fw/10.1.10.1/bin/snomD895M-10.1.10.1-HW6-SIP-r.swu">https://downloads.snom.com/fw/10.1.10.1/bin/snomD895M-10.1.10.1-HW6-SIP-r.swu</a>

4

Software Update

Phone Status

Phone Type:   
 MAC Address:   
 Firmware version:   
 U-Boot version:

Manual Software Update

You may explicitly specify which software version you want to run on this phone. Fill in the URL which is pointing to the firmware you want to use. Please use only a complete URL (like <http://www.example.com/firmware.swu>). Once the update has finished, the phone will reboot.

See Snom Service Hub Page

Firmware URL

Phone Controls

You can reset a phone to factory defaults. The Snom Phone will reset all settings and reboot.

See Snom Service Hub Page

© 2024 Snom Technology GmbH. All rights reserved. Phone Manager version: 2024.07.0

Provisioning

Trigger resynchronization of the settings with the setting server.

See Snom Service Hub Page

Prov Polling

Polling Mode: Relative

Polling Period: 0

Polling Time: 00:00

Polling Time Random End: 00:00

Setting URL: <https://secure-provisioning.snom.com>

Update Policy: Never update, load settings only

Settings Refresh Timer: 0

Provisioning Order: redirection:stop pnp:stop dhcp:stop tr69:stop

Uboot lock: .....

Prov Polling

If set to on, the phone will periodically fetch the provisioning files (configuration and/or software updates). See (Provisioning polling) for more information on how to use this setting.

See Snom Service Hub Page

## Risoluzione dei problemi

### Come contattare l'assistenza Snom

Clicca su questo testo (o scansiona il codice QR) per leggere e seguire le istruzioni presenti sul nostro sito web.



### Come generare un ticket per l'assistenza

Clicca su questo testo (o scansiona il codice QR) per leggere e seguire le istruzioni presenti sul nostro sito web.



### Richiedere assistenza inviando informazioni sul sistema e sulle impostazioni

- [Informazioni sul sistema](#)
- [Informazioni sulle impostazioni](#)

### Tracce SIP/PCAP

Il nostro team di supporto potrebbe chiedere all'utente di inviare una traccia SIP e/o una traccia PCAP per aiutarlo ad analizzare il problema.

- [Esecuzione di una traccia SIP](#)
- [Esecuzione di una traccia PCAP](#)

## Disclaimer

[Ulteriori informazioni: Pagina web D895M](#) | [Snom Service Hub D895M](#) | [Scheda tecnica D895M](#) | [Istruzioni di sicurezza D895M](#) | [Licenza Pubblica Generale \(GNU\)](#) | [Informazioni di garanzia](#) | [Omologazioni](#) | [Sedi aziendali](#)

Snom, i nomi dei prodotti Snom, ed i loghi Snom sono marchi registrati di proprietà di Snom Technology GmbH. Le specifiche tecniche del prodotto qui contenute possono essere variate senza previa notifica. Snom Technology GmbH si riserva il diritto di rivedere e modificare il presente documento in qualsiasi momento senza alcun obbligo di notifica precedente o posteriore a tali cambiamenti. Sebbene sia stata prestata la massima attenzione nella stesura e presentazione delle informazioni in questo documento, i dati su cui si basa potrebbero aver già subito variazioni. Snom pertanto declina ogni responsabilità riguardo a tutte le garanzie di affidabilità, accuratezza, completezza ed attualità delle informazioni pubblicate, tranne nel caso di grossolana negligenza da parte di Snom o laddove per legge possa essere ritenuta responsabile.