

D892M



Téléphone IP de bureau / Combiné DECT

Mode d'emploi rapide



Anglais



Allemand



Italien



Français



Espagnol



Portugais



Grec



Polonais



Russe

Notions préliminaires

(A) Contenu de l'emballage

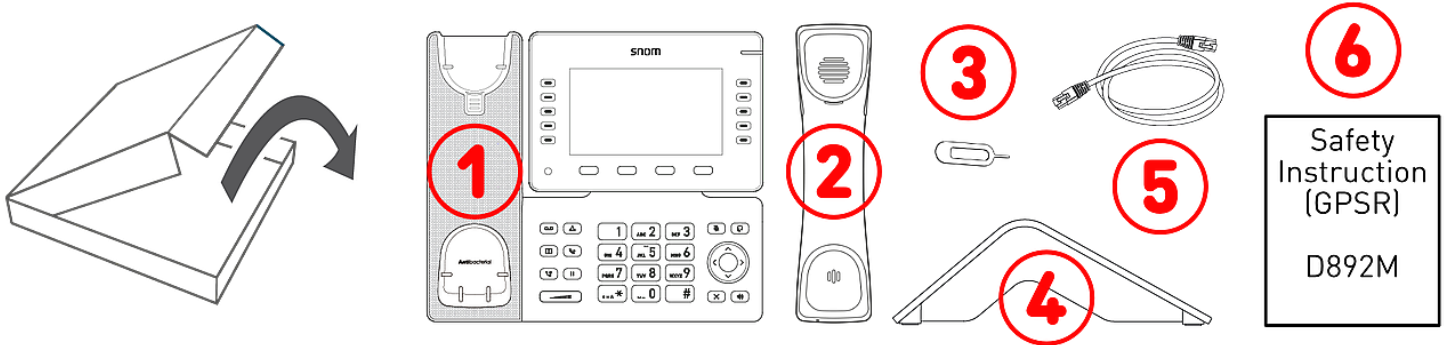

A-1 : Téléphone IP de bureau D892M | **A-2** : Combiné DECT D8M | **A-3** : Sélecteur métallique (pour allumer/éteindre) | **A-4** : Socle | **A-5** : Câble Ethernet : 1,5 m | **A-6** : Documentation

(B) Les composants du dispositif D892M

Les composants matériels du D892M sont énumérés ci-dessous:

Composants audio → **B-1, B-2** | Affichage et indicateurs → **B-3, B-4**

| Touches dédiées → **B-5 - B-10**

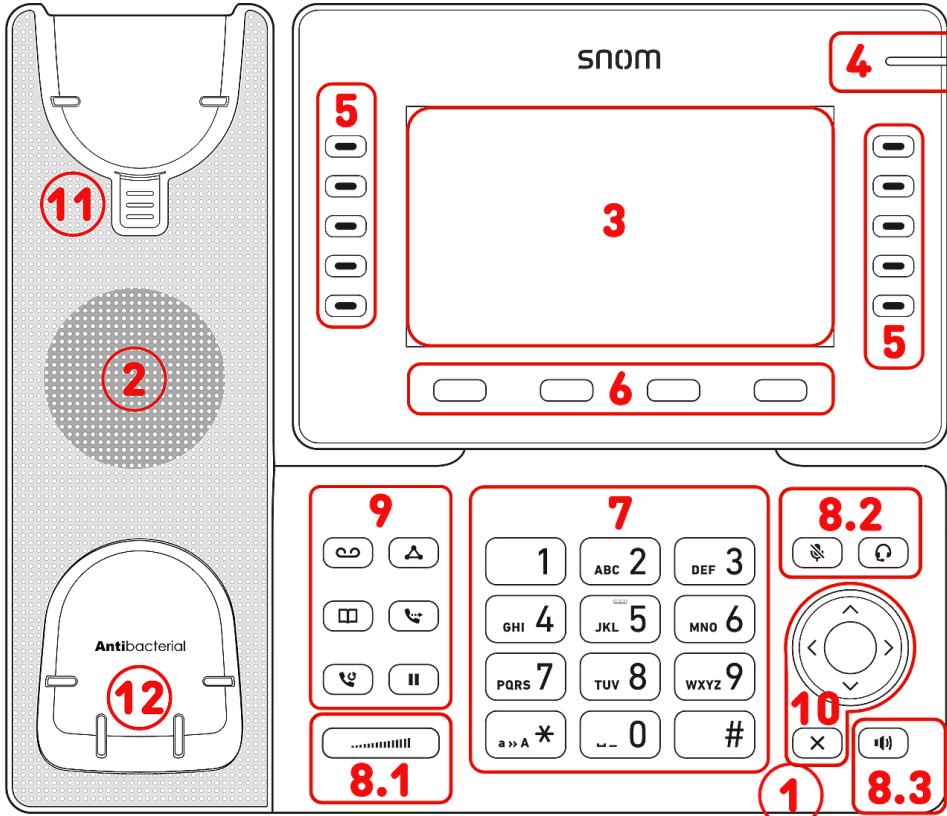

B-1 : Microphone de la base

B-2 : Haut-parleur de la base

B-3 : Afficheur (1 280 × 720 pixels)

B-4 : Indication de l'état de l'appel (avec DEL rouge)

B-5 : 10 touches SmartLabel (avec DELs multicolores)

B-6 : 4 touches de fonction contextuelles

B-7 : 12 touches alphanumérique (Clavier téléphonique ITU standard)

B-8 : 5 touches audio dédiées

- **B-8.1** : Volume + / -

- **B-8.2** : Mute (avec DEL

- rouge) | Casque (avec DEL verte)

- **B-8.3** : Haut-parleur (avec DEL verte)

B-9 : 6 touches de fonction dédiées

B-10 : Touche de navigation à 5 directions & Annulation

B-11 : Languette d'appui du combiné

B-12 : Capteur de décrochage

(C) Les composants du dispositif D8M

Les composants matériels du D8M sont énumérés ci-dessous:

- Composants audio → **C-1, C-2**
- Indicateurs et touches → **C-3 - C-5**

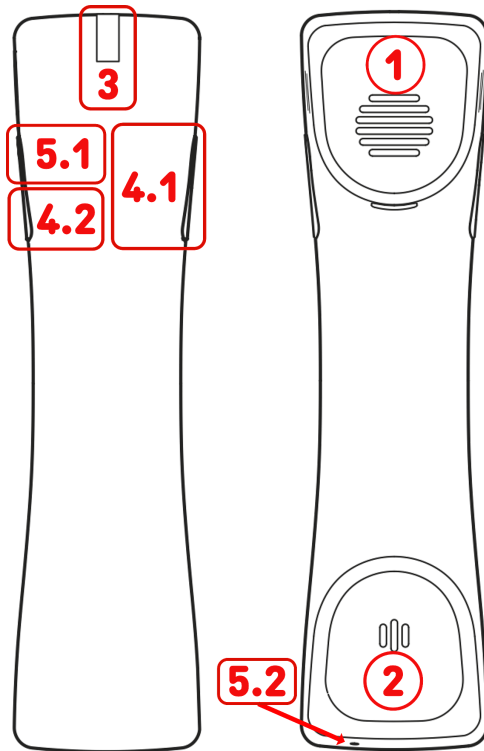

C-1 : Haut-parleur du combiné

C-2 : Microphone du combiné

C-3 : Indication d'état multi-usages (avec DELs multicolores)

- **C-3.1** : D8M éteint (sur le socle de charge)
- **C-3.2** : D8M allumé
- **C-3.3** : Chargement
- **C-3.4** : Recharge terminée
- **C-3.5** : Mode de recherche DECT : hors de portée ou non enregistré
- **C-3.6** : Enregistrement DECT en cours
- **C-3.7** : Enregistrement DECT effectué
- **C-3.8** : Bouton « muet » enfoncé
- **C-3.9** : Récepteur décroché ou touche de réponse enfoncée
- **C-3.10** : Appel entrant
- **C-3.11** : Enregistrement DECT échoué ou interrompu

C-4 : 3 touches audio dédiées

- **C-4.1** : Volume + / -
- **C-4.2** : Mute / Désactiver la sourdine

C-5 : 2 touches de fonction dédiées

- **C-5.1** : Raccrocher / Décrocher
- **C-5.2** : Marche / arrêt

Indicateur d'état de LED multicolore

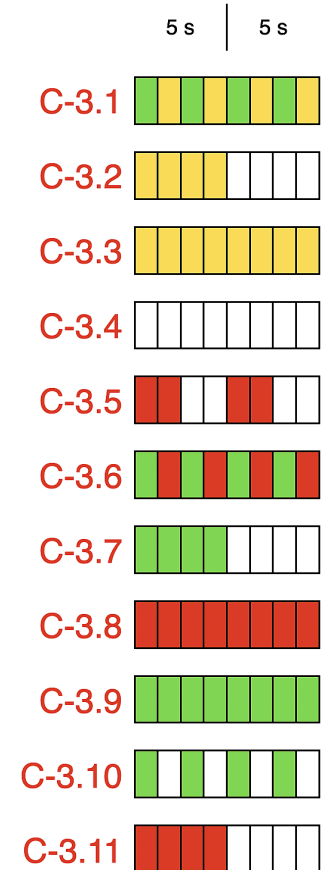

(D) Interfaces et connexions

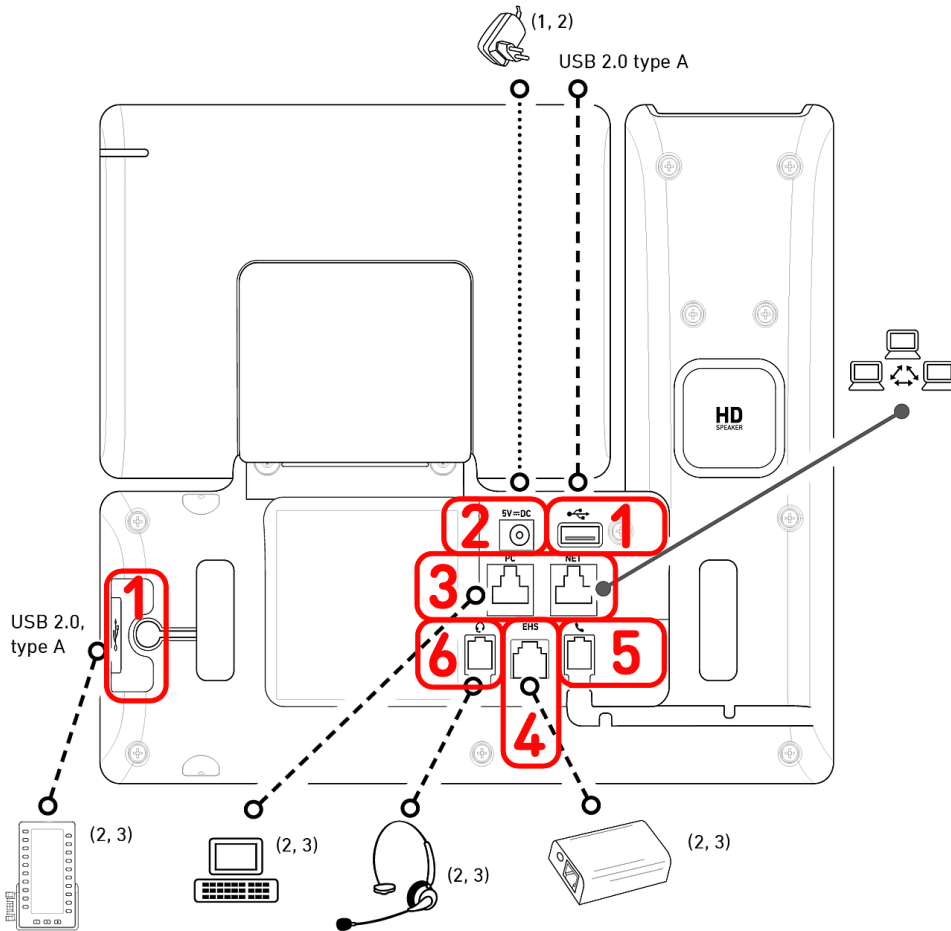

Interfaces pour câble

D-1 : Connectivité USB | [Module d'expansion D8C](#) :² 2 ports USB 2.0 type A

D-2 : Adaptateur secteur:¹ connecteur coaxial

D-3 : Connectivité réseau : 2 prises RJ45-8P8C (NET/PC), Gigabit Ethernet (GbE), [Power over Ethernet \(PoE\)](#) , IEEE 802.3af, classe 3, IEEE 802.3az⁴

D-4 : [Adaptateur EHS](#) :² prise RJ12-6P6C

D-5 : Combiné avec câble:² prise RJ9-4P4C

D-6 : Casque :² prise RJ9-4P4C

Interfaces sans fil

- Combiné sans fil : DECT
- Casque BT via Bluetooth intégré
- Connectivité réseau : Wi-Fi (WLAN)

¹ Si le téléphone est alimenté par PoE, il n'est pas nécessaire d'utiliser un bloc d'alimentation

² Non inclus dans la livraison

³ Facultatif

⁴ Optionnel via logiciel

Préparation du dispositif D892M à l'utilisation

Attacher le pied

1. Positionnez les encoches du pied en dessous des glissières à l'arrière du D892M.
2. Poussez le pied vers le haut sur les glissières jusqu'à ce qu'il se verrouille en place.
3. Placez le D892M sur une surface plane et horizontale.

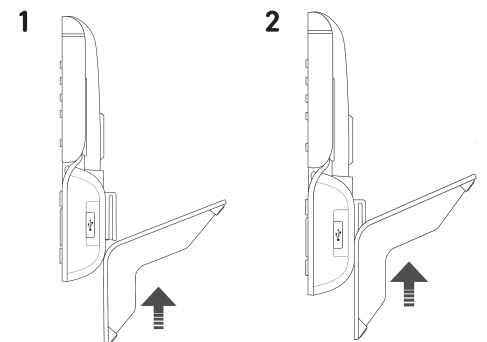

Connecter et mettre sous tension

Le téléphone peut être utilisé avec Power over Ethernet (PoE) fourni via le câble réseau ou, si PoE n'est pas disponible sur votre réseau, avec l'adaptateur secteur 5V DC disponible séparément.

1. Branchez une extrémité du câble Ethernet (réseau) dans le connecteur RJ45 étiqueté **NET** et l'autre dans le côté réseau pour établir une liaison de données.
2. Si le PoE n'est pas disponible, branchez la fiche de l'alimentation électrique à la prise murale.
3. La deuxième prise RJ45, étiquetée **PC**, située sous le téléphone, permet de raccorder d'autres appareils réseau sans qu'une deuxième ligne réseau soit nécessaire.
4. Les téléphones Snom sont plug-and-play. Une fois connecté au réseau, le téléphone s'initialise automatiquement. Si votre réseau local ou votre fournisseur VoIP prend en charge les fonctions d'approvisionnement automatique de Snom, le téléphone démarrera automatiquement sans interruption. Dans ce cas, passez au chapitre suivant ou reportez-vous au chapitre *Mise en service du dispositif D892M*

Mise en service du dispositif D8M | Chargement de la batterie (voir → [Les composants du dispositif D892M](#) → [Indicateur d'état de LED multicolore C-3](#))

Remarque : Le D8M est livré avec la batterie insérée.

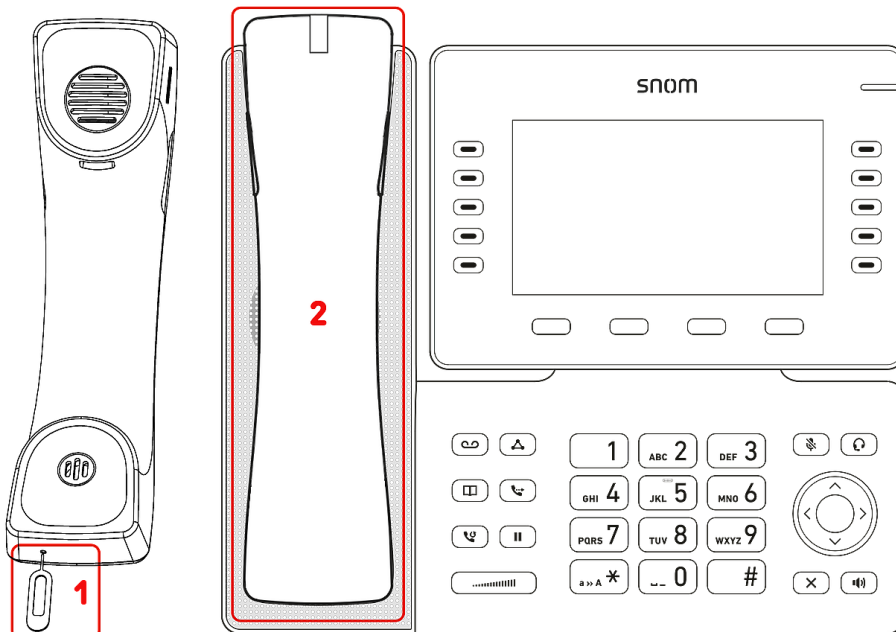

Remarque : Selon son état de charge, le chargement de la batterie à sa capacité maximale peut prendre jusqu'à 8 heures. (voir → [Indicateur d'état de LED multicolore C-3.4](#))

1. Lors de la première utilisation, vous devez allumer le récepteur. Pour ce faire, insérez le sélecteur métallique fournie (**A-3**) dans le trou situé sous le microphone du récepteur (**C-5.2**) et appuyez sur l'interrupteur pour allumer/éteindre. (voir → [Indicateur d'état de LED multicolore C-3.2](#))
2. Placez le combiné sur le socle. De cette manière, la recharge sans contact du récepteur DECT démarre immédiatement. (voir → [Indicateur d'état de LED multicolore C-3.3](#)) Le combiné établira simultanément la connexion avec le téléphone. (voir → [Indicateur d'état de LED multicolore C-3.7](#))

Dépannage

Si l'appairage DECT entre D8M et D892M échoue (voir → **C-3.5 / C-3.11**), procédez comme suit :

1 → Placez le combiné sur le socle. Mettez le D8M en mode d'enregistrement (voir → **C-3.6**) en appuyant consécutivement sur les touches suivantes :



2 → **Interface utilisateur du téléphone** → Accédez à la page **DECT devices (Périphériques DECT)**

- Sur l'écran de veille, appuyez sur **Settings (Paramètres)** pour ouvrir le *menu principal* sur l'écran.
- À l'aide de la touche de navigation, sélectionnez et affichez l'option de menu : **Connection (Connexion)**.
- À l'aide de la touche de navigation, sélectionnez et affichez l'option de menu : **DECT**
- La page **DECT devices** s'ouvrira.

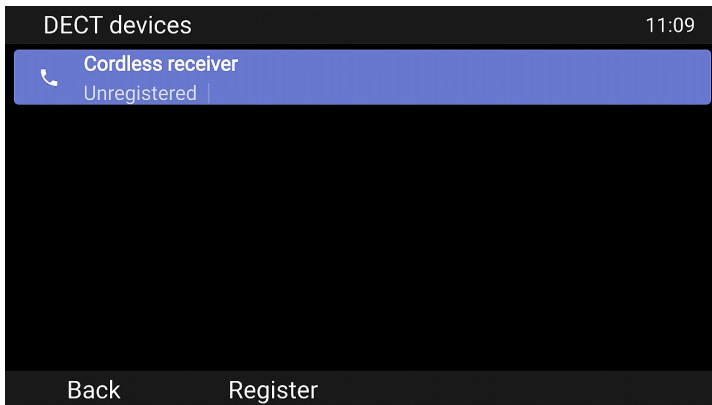

3 → Appuyez sur la touche de fonction située sous **Register (Enregistrer)** → Le téléphone D892M lancera l'enregistrement du récepteur DECT. (voir → **Indicateur d'état de LED multicolore C-3.6**)

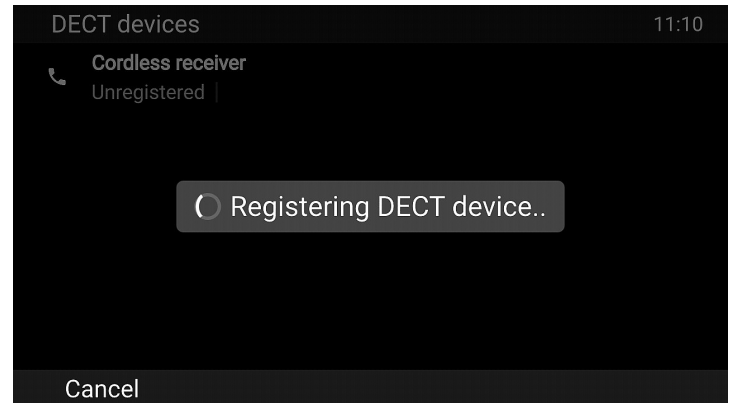

4 → En peu de temps, le récepteur D8M sera enregistré sur le téléphone D892M et pourra être utilisé comme décrit. (voir → **Indicateur d'état de LED multicolore C-3.7**)

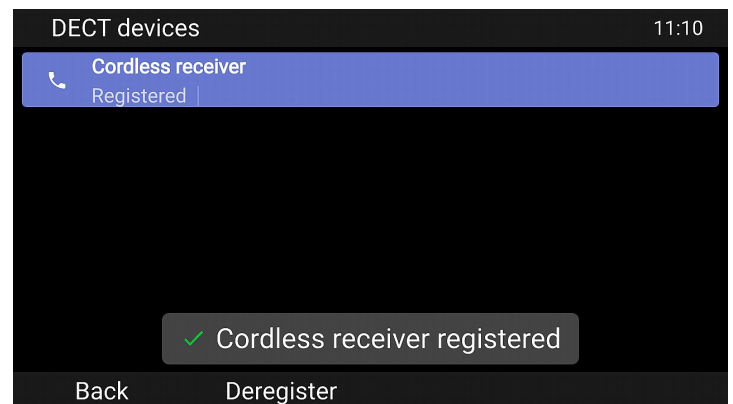

Se familiariser avec l'écran et les commandes

Afficheur (voir → *Notions préliminaires* → *Les composants du dispositif D892M* → B-3)

L'écran affiche les informations suivantes :

En mode veille :

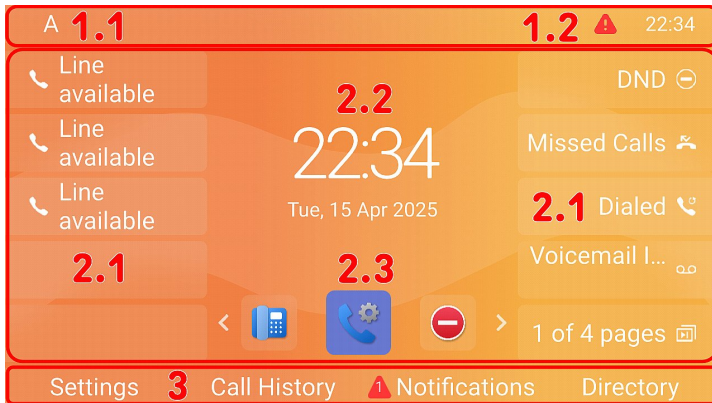

1. Barre d'information/ligne d'état
 1. Identité SIP sortante (voir → *Touches de navigation, de confirmation et d'annulation*)
 2. Heure | Composants audio | Informations (Bluetooth, VPN...)
2. Espace contextuel
 1. 10 × SmartLabel (voir → *Touches SmartLabel*)
 2. Date et heure
 3. 7 × Favoris → raccourcis vers les menus (voir → *Touches de navigation, de confirmation et d'annulation*)



3. Ligne des touches contextuelles, voir → *Symboles de fonction contextuels et programmables et touches de fonction*

Lorsque le téléphone est en fonction :

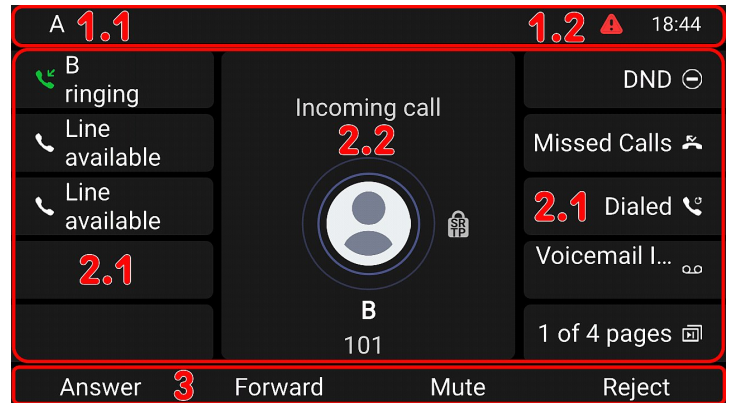

1. Barre d'information/ligne d'état
 1. Nom de l'activité en cours | Identité SIP sortante
 2. Composants audio | Informations (Bluetooth, VPN...) | Heure
2. Espace contextuel
 1. 10 × SmartLabel : Les boutons SmartLabel s'affichent ou non selon le contexte.
 2. En fonction de l'activité, cette zone contient des symboles (sonnerie d'appel entrant, sonnerie d'appel sortant, entrées de liste, etc.) et du texte comme le numéro de téléphone appelant, le numéro de poste appelé, les partenaires de la conférence, etc.
3. **Ligne des touches contextuelles** : Selon l'activité en cours du téléphone, la ligne des touches présente différentes fonctions qui peuvent être activées en appuyant sur la touche de fonction située sous le symbole correspondant.

Indicateur d'appel (voir → [Notions préliminaires](#) → [Les composants du dispositif D892M](#) → B-4)

La DEL rouge située dans le coin supérieur droit du téléphone **indique les appels entrants, en cours, en attente et manqués**. Indications d'état par DEL:

- Clignote rapidement en cas d'appel entrant.
- S'allume en permanence lors de la numérotation, lors d'un appel et lorsque vous avez manqué un appel. Pour éteindre la DEL après un appel manqué, appuyez sur la flèche droite de la touche de navigation pour afficher le menu des **Appels manqués**, éteignant ainsi la DEL.
- Clignote lentement en cas d'appel en attente.

Touches SmartLabel (voir → [Notions préliminaires](#) → [Les composants du dispositif D892M](#) → B-5)

Les 10 touches SmartLabel (touches de fonction librement programmables avec LED) situées de part et d'autre de l'écran commandent les « étiquettes intelligentes » SmartLabel correspondantes. Elles peuvent être programmées et étiquetées sur le téléphone via l'interface utilisateur du téléphone (PUI) et à la page **Touches de fonction** de l'interface utilisateur Web (**Phone Manager**) du téléphone.

Chacune des **10** touches physiques peut être affectée à différentes fonctions sur les **4 Pages SmartLabel**, ce qui donne finalement un nombre total de **40** touches SmartLabel.

Vous pouvez basculer entre les pages SmartLabel à l'aide de la touche suivante :

1 of 4 pages

[Page suivante](#)

Réglage par défaut:

- Pages 1 : **P1-P3** → Ligne, **P4 + P5** → Non attribué, **P6** → Mode ne pas déranger (DND), **P7** → Appels manqués, **P8** → Recomposition → Liste des appels composés, **P9** → Info Boite Vocale, **P10** → [Page suivante](#)
- Pages 2 : **P11-P19** → Non attribué, **P20** → [Page suivante](#)
- Pages 3 : **P21-P29** → Non attribué, **P30** → [Page suivante](#)
- Pages 4 : **P31-P39** → Non attribué, **P40** → [Page suivante](#)



Selon la fonction assignée sur la touche, les DELs rouges ou vertes seront activées lorsque l'événement de la fonction se produit. La DEL d'une touche de **ligne** va

- clignoter rapidement lorsqu'un appel sonne sur la ligne
- s'allumer permanent lorsqu'un appel est en cours sur la ligne
- clignoter lentement lorsqu'un appel est en attente sur la ligne
- s'éteindre lorsque la ligne est libre

Selon le type de touche, les zones d'étiquetage sont composées d'une icône et d'un texte, ou uniquement d'un texte. Il est également possible de les personnaliser. Les **types de touches** suivants sont disponibles avec le micrologiciel actuel :

- Unassigned
- Line
- Do Not Disturb
- Call Forward Always
- Call History
- Speed Dial
- Directory
- Menu
- Busy Line Field
- Private Hold
- Dialed Calls
- Voicemail
- Transfer
- More
- Conference
- Extension
- Call Parking
- Hold
- Status
- Missed Calls
- Received Calls
- Redial
- XML Definition
- Server Directory
- ACD (Automatic Call Distribution)
- Action URL
- Multicast
- Multicast Zones
- Voicemail Info
- Identities
- Intercom

Type de clé: Non attribué, Ligne



Ligne

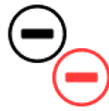

Ne pas déranger



Renvoi d'appels



Historique des appels



Appel Rapide



Répertoire



Réglages



Busy Lamp Field (BLF)



Attente Privée



Appels composés



Boîte Vocale



Transfert



Page suivante



Conférence



Extension



Partage d'appels



Mise en attente



Info



Appels Manqués



Appels reçus



Recomposition



Répertoire du Serveur



Définition XML



Automatic Call Distribution



Action URL



Multicast



Zones Multicast



Info Boite Vocale



Identités SIP



Intercom

Symboles de fonction contextuels et programmables et touches de fonction (voir → [Notions préliminaires](#) → [Les composants du dispositif D892M](#) → B-6)

4 touches de fonction contextuelles programmables (F1 - F4) sont situées directement sous l'écran et peuvent être programmées sur la page **Touches de fonction** de l'interface Web du téléphone (**Phone Manager**) avec un certain nombre d'événements clés ; ces fonctions seront alors disponibles lorsque le téléphone est en mode veille. Les paramètres par défaut dépendent du micrologiciel installé sur le téléphone.

Fonctions standard disponibles sur l'écran d'accueil :

- **F1** : Réglages → Menu des paramètres
- **F2** : Historique d'appels → Listes d'appels (appels manqués, reçus, composés)
- **F3** : Notifications ou Informations → Informations sur le statut
- **F4** : Répertoire → Accès au répertoire intégré du téléphone

Appuyez sur la touche de fonction située sous le symbole de l'écran pour activer la fonction, ouvrir la liste, etc. décrite par le symbole au-dessus de la touche.

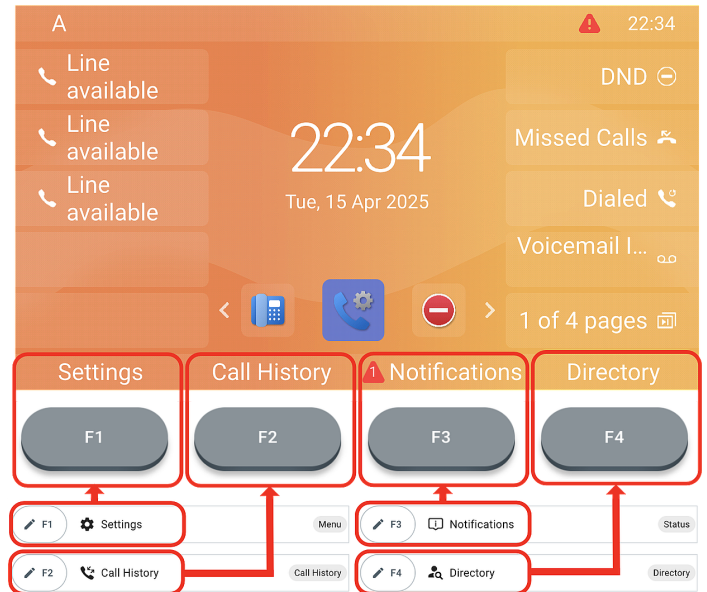

Clavier alphanumérique (voir → [Notions préliminaires](#) → [Les composants du dispositif D892M](#) → B-7)

1 clavier alphanumérique composé de 12 touches physiques, situé au centre de la partie inférieure de l'appareil.





- **En mode édition** : Appuyez **(1)** pendant une seconde pour changer de mode de saisie (chiffres > minuscules > majuscules) ou appuyez **(1)** brièvement pour taper *.
- **Depuis l'écran d'accueil**: Appuyez **(1)** pendant 3 secondes pour verrouiller/déverrouiller le clavier.



Touches de contrôle audio (voir → *Notions préliminaires* → *Les composants du dispositif D892M* → B-8)

5 touches de contrôle audio permettent de régler le volume, de désactiver et réactiver le microphone, d'activer le haut-parleur et le mode casque.



- | | | | |
|--|---|--|---|
| <p>1 </p> <p>Volume + / -</p> <ul style="list-style-type: none"> • Réglage du volume de la sonnerie lorsque le téléphone est inactif ou en train de sonner • Réglage du volume du haut-parleur du combiné, du boîtier ou de l'oreillette, respectivement, au cours de l'appel | <p>2 </p> <p>Muet</p> <ul style="list-style-type: none"> • Activer et désactiver le microphone{close-tag}} • dispose d'une DEL rouge qui s'allume lorsque et tant que le microphone est coupé. | <p>4 </p> <p>Haut-parleur</p> <ul style="list-style-type: none"> • Bascule entre le mode mains libres et le mode combiné • Composition et acceptation d'appels sur haut-parleur • Dispose d'une DEL verte qui s'allume aussi longtemps que le mode est actif. | <p>5 </p> <p>Casque</p> <ul style="list-style-type: none"> • Activer et désactiver le mode casque |
|--|---|--|---|

Touches de fonction dédiées et personnalisables (voir → *Notions préliminaires* → *Les composants du dispositif D892M* → B-9)

6 touches de fonction préprogrammées à programmation variable ont leurs réglages d'usine imprimés sur la touche. D'autres fonctionnalités peuvent également y être programmées.



- | | | | |
|--|--|---|--|
| <p>1 </p> <p>Message</p> <ul style="list-style-type: none"> • Écouter les messages sur le répondeur (le cas échéant) • Possède une DEL rouge qui s'allume lorsqu'il y a un nouveau message sur la boîte vocale. | <p>2 </p> <p>Conférence</p> <ul style="list-style-type: none"> • Initier une conférence | <p>3 </p> <p>Répertoire</p> <ul style="list-style-type: none"> • Accès au répertoire intégré du téléphone | <p>4 </p> <p>Transfert</p> <ul style="list-style-type: none"> • voir → Utilisation du téléphone → (5) Transfert d'appels |
| | <p>5 </p> <p>Recomposition</p> <ul style="list-style-type: none"> • Recomposition (via le journal d'appels composés) | <p>6 </p> <p>Mise en attente</p> <ul style="list-style-type: none"> • Mise en attente et reprise d'un appel actif | |

Touches de navigation, de confirmation et d'annulation (voir → *Notions préliminaires* → *Les composants du dispositif D892M* → B-10)

Ils peuvent être programmés avec les événements clés disponibles dans leurs menus déroulants.



Vous pouvez sélectionner un événement différent pour chaque touche lorsque le téléphone est en mode veille. Vous ne pouvez pas modifier les fonctions disponibles lorsque le téléphone est actif, par exemple lorsque vous êtes en communication, lorsque le téléphone sonne, etc.

Réglage par défaut:

1



Confirmer

- **Depuis l'écran d'accueil:** menu des fonctions d'appel
- Prise d'appels en mode haut-parleur et en mode casque
- Confirmation, enregistrement des actions et des données, et retour à l'écran précédent

2

3

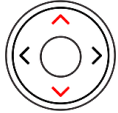

Touche de navigation : vers le haut/bas

- **Depuis l'écran d'accueil:** sélectionner l'identité sortante



22:35

- Dans d'autres contextes: naviger vers le haut/bas

4



Touche de navigation : gauche

- **Depuis l'écran d'accueil:** Sélectionner un favicon (raccourcis vers les menus)



Préférences

DND

Système

Bluetooth

WiFi

Boîte Fonctionnalités vocale d'appel

5

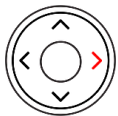

Touche de navigation : droite

- **En mode édition :** déplacement du curseur vers la droite, d'un caractère à la fois ou déplacement du curseur vers la gauche, d'un caractère à la fois

6



Annuler

- Terminer les appels sur le haut-parleur et dans les modes casque et combiné
- Annulation des actions et des saisies, et retour à l'écran précédent

Se familiariser avec les commandes du D8M

Lorsque l'appareil D8M est placé dans le socle de recharge de la base du téléphone, il est conçu pour être utilisé comme un combiné téléphonique classique. La technologie DECT intégrée vous permet d'utiliser le combiné sans fil comme un appareil mobile, à condition que la batterie soit suffisamment chargée et que le combiné se trouve dans la zone de couverture DECT. Dans ce cas, vous aurez besoin des commandes supplémentaires, brièvement décrites ci-dessous.

Touches de contrôle audio (voir → *Notions préliminaires* → *Les composants du dispositif D8M* → C-4)

3 touches de contrôle audio permettent de régler le volume, de désactiver et réactiver le microphone.

Réglage du volume au cours de l'appel

- Lorsqu'un appel est actif (→ C-3.9) sur la ligne, appuyez sur

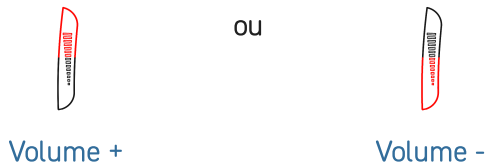

Activer et désactiver le microphone

- Lorsqu'un appel est actif (→ C-3.9) sur la ligne, appuyez sur



Cela désactivera le microphone, c'est-à-dire que vous pourrez entendre votre interlocuteur, mais lui ne pourra pas vous entendre. (voir → C-3.8)

Appuyez à nouveau pour reprendre la conversation. (voir → C-3.9)

Touches de fonction dédiées (voir → *Notions préliminaires* → *Les composants du dispositif D8M* → C-5.1)

Accepter des appels

- Lorsqu'un appel entrant sonne (→ C-3.10), appuyez sur



Terminer les appels

- Lorsqu'un appel est actif (→ C-3.9) sur la ligne, appuyez sur



Mise en service du dispositif D892M

Installer et connecter le telephone

1 → Lorsque le téléphone est connecté, il affiche l'écran d'accueil avec l'adresse IP du **Phone Manager**. Il est plus pratique, et aussi recommandé, d'effectuer la première installation en utilisant le **Phone Manager**. Entrez l'adresse IP dans la barre d'adresse du navigateur sur un ordinateur du même réseau que le téléphone.

2 → La page **Snom Phone Manager** s'ouvrira.

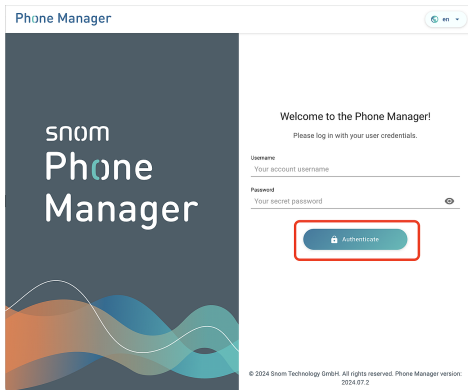

Cliquez sur **Authenticate** (**Authentifier**). → La page **Welcome to the Phone Manager** s'ouvrira (**Bienvenue dans le « Phone Manager » !**)

5 → La page **Time & Date** s'ouvrira (**Heure & date**).

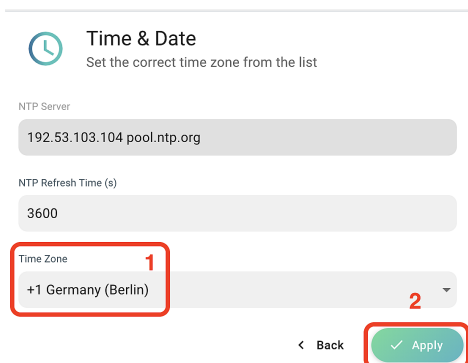

3 → Cliquez sur **Start First Time Setup** (**Démarrer la première configuration**).

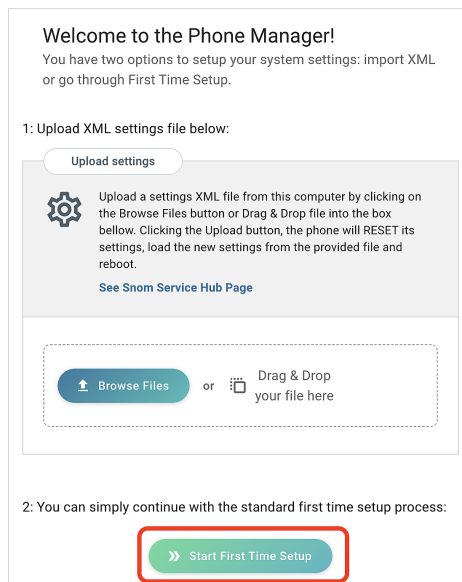

1. Ensuite, vous serez invité, dans la langue de votre choix, à sélectionner un **fuseau horaire**. Cela affecte l'heure affichée à l'écran.
2. Lorsque vous avez terminé, cliquez sur **Apply** (**Appliquer**).

6 → La page **Account Credentials** s'ouvrira (**Références du compte**).

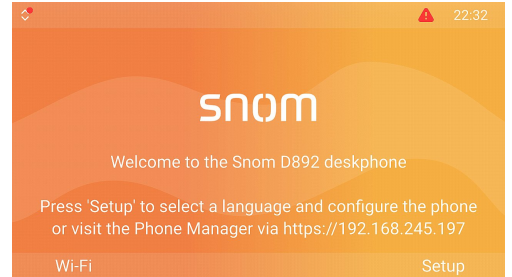

4 → La page **Language** s'ouvrira (**Langue**).

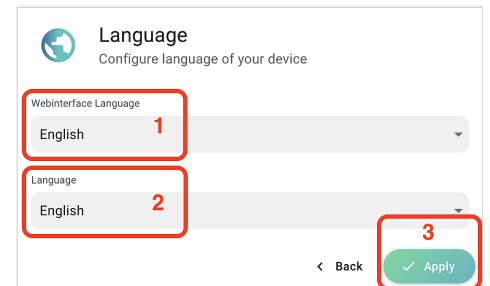

Vous serez invité à sélectionner une langue :

1. **Interface utilisateur web**
2. **Interface utilisateur du téléphone (PUI)**
3. Lorsque vous avez terminé, cliquez sur **Apply** (**Appliquer**).

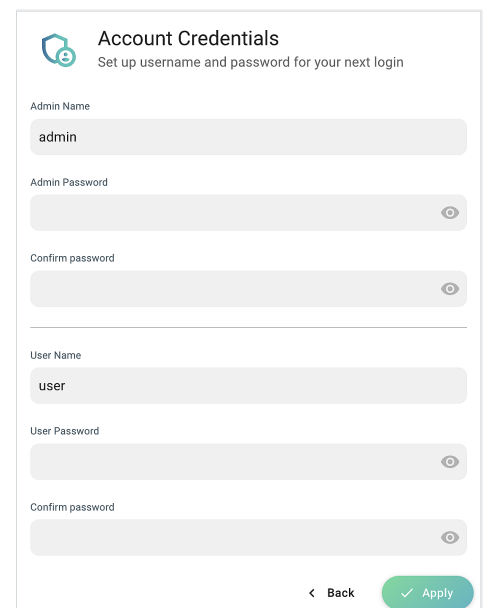

7 → Ensuite, il vous sera demandé d'entrer **un nom d'utilisateur et mot de passe administrateur** pour accéder à l'interface web du téléphone (Phone Manager).

1. L'utilisateur suggéré peut être utilisé ou un nouveau peut être créé.
2. Vous êtes obligé de définir un mot de **pass administrateur** approprié pour utiliser le téléphone.
3. Entrez à nouveau le mot de passe pour confirmation.
4. Lorsque vous avez terminé, cliquez sur **Apply (Appliquer)**.

La page **Your device is ready** s'ouvrira (**Votre appareil est prêt**).

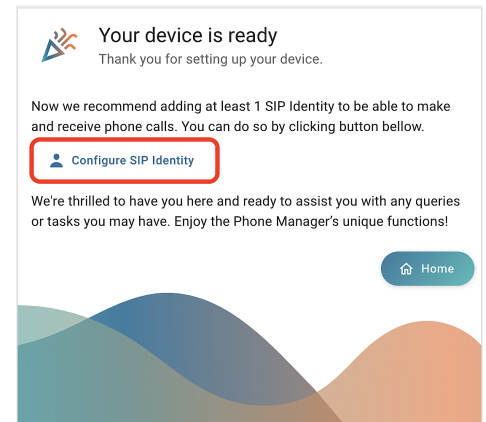

Le téléphone est maintenant prêt à configurer une première identité SIP (compte) afin d'être pleinement opérationnel.

8 → Cliquez sur **Configure SIP Identity (Configurez l'identité SIP)**.

→ La page **Homepage / Identities / 1 / Profile** s'ouvrira (**Page d'accueil / Identities / 1 / Profil**).

9 → Saisissez le **(1) Account (numéro de compte)**, le **(2) Password (mot de passe)** et le **(3) Registrar (bureau d'inscription)** reçus de votre fournisseur de services Internet ou de votre administrateur. Lorsque vous avez terminé, cliquez sur **Apply (Appliquer)**.

Après une inscription réussie, vous verrez **l'écran d'accueil** avec l'identité enregistrée dans le coin supérieur gauche.

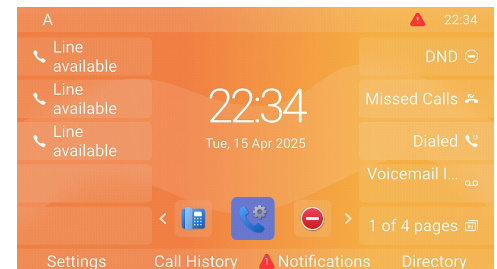

Réglage des paramètres du dispositif D892M

Un nombre relativement faible de paramètres peut être réglé directement **sur le téléphone** via une *interface utilisateur graphique (PUI)* ; beaucoup d'autres paramètres peuvent être facilement personnalisés via l'*interface utilisateur Web (Phone Manager)* à partir d'un **ordinateur avec un navigateur Web**.

Remarque : les téléphones Snom peuvent être utilisés en mode administrateur ou utilisateur. En mode administrateur, tous les paramètres sont accessibles et modifiables ; en mode utilisateur, un certain nombre de paramètres ne sont pas accessibles. → **Réglage par défaut:** mode administrateur

1 → Interface utilisateur du téléphone (PUI)

Depuis l'écran d'accueil: Appuyez sur

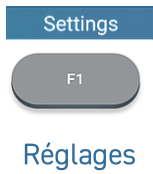

pour ouvrir le menu des réglages sur l'écran. Pour ouvrir les sous-menus et les réglages, sélectionnez le sous-menu ou le réglage à l'aide de la touche de navigation et appuyez sur



2 → Interface utilisateur web (Phone Manager)

1. Appuyez sur la touche de fonction sous **Menu** sur l'écran du téléphone et sélectionnez **Aide** pour rechercher l'adresse IP du téléphone.

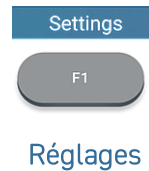

2. Entrez l'adresse IP dans la barre d'adresse du navigateur sur un ordinateur du même réseau que le téléphone. La page **Welcome to the Phone Manager** s'ouvrira (**Bienvenue dans le « Phone Manager »** !).

3. Connectez-vous au Phone Manager en utilisant les informations d'identification. La page **Home** s'ouvrira

Les éléments disponibles dans le menu vertical du côté gauche de la fenêtre varient selon que le téléphone fonctionne en mode utilisateur ou administrateur. Les modifications que vous apportez à l'interface Web ne prendront effet que lorsque vous cliquerez sur **Enregistrer** ou sur **Appliquer** et **enregistrer**, en fonction de la version de votre micrologiciel. Les modifications seront perdues si vous ouvrez une autre page de l'interface Web sans avoir d'abord cliqué sur **Appliquer/Enregistrer**.

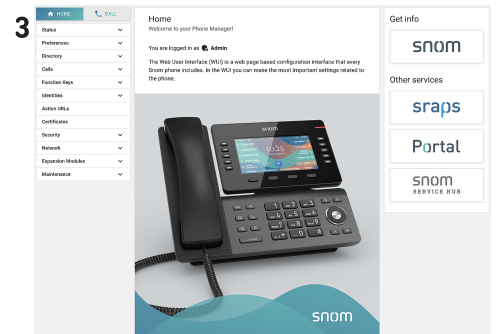
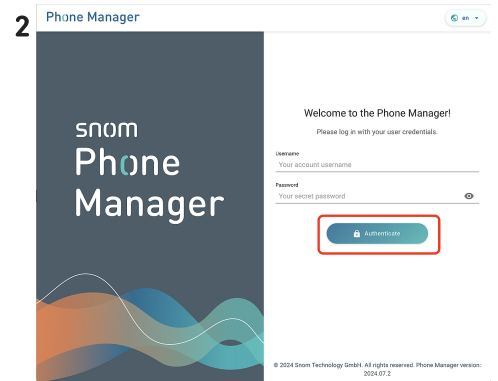
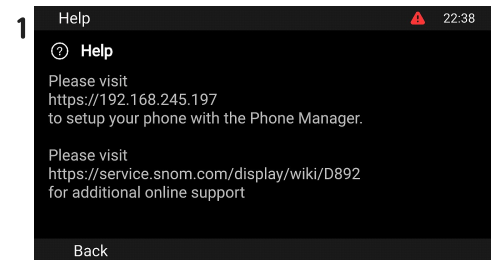

Utilisation du téléphone

Cette section décrit les fonctions du téléphone avec les paramètres d'usine par défaut. Si votre téléphone a été installé et/ou configuré par quelqu'un d'autre, les paramètres par défaut pourraient avoir été modifiés. Veuillez vérifier auprès de cette personne ou de cette entreprise si le téléphone ne réagit pas comme décrit ici.

Remarque : Les informations sur l'appelant affichées à l'écran sont contrôlées par un paramètre de l'interface Web du téléphone. Le paramètre par défaut est *Nom + Numéro*.

Passer des appels

1. **Depuis l'écran d'accueil:** sélectionner l'identité sortante
2. Utilisation **d'appareils audio**



- Combiné DECT : décrochez le combiné, entrez le numéro de téléphone et appuyez sur



Confirmer

ou



Composer

ou



Raccrocher /
Décrocher

ou entrez le numéro de téléphone et décrochez le combiné.

- Casque : entrez le numéro de téléphone et appuyez sur



Casque

- Haut-parleur : entrez le numéro de téléphone et appuyez sur



Haut-parleur

ou



Composer

Accepter des appels

- Combiné DECT : Décrochez le combiné.
- Casque : Appuyez sur  Casque. Si le téléphone est déjà en mode casque, vous pouvez également appuyer sur la touche de ligne clignotante.

- Haut-parleur : Appuyez sur



Haut-parleur

ou



Répondre

Terminer les appels

- Combiné DECT : Placez le combiné sur le socle ou appuyez sur
- Casque ou Haut-parleur : Appuyez sur



Annuler

ou



Terminer

Appels actifs

Mise en attente d'un appel

Appuyez sur



ou



Mise en attente

Mise en attente

pour mettre l'appel en cours en attente. Les appels en attente sont indiqués comme suit :

- par le texte à l'écran.
- par la touche de ligne qui clignote lentement.
- par la DEL d'indication d'appel qui clignote lentement.
- par le double bip lorsque vous mettez un appel en attente.

À présent, vous pouvez :

- transférer l'appel en attente en aveugle ou avec annonce préalable
- recevoir et passer des appels et mettre d'autres appels en attente.

Prenez l'appel en attente en appuyant sur sa touche de ligne ou en appuyant encore sur



ou

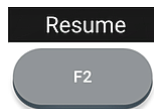

Mise en attente

Reprendre

Si l'interlocuteur raccroche pendant que l'appel est en attente, celui-ci sera également interrompu sur votre téléphone et les indicateurs LED seront désactivés.

Tenir plusieurs appels

Afficheur → Espace contextuel

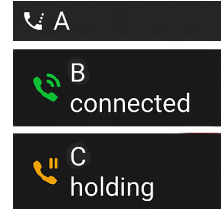

Deux appels, un actif, un en attente.

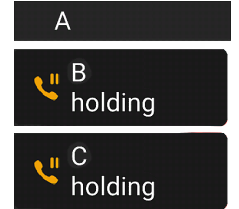

Deux appels, tous deux en attente.

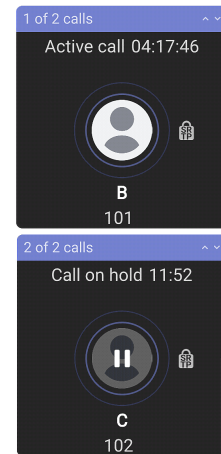

Appuyez sur

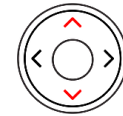

Touche de navigation : vers le haut/bas

pour faire défiler les appels.

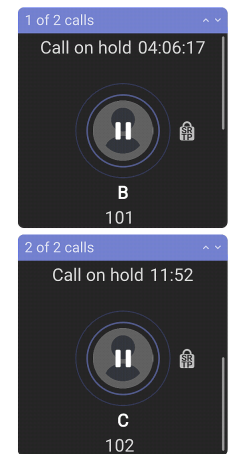

À présent, vous pouvez :

- passer de l'appel actif à l'appel en attente. Jusqu'à 12 appels simultanés sont possibles, s'ils sont pris en charge par le système de téléphonie VoIP.
- Votre entrée sur les touches du téléphone affectera l'appel sur l'écran. Elle peut être reprise, interrompue ou sélectionnée pour la configuration de la conférence.
- lorsqu'un appel en attente est affiché à l'écran, appuyez sur



ou

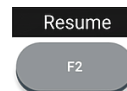

pour vous y connecter et mettre en attente l'appel actuellement connecté.

Mise en attente

Reprendre

Conférence

Le nombre maximum de participants aux conférences téléphoniques est de **5** (vous-même et 4 autres personnes). Pour connaître le nombre de participants aux conférences basées sur un serveur et la manière de les organiser et de les rejoindre, veuillez consulter votre administrateur réseau ou votre fournisseur VoIP.

1. **Initier une conférence** : Avec un appel en ligne (**B, 101**), appuyez sur

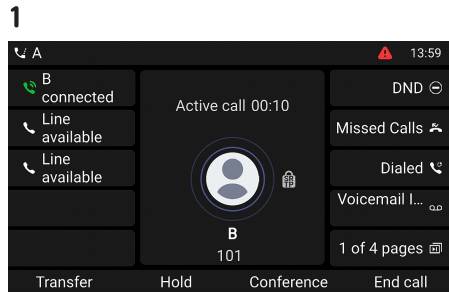
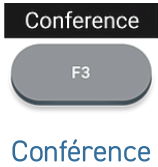

2.1

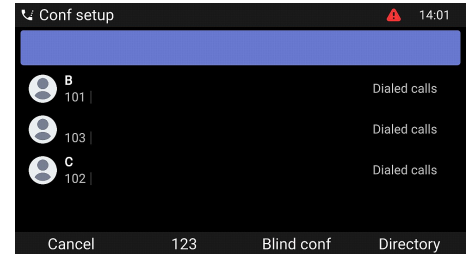

2. L'appel (**B, 101**) est mis en attente. La page **Conf setup** s'ouvrira (**Configuration de la conférence**). Saisissez le numéro ou sélectionnez un appel dans la liste d'appels du téléphone. Appelez le prochain participant prévu (**C, 102**) et annoncez la conférence.

3. Appuyez sur

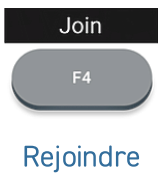

2.2

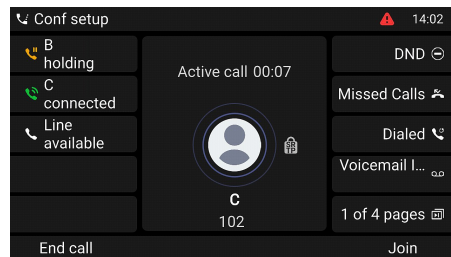

3

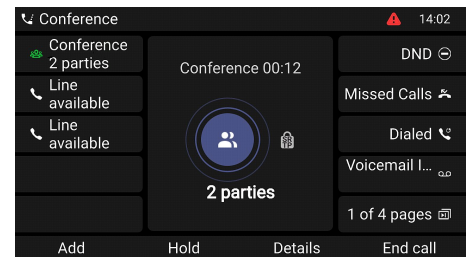

pour commencer la conférence avec 3 participants

À présent, vous pouvez :

- Mettre la conférence en attente.

Appuyez sur



OU



Mise en attente

Mise en attente

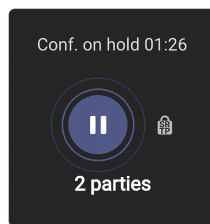

- Appuyez sur



OU

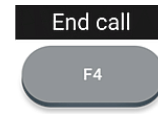

Annuler

Terminer

pour mettre fin à la conférence.

- Appuyez sur



OU



Mise en attente

Reprendre

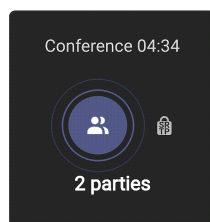

pour redémarrer la conférence.

- Appuyez sur



Détails

La page **Details** s'ouvrira

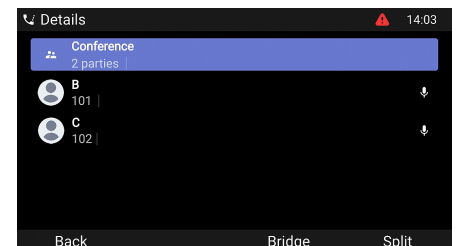

Utilisez la touche de navigation pour sélectionner des participants individuels ou la conférence. Votre saisie sur les touches du téléphone affectera le participant en surbrillance ou l'ensemble de la conférence.

- Vous pouvez terminer ou diviser la conférence.
- Vous pouvez désactiver ou supprimer le participant.

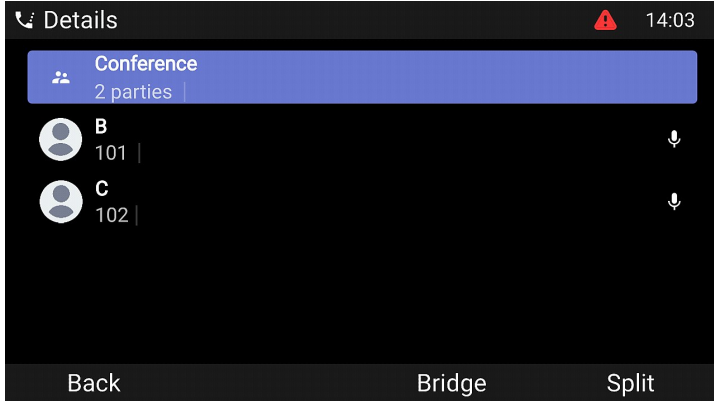

Appuyez sur



Associer

pour mettre fin à la conférence. Vous quittez la conférence, les deux participants externes (**B, 101**) et (**C, 102**) continuent à se parler.

Appuyez sur



Séparer

pour mettre fin à la conférence. → Deux appels, tous deux en attente.

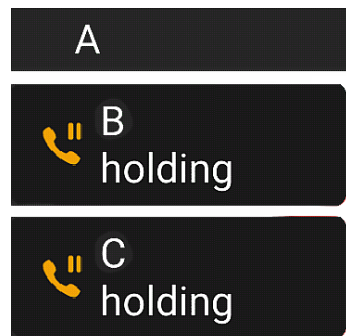

Appuyez sur



Muet

ou



Désactiver la sourdine pour désactiver/activer le son de l'appel sélectionné {{exemple-numéro}} pendant la conférence.

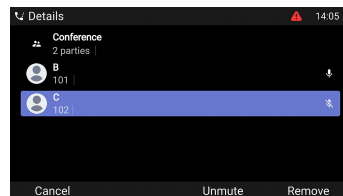

Appuyez sur



Supprimer

pour supprimer l'appel sélectionné (**C, 102**) de la conférence. Cela mettra également fin à la conférence. → 1 appel actif (B, 101)

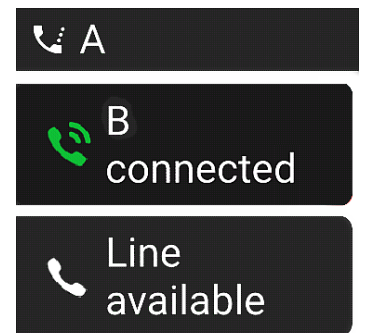

Transfert d'appels

Vous pouvez transférer les appels connectés ainsi que les appels qui sonnent sur votre téléphone.

- Lorsque vous avez un appel en ligne, il existe deux façons de le transférer à un tiers
 - Transfert d'appel avec annonce** : Annoncer d'abord l'appel au tiers, pour s'assurer que l'appel est le bienvenu et qu'il sera accepté.
 - Transfert d'appel sans annonce** : Il n'y a pas de retour d'information permettant de savoir si l'interlocuteur est disponible et/ou s'il prend l'appel.
- Lorsqu'un appel sonne sur votre téléphone, vous pouvez le transférer à un tiers sans y répondre au préalable. → [Transfert d'appel](#)

Transfert d'appel avec annonce : avec un seul appel au téléphone

- Lorsqu'un appel est actif (**B, 101**) sur la ligne, appuyez sur

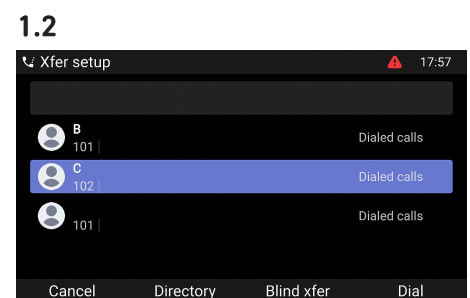
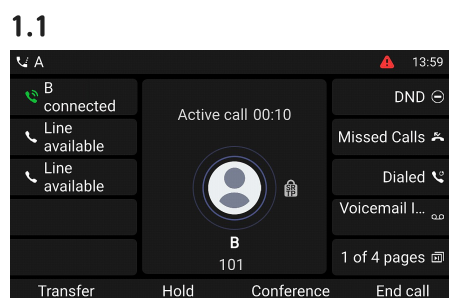
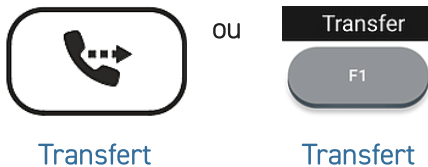

L'appel (**B, 101**) est mis en attente. La page **Xfer setup** s'ouvrira (**Configuration transfert**).

- Saisissez le numéro ou sélectionnez un appel dans la liste d'appels du téléphone. Appuyez sur

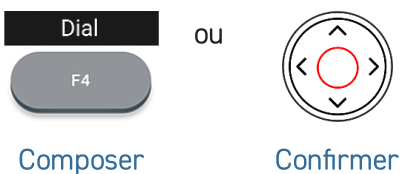

- Composez le numéro (**C, 102**) auquel vous souhaitez transférer l'appel (**B, 101**) et annoncez l'appel.
- Remarque** : Si le troisième ne souhaite pas prendre l'appel, appuyez sur

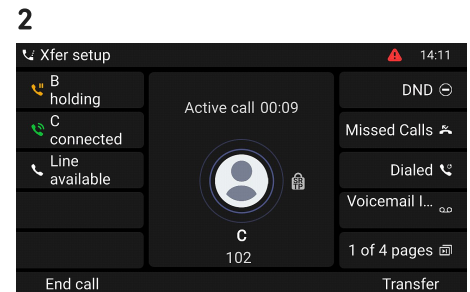
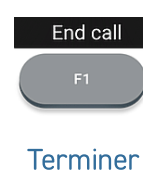

- Si le tiers (**C, 102**) souhaite accepter l'appel, appuyez sur

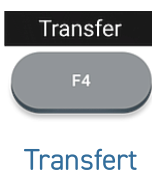

- pour terminer le transfert.
- Vous pouvez voir brièvement le message d'écran *Appel terminé B 101* indiquant que le transfert a été effectué. **B (101)** est en ligne avec **C (102)**.

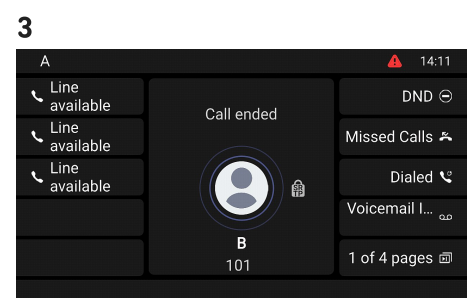

Transfert d'appel avec annonce : avec plus d'un appel → B, 101 + D, 103

1. L'appel actif (**B, 101**) sera transféré. Si l'appel actif (**B, 101**) n'est pas celui que vous souhaitez transférer, mettez-le en attente et sélectionnez l'autre appel (**D, 103**).

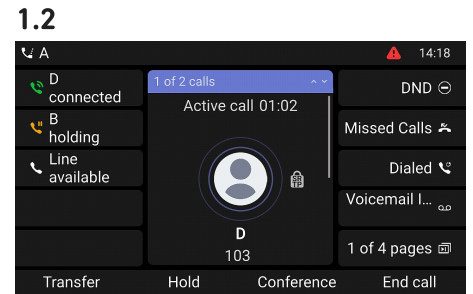
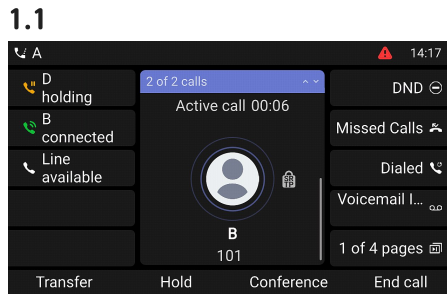

2. Appuyez sur



→ L'appel (**B, 201**) est mis en attente. La page **Xfer setup** s'ouvrira (**Configuration transfert**).

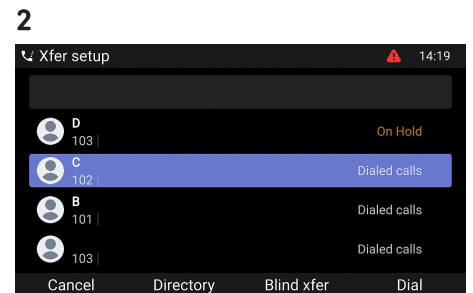

3. Saisissez le numéro ou sélectionnez un appel dans la liste d'appels du téléphone. Appuyez sur

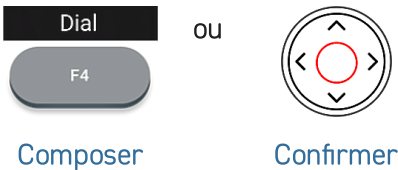

Composez le numéro (**C, 102**) et annoncez la conférence.

Remarque : Si le troisième ne souhaite pas prendre l'appel, appuyez sur **Terminer**

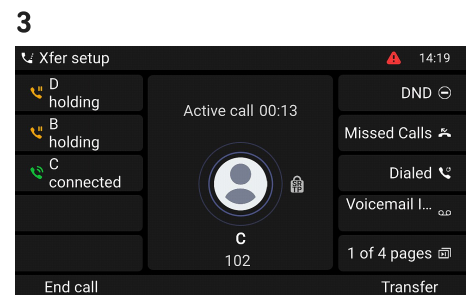

4. Si le tiers (**C, 102**) souhaite accepter l'appel, appuyez sur

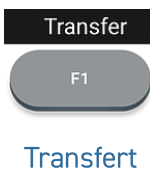

pour terminer le transfert.

→ **B (101)** est en ligne avec **C (102)**.
→ L'appel restant en attente ou le premier des appels restants en attente apparaît alors à l'écran (**D, 103**).

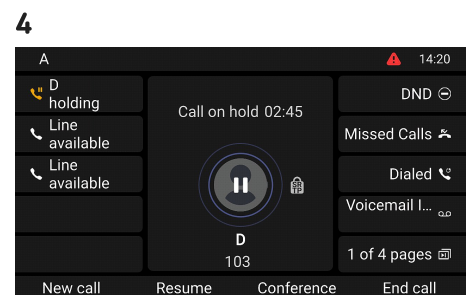

Transfert d'appel sans annonce : appel actif (B, 101)

1. Lorsqu'un appel est actif (B, 101) sur la ligne, appuyez sur

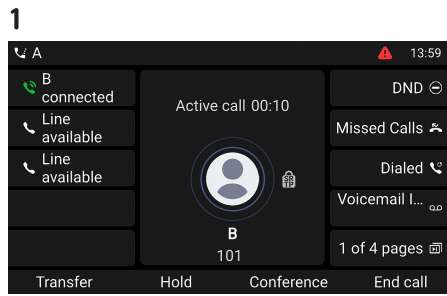

→ L'appel (B, 101) est mis en attente. La page **Xfer setup** s'ouvrira (Configuration transfert).

2. Entrez le numéro manuellement ou sélectionnez un numéro dans les listes d'appels du téléphone. Appuyez sur



Transfert d'appel direct

pour compléter la déviation.
 → L'écran affiche le message *Appel terminé B 101* alors que l'appel sonne sur le téléphone du tiers.
 → **B (101)** appelle **C (102)** maintenant.

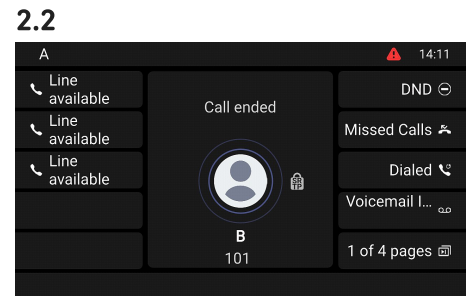

Transfert d'appel (appel en attente C 102)

1. Si vous êtes occupé avec un appel actif (B, 101) et que vous souhaitez transférer un appel entrant en attente (C, 102), appuyez sur

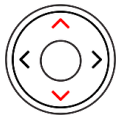

Touche de navigation : vers le haut/bas

→ L'appel entrant en attente s'affiche à l'écran.
 → Votre appel en cours reste actif pendant que vous transférez l'appel entrant.

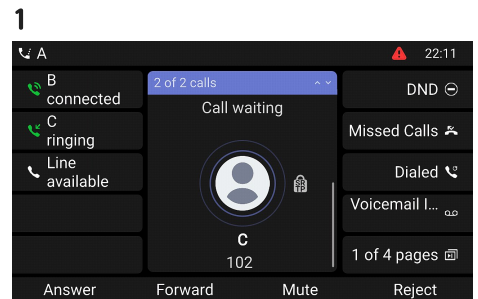

2. Appuyez sur



→ La page **Forward call** s'ouvrira (Renvoi d'appel).

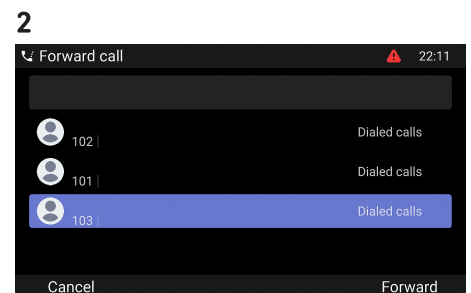

3. Entrez le numéro manuellement ou sélectionnez un numéro dans les listes d'appels du téléphone. Appuyez sur



Renvois

pour compléter la déviation.
 → **C (102)** appelle **D (103)** maintenant.
 → Votre appel actif (**B, 101**) réapparaît à l'écran.

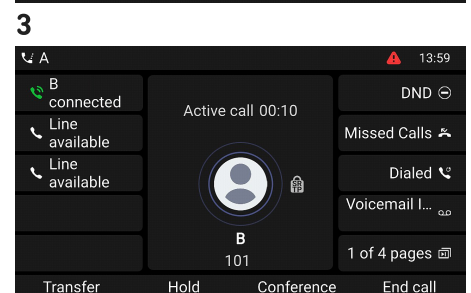

Transfert d'appel (appel sonnant **B 101**)

1. Lorsqu'un appel entrant sonne (**B, 101**), appuyez sur



→ La page **Forward call** s'ouvrira (**Renvoi d'appel**).

2. Entrez le numéro manuellement ou sélectionnez un numéro dans les listes d'appels du téléphone. Appuyez sur



pour compléter la déviation.
→ **B (101)** appelle **C (102)** maintenant.

1

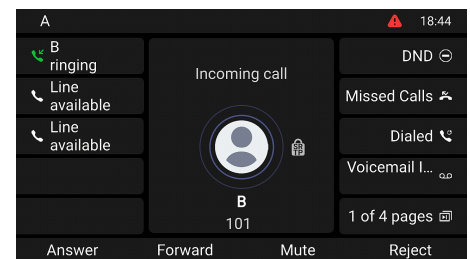

2

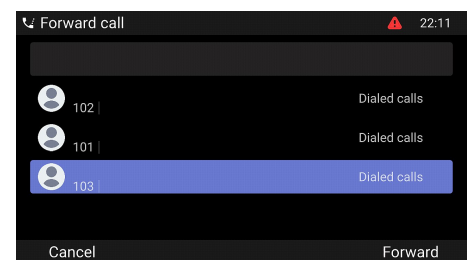

Listes d'appels

Quatre listes d'appels sont stockés sur le téléphone: manqués, composés, reçus et tous les appels.

1. **Depuis l'écran d'accueil:** appuyez sur la touche de fonction située sous le symbole suivant

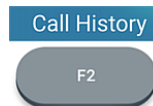

Historique des appels

2. Pour afficher les listes d'appels manqués, reçus ou composés à l'écran, utilisez la touche de navigation (gauche/droite). Dans chaque liste, le dernier appel est en haut de la liste. Faites défiler la liste à l'aide de la touche de navigation (haut/bas). Les icônes indiquent le type d'appel.



Touche de navigation

1

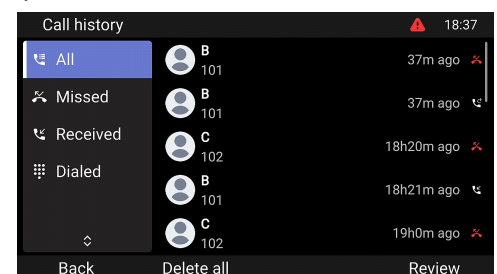

Mise à jour du logiciel

Mise à jour manuelle

1. Pour trouver la dernière version du micrologiciel de votre D892M, veuillez visiter le Firmware Update Center (Centre de mise à jour logiciel) de Snom.
2. Veuillez lire les instructions et les notes de version avant de télécharger le firmware.
3. À partir de la table des firmwares, copiez le *lien de téléchargement* avec un clic-droit
4. Ouvrez l'interface utilisateur Web du téléphone (**Phone Manager**). Accédez à la page *Software Update (Mise à jour du logiciel)*. Dans la page *Mise à jour logiciel*, collez le lien dans le champ **logiciel**.
5. Cliquez sur **Charger**. Le redémarrage du téléphone commence.
6. **Remarque : NE COUPEZ PAS L'ALIMENTATION PENDANT LE REDÉMARRAGE DU D892M!**

Auto provisioning

1. Ouvrez le **Gestionnaire de téléphone** et cliquez sur **Maintenance**.
2. Cliquez sur **Provisioning (Approvisionnement)**.
3. Cliquez sur les différents paramètres pour obtenir des informations détaillées.
4. Lorsque vous avez terminé, cliquez sur **Apply (Appliquer)**. Si vous avez modifié l'URL de réglage et/ou la *configuration PnP*, un redémarrage est nécessaire avant qu'ils ne prennent effet.

Pour plus d'informations, veuillez consulter [notre site web](#).

3

Downloads

Firmware Files

Phone Model	File Size	SHA-256 Checksum	Download Link
D892M	130.8 MB	482537d972977fc53e46b1f95481f2386cabf951336a42647f866364697f6a823dc	https://downloads.snom.com/fw/10.1.10.1/bin/snomD892M-10.1.10.1-HW6-SIP-r.swu

4

Software Update

Phone Status

Phone Type:
 MAC Address:
 Firmware version:
 U-Boot version:

Manual Software Update

You may explicitly specify which software version you want to run on this phone. Fill in the URL which is pointing to the firmware you want to use. Please use only a complete URL (like <http://www.example.com/firmware.swu>). Once the update has finished, the phone will reboot.

See Snom Service Hub Page

Firmware URL

Phone Controls

You can reset a phone to factory defaults. The Snom Phone will reset all settings and reboot.

See Snom Service Hub Page

© 2024 Snom Technology GmbH. All rights reserved. Phone Manager version: 2024.07.0

Provisioning

Trigger resynchronization of the settings with the setting server.

See Snom Service Hub Page

Prov Polling

Polling Mode: Relative

Polling Period: 0

Polling Time: 00:00

Polling Time Random End: 00:00

Setting URL: <https://secure-provisioning.snom.com>

Update Policy: Never update, load settings only

Settings Refresh Timer: 0

Provisioning Order: redirection:stop pnp:stop dhcp:stop tr69:stop

Uboot lock:

Prov Polling

If set to on, the phone will periodically fetch the provisioning files (configuration and/or software updates). See (Provisioning polling) for more information on how to use this setting.

See Snom Service Hub Page

Dépannage

Comment contacter le service d'assistance Snom

Cliquez sur ce texte (ou scannez le code QR) pour lire et suivre les instructions détaillées fournies sur notre site web.



Comment générer un ticket d'assistance

Cliquez sur ce texte (ou scannez le code QR) pour lire et suivre les instructions détaillées fournies sur notre site web.



Demander de l'aide en envoyant des informations sur le système et les paramètres

- [Informations sr le système](#)
- [Informations sur les paramètres](#)

Traces SIP/PCAP

L'assistance Snom peut vous demander de soumettre une trace SIP et/ou une trace PCAP pour l'aider à analyser votre problème.

- [Exécution d'une trace SIP](#)
- [Exécution d'une trace PCAP](#)

Responsabilités

Plus d'informations : [Page web Snom D892M](#) | [Snom Service Hub D892M](#) | [Fiche technique D892M](#) | [Consignes de sécurité D892M](#) | [Licence publique générale GNU](#) | [Informations de garantie](#) | [Homologations de type](#) | [Sièges de la société](#)

Snom, les noms des produits Snom et les logos Snom sont des marques commerciales appartenant à Snom Technology GmbH. Toutes les spécifications des produits sont susceptibles d'être modifiées sans préavis. Snom Technology GmbH se réserve le droit de réviser et de modifier ce document à tout moment, sans obligation de notification des révisions ou modifications, ni en amont ni en aval de leur mise en œuvre. Bien que les informations contenues dans ce document aient été compilées et présentées avec le plus grand soin, les données sur lesquelles elles reposent peuvent avoir changé entre-temps. Snom décline donc toute garantie et responsabilité quant à l'exactitude, l'exhaustivité et l'actualité des informations publiées, sauf en cas d'intention ou de négligence grave de la part de Snom ou lorsque la responsabilité est engagée en vertu de dispositions légales contraignantes.