

D862



Skrócona instrukcja obsługi



Angielski



Niemiecki



Włoski



Francuski



Hiszpański



Portugalski



Grecki



Polski



Rosyjski

Przygotowanie do pracy

(1) Rozpakowanie i sprawdzenie zawartości dostawy

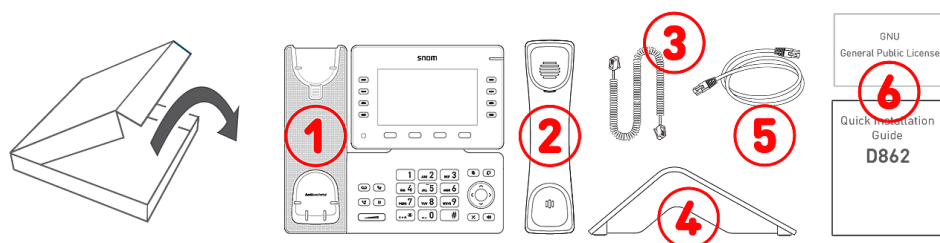

1. Telefon stacjonarny IP D862
2. Słuchawka
3. Kabel słuchawki
4. Podnóżek
5. Kabel Ethernet: 1,5 m
6. Dokumentacja

(2) Zapoznaj się z elementami D862

Komponenty sprzętowe D862 można podsumować w następujący sposób:

- Urządzenia audio → 1 - 4
- Wyświetlacz i wskaźniki → 5 - 6
- Przyciski → 7 - 12

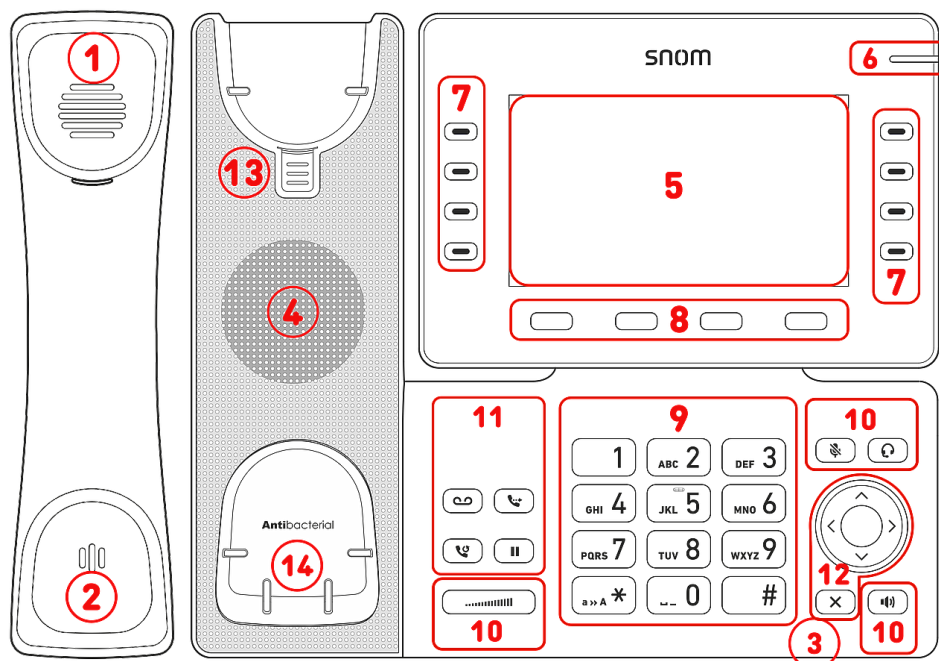

1. Słuchawka douszna
2. Mikrofon
3. Mikrofon obudowy
4. Głośnik obudowy
5. Wyświetlacz
6. Wskazanie statusu połączenia
7. 10 klawiszy SmartLabel (z wielokolorowymi diodami LED)
8. 4 klawisze funkcyjne kontekstowe
9. 12 klawiszy (standardowa klawiatura telefoniczna ITU)
10. 5 dedykowanych przycisków audio
11. 4 dedykowane przyciski funkcyjne
12. 5-kierunkowy przycisk nawigacyjny & Anuluj
13. Klamra podtrzymująca słuchawkę
14. Czujnik przetącnika

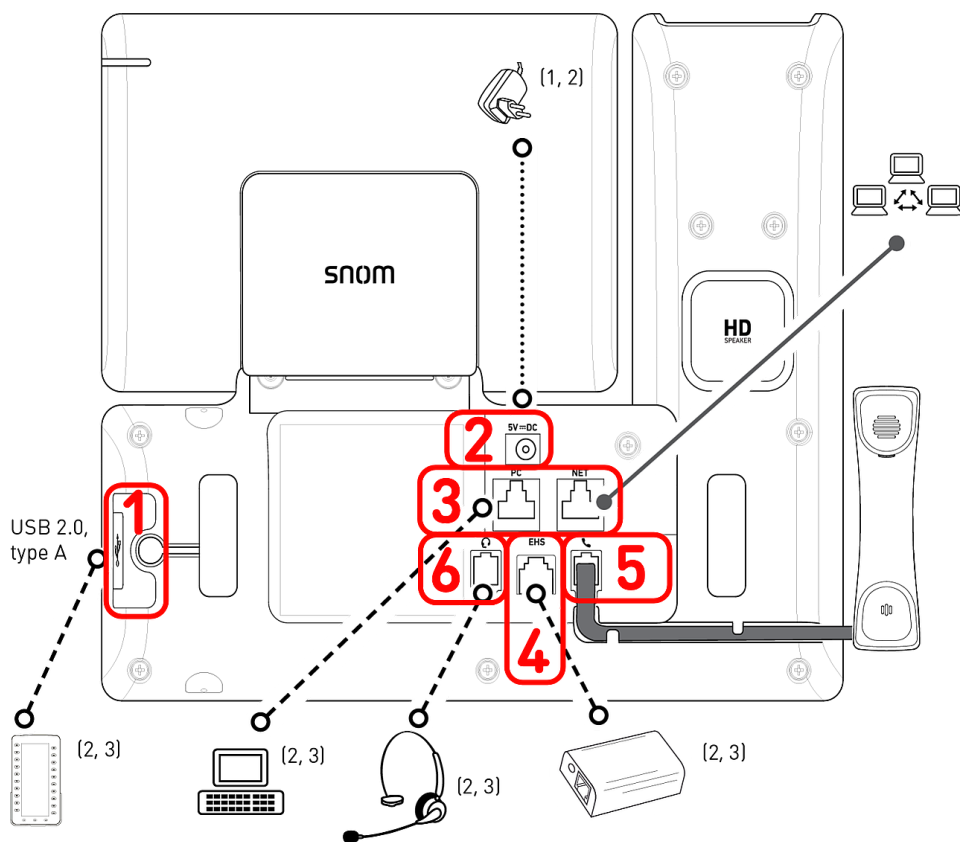
(3) Interfejsy i połączenia**Interfejsy przewodowe**

1. Złącze USB | Moduł rozszerzeń D8C:² port USB 2.0 typu A
2. Zasilacz:¹ koncentryczne złącze zasilacza
3. Łączność sieciowa: 2 gniazda RJ45-8P8C (NET/PC), Gigabit Ethernet (GbE), Power over Ethernet (PoE), IEEE 802.3af, klasa 3, IEEE 802.3az⁴
4. Adapter EHS² gniazdo RJ12-6P6C
5. Słuchawka przewodowa: gniazdo RJ9-4P4C
6. Zestaw słuchawkowy:² gniazdo RJ9-4P4C

Interfejsy bezprzewodowe

- -/-

¹ jeśli PoE nie jest dostępne

² Nie zawarte w dostawie

³ Opcjonalny

⁴ Opcjonalnie za pomocą oprogramowania

Przygotowanie D862 do użycia

(1) Mocowanie podstawki i słuchawki

1. Przed przymocowaniem podstawki do telefonu podłącz długi koniec przewodu słuchawki do złącza RJ9-4P4C oznaczonego
2. Umieść górną część rowków w podstawie pod prowadnicami z tyłu D862.
3. Popchnij podstawkę w górę na prowadnice, aż zablokuje się na swoim miejscu.
4. Podłącz krótszy koniec przewodu słuchawki do złącza w słuchawce.
5. Umieść D862 na równej, poziomej powierzchni.



z tyłu telefonu i umieść przewód w prowadnicy przewodu.

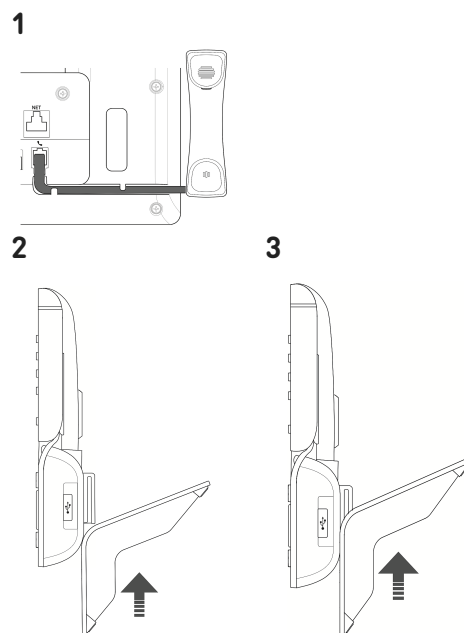

(2) Podłączenie i włączenie telefonu

Telefon można obsługiwać z zasilaniem Power over Ethernet (PoE) za pośrednictwem kabla sieciowego lub, jeśli PoE nie jest dostępne w Twojej sieci, z dostępnym oddzielnie zasilaczem 5 V DC.

1. Podłącz jeden koniec kabla Ethernet (sieciowego) do złącza RJ45 oznaczonego **NET**, a drugi do strony sieciowej, aby ustanowić łącze danych.
2. Jeśli PoE nie jest dostępne, włóż wtyczkę zasilacza do złącza oznaczonego **5V DC** i podłącz wtyczkę do gniazdka ściennego.
3. Drugie złącze RJ45, oznaczone jako **PC**, służy do szeregowego łączenia kolejnych urządzeń Ethernet bez potrzeby stosowania drugiej linii połączenia Ethernet.
4. Telefony Snom są typu plug-and-play. Po podłączeniu telefonu do sieci rozpocznie się jego inicjalizacja. Jeśli twoja sieć lokalna lub dostawca VoIP obsługuje funkcje automatycznego provisioningu Snom, telefon uruchomi się automatycznie bez przerwy. W takim przypadku proszę przejść do następnego rozdziału, w przeciwnym razie proszę zapoznać się z rozdziałem **Uruchamianie D862**

Zapoznanie się z wyświetlaczem i elementami sterującymi

Wyświetlacz (patrz → *Przygotowanie do pracy* → *Zapoznaj się z elementami D862* → 5)

Ten ekran przedstawia następujące informacje:

W trybie bezczynności:

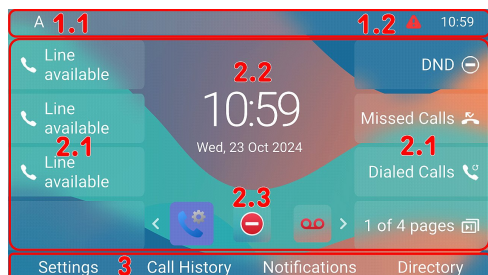

1. Pasek informacyjny/linia statusu

1. Wychodząca tożsamość SIP (patrz → *Nawigacja, potwierdzanie oraz przyciski anulowania*)
2. Czas | Urządzenia audio | Informacje (Bluetooth, VPN...)

2. Pole kontekstu

1. 8 × SmartLabel (patrz → *Przyciski SmartLabel*)
2. Czas i data
3. 5 × Ikony = skróty do menu

3. patrz → *Kontekstowe, programowalne symbole funkcji i przyciski funkcyjne*

Ikony (patrz → *Nawigacja, potwierdzanie oraz przyciski anulowania*)



Preferencje



System



Funkcje połączeń



DND



Skrzynka pocztowa

Kiedy telefon jest aktywny:

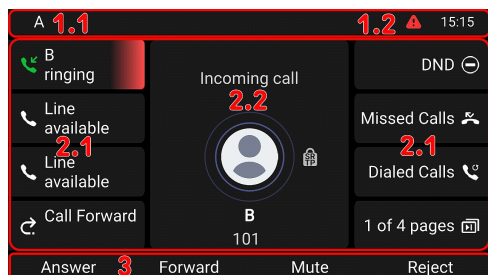

1. Pasek informacyjny/linia statusu

1. Nazwa bieżącej aktywności | Wychodząca tożsamość SIP
2. Czas | Urządzenia audio | Informacje (Bluetooth, VPN...)

2. Pole kontekstu

1. 8 × SmartLabel: W zależności od kontekstu, etykiety SmartLabels będą lub nie będą wyświetlane.
2. W zależności od aktywności, obszar ten będzie zawierał symbole (dzwonek połączenia przychodzącego, dzwonek połączenia wychodzącego, wpisy na liście itp.) oraz tekst, taki jak numer telefonu dzwoniącego, wybierany numer wewnętrzny, partnerzy konferencji itp.

3. Linia klawiszy funkcyjnych, kontekstowa

W zależności od bieżącej aktywności telefonu, linia przycisków funkcyjnych będzie przedstawiać różne funkcje, które można aktywować, naciskając przycisk funkcyjny pod odpowiednim symbolem.

Wskaźnik połączenia (patrz → Przygotowanie do pracy → Zapoznaj się z elementami D862 → 6)

Jasnoczerwona dioda LED umieszczona w prawym górnym rogu telefonu **wskazuje połączenia przychodzące, trwające, zawieszono i nieodebrane**. Wskaźniki stanu LED:

- Miga szybko, gdy nadchodzi połączenie.
- Świeci światłem ciągłym podczas wybierania numeru, w trakcie rozmowy i w przypadku nieodebrania połączenia. Aby wyłączyć diodę LED po nieodebraniu połączenia, naciśnij strzałkę w prawo na przycisku nawigacyjnym, aby wyświetlić **Nieodebrane połączenia** i jednocześnie wyłączyć diodę LED.
- Miga powoli, gdy połączenie zostało zawieszono.

Przyciski SmartLabel (patrz → Przygotowanie do pracy → Zapoznaj się z elementami D862 → 7)

8 przycisków SmartLabel (dowolnie programowalne przyciski funkcyjne z diodami LED P1 - P32) po obu stronach wyświetlacza steruje etykietami SmartLabel. Można je zaprogramować i oznaczyć w telefonie za pomocą menu interfejsu użytkownika telefonu (PUI) oraz na stronie **Klucze funkcyjne** internetowego interfejsu użytkownika telefonu (**Phone Manager**).



Każdy z **8** fizycznych przycisków można przypisać do różnych funkcji. Ekran posiada opcję **4** krotnego stronicowania (za pomocą przycisku strony SmartLabel), co ostatecznie daje łączną liczbę **32** przycisków.

Ustawienie domyślne:

- Strona 1: **P1-P3** → **Linie**, **P4** → Nieprzypisany, **P5** → Tryb Nie przeszkadzać (DND), **P6** → Lista połączeń nieodebranych, **P7** → Wybierz ponownie → Lista wybranych połączeń, **P8** → **Następna strona**
- Strona 2 (**P9-P15**), 3 (**P17-P23**) i 4 (**P25-P31**) → Nieprzypisany
- Strona 2 (**P16**), 3 (**P24**) i 4 (**P32**) → **Następna strona**

Możesz przetaczać się między stronami SmartLabel za pomocą następującego klawisza:



Następna strona

W zależności od funkcji przypisanej do klawisza, czerwona lub zielona dioda na klawiszu zostaną aktywowane po wystąpieniu zdarzenia związanego z klawiszem. Diody LED klawisza **linii** będą

- migać szybko, gdy na linii dzwoni połączenie
- świecą światłem ciągłym, gdy na linii trwa połączenie;
- wolno migać, gdy połączenie jest zawieszono na linii.
- być wyłączone, gdy linia jest wolna.

W zależności od typu klucza obszary etykiet składają się odpowiednio z ikony i tekstu lub samego tekstu. Obydwa pola można również dostosować. W aktualnym oprogramowaniu sprzętowym dostępne są następujące typy kluczy:

Unassigned
Line
Do Not Disturb
Call Forward Always
Call History
Speed Dial
Directory
Menu
Busy Line Field
Private Hold
Dialed Calls
Voicemail
Transfer
More
Conference
Extension
Call Parking
Hold
Status
Missed Calls
Received Calls
Redial
XML Definition
Server Directory
ACD (Automatic Call Distribution)
Action URL
Multicast
Multicast Zones
Voicemail Info
Identities
Intercom

Typ klawisza: Nieprzypisany

Linie	Nie przeszkadzać	Przekazywanie połączeń	Historia połączeń	Szybkie wybieranie
Książka telefonicz.	Ustawienia	Pole lampy zajętości	Prywatne zawieszenie	Wybrane połączenia
Poczta głosowa	Przekazywanie	Następna strona	Konferencja	Rozszerzenie
Parkuj	Wstrzymaj	Info	Połączenia nieodebrane	Otrzymane połączenia
Wybierz ponownie	Katalog serwerów	Definicja XML	Automatic Call Distribution	Action URL
Multicast	Strefy Multicast	Poczta głosowa Info	Tożsamości SIP	Interkom

Kontekstowe, programowalne symbole funkcji i przyciski funkcyjne (patrz → [Przygotowanie do pracy](#) → [Zapoznaj się z elementami D862](#) → 8)

4 kontekstowe, programowalne klawisze funkcyjne (F1 - F4) znajdują się bezpośrednio pod wyświetlaczem i można je zaprogramować na **Klawisze funkcyjne** strona interfejsu WWW telefonu (**Phone Manager**) z szeregiem kluczowych zdarzeń; funkcje te będą wtedy dostępne, gdy telefon jest w stanie spoczynku. Ustawienia domyślne zależą od oprogramowania zainstalowanego w telefonie.

Standardowe funkcje dostępne na ekranie podczas bezczynności:

- **F1:** Ustawienia → Menu ustawień
- **F2:** Historia połączeń → Listy połączeń (połączenia nieodebrane, odebrane, wybrane)
- **F3:** Powiadomienia lub Informacje → Informacje o stanie
- **F4:** Książka telefoniczna → Dostęp do wbudowanej książki adresowej telefonu

Naciśnij przycisk funkcyjny pod symbolem wyświetlacza, aby aktywować funkcję, otworzyć listę itp. przedstawioną przez symbol nad przyciskiem.



Klawiatura alfanumeryczna (patrz → [Przygotowanie do pracy](#) → [Zapoznaj się z elementami D862](#) → 9)

1 klawiatura alfanumeryczna składająca się z 12 przycisków, umieszczona w środkowej-dolnej części urządzenia.



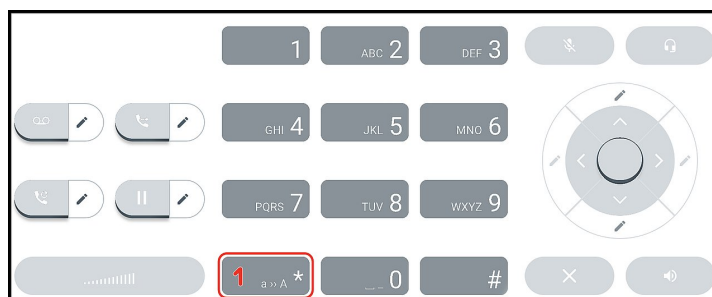

- **W trybie edycji:** Naciśnij **(1)** przez jedną sekundę, aby zmienić tryb wprowadzania (cyfry > małe litery > duże litery) lub naciśnij **(1)** krótko, aby wpisać *.
- **Na ekranie bezczynności:** Naciśnij **(1)** przez 3 sekundy, aby zablokować/odblokować klawiaturę.

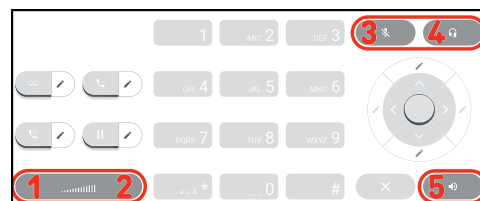

Przyciski sterowania dźwiękiem (patrz → *Przygotowanie do pracy* → *Zapoznaj się z elementami D862* → 10)

5 klawiszy sterowania dźwiękiem służy do regulacji głośności, wyciszania i włączania mikrofonu, włączania trybu głośnomówiącego i zestawu słuchawkowego.





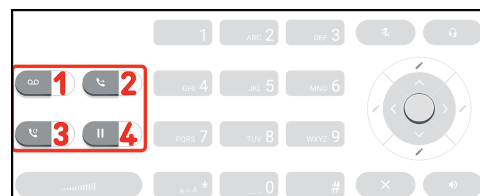

- | | | | |
|--|--|--|--|
| <p>1 </p> <p>Głośność + / -</p> <ul style="list-style-type: none"> Regulacja głośności dzwonka, gdy telefon jest w stanie spoczynku lub dzwoni Regulacja głośności głośnika słuchawki, obudowy lub zestawu słuchawkowego podczas połączenia | <p>2 3 </p> <p>Wyciszony</p> <ul style="list-style-type: none"> Wyciszenie / wyłączenie mikrofonu Posiada czerną diodę LED, która świeci się, gdy i tak długo, jak mikrofon jest wyciszony. | <p>4 </p> <p>Zestaw głośnomówiący</p> <ul style="list-style-type: none"> Przełączanie między trybem głośnomówiącym a trybem słuchawki Wydzwanianie i odbieranie połączeń na zestawie głośnomówiącym Ma zieloną diodę LED która świeci kiedy tryb jest aktywny | <p>5 </p> <p>Zestaw słuchawkowy</p> <ul style="list-style-type: none"> Aktywacja i dezaktywacja trybu słuchawkowego |
|--|--|--|--|

Dedykowane, konfigurowalne klawisze funkcyjne (patrz → *Przygotowanie do pracy* → *Zapoznaj się z elementami D862* → 11)

4 wstępnie zaprogramowane, zmiennie programowalne przyciski funkcyjne mają swoje ustawienia fabryczne wydrukowane na przycisku. Można na nich również zaprogramować inne funkcjonalności.



- | | | | |
|---|---|---|--|
| <p>1 </p> <p>Wiadomość</p> <ul style="list-style-type: none"> Pobieranie wiadomości ze skrzynki pocztowej (jeśli dotyczy) Posiada czerną diodę LED, która zapala się, gdy na poczcie głosowej jest nowa wiadomość. | <p>2 </p> <p>Transfer</p> <ul style="list-style-type: none"> patrz → Korzystanie z telefonu → (5) Przekazywanie połączeń | <p>3 </p> <p>Wybierz ponownie</p> <ul style="list-style-type: none"> Ponowne wybieranie (z poziomu listy połączeń wychodzących) | <p>4 </p> <p>Wstrzymaj</p> <ul style="list-style-type: none"> Wstrzymywanie, wznowianie trwającego połączenia |
|---|---|---|--|

Nawigacja, potwierdzanie oraz przyciski anulowania (patrz → Przygotowanie do pracy → Zapoznaj się z elementami D862 → 12)

Można je zaprogramować dla różnych zdarzeń dostępnych w menu rozwijanym.

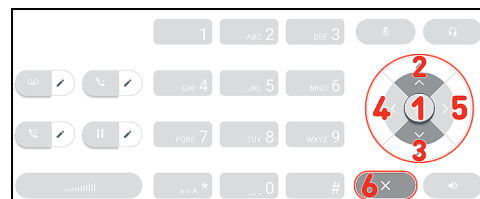

Można wybrać różne zdarzenia, które będą dostępne dla każdego odpowiedniego klawisza, gdy telefon jest w trybie bezczynności. Nie można zmienić funkcji, które są dostępne, gdy telefon jest aktywny, na przykład podczas połączenia, gdy telefon dzwoni itp

Ustawienie domyślne:

1

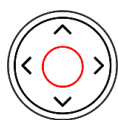

Ok

- **Na ekranie bezczynności:** menu funkcji połączeń
- Odbieranie połączeń w trybie głośnika i w trybie zestawu słuchawkowego
- Potwierdzanie, zapisywanie działań i danych oraz powrót do poprzedniego ekranu

2
3

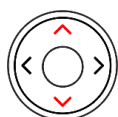

Przycisk nawigacyjny: góra/dół

- **Na ekranie bezczynności:** Wybierz tożsamość wychodzącą
- 
- W innych kontekstach: Nawiguj w górę/dół

4

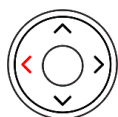

Przycisk nawigacyjny: lewo

- **Na ekranie bezczynności:** Wybierz ikonę = skróty do menu



Preferencje



System



Funkcje
połączeń



DND



Skrzynka
pocztowa

5

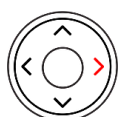

Przycisk nawigacyjny: prawo

- **W trybie edycji:** Przesuwanie kursora w lewo po jednym znaku na raz lub Przesuwanie kursora w prawo po jednym znaku na raz

6



Anuluj

- Kończenie połączeń w trybie głośnika oraz w trybie zestawu słuchawkowego i słuchawki
- Anulowanie działań i wprowadzania danych oraz powrót do poprzedniego ekranu

Uruchamianie D862

(1) Inicjalizacja i rejestracja telefonu

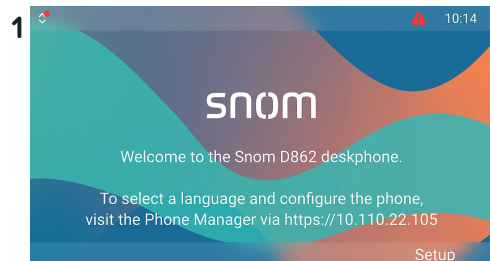

Po podłączeniu telefonu wyświetli się ekran powitalny z adresem IP **Phone Manager**. Bardziej wygodne i zalecane jest przeprowadzenie pierwszej konfiguracji przy użyciu **Phone Manager**. Wprowadź adres IP w pasku adresu przeglądarki na komputerze w tej samej sieci co telefon.

2 Zostanie otwarta strona Snom Phone Manager.



Kliknij **Authenticate (Uwierzytelnianie)**. Zostanie otwarta strona **Welcome to the Phone Manager (Witamy w aplikacji Phone Manager!)**

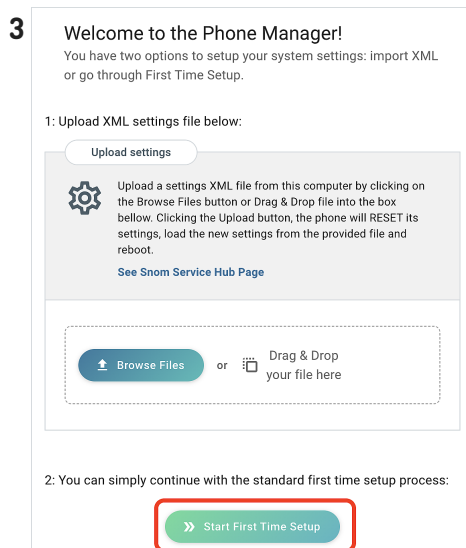

Kliknij **Start First Time Setup (Rozpocznij pierwszą konfigurację)**.

4 Zostanie otwarta strona Language (Język).

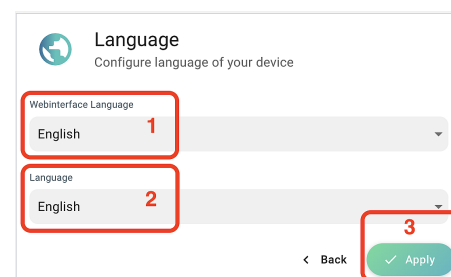

Zostanie wyświetlony monit o wybranie **języka**

1. **Przeglądarkowy interfejs użytkownika**
2. **Interfejs użytkownika telefonu**
3. Po zakończeniu kliknij **Apply (Zastosuj)**.

5 Zostanie otwarta strona Time & Date (Czas & data).

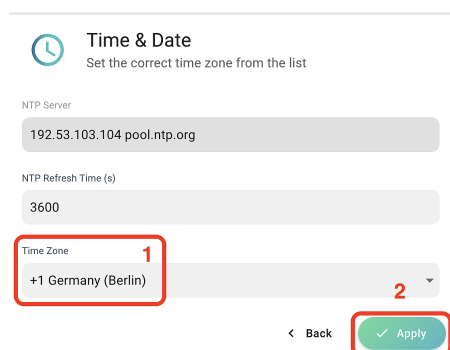

1. Następnie w wybranym języku zostanie wyświetlony monit o wybranie strefy czasowej. Ma to wpływ na czas wyświetlany na ekranie.
2. Po zakończeniu kliknij **Apply (Zastosuj)**.

Zostanie otwarta strona **Account Credentials (Dane logowania)**.

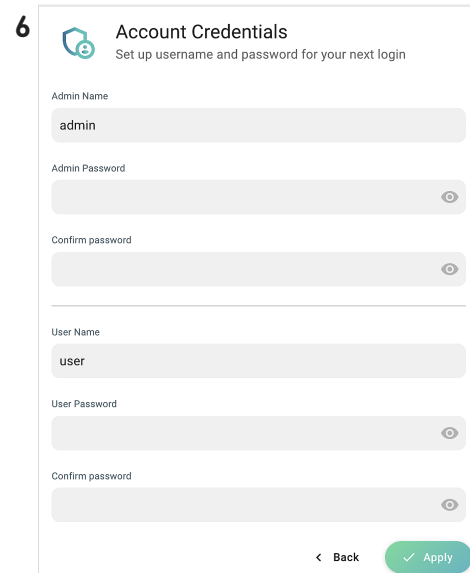

7 Następnie zostanie wyświetlony monit o wprowadzenie **nazwy użytkownika i hasła administratora** w celu uzyskania dostępu do internetowego interfejsu użytkownika telefonu (Phone Manager).

Account Credentials
Set up username and password for your next login

Admin Name
adminname 1

Admin Password
Admin&D865 2
✓ Strong password

Confirm password
Admin&D865 3
✓ Password matches

User Name
user

User Password

Confirm password

< Back Apply 4

1. Można użyć sugerowanej nazwy użytkownika lub wprowadzić nową.
2. Aby korzystać z telefonu, musisz ustawić prawidłowe **hasło administratora**.
3. Wprowadź hasło ponownie w celu potwierdzenia.
4. Po zakończeniu kliknij **Apply (Zastosuj)**.

8 Telefon jest teraz gotowy do skonfigurowania pierwszej tożsamości SIP (konta), aby był w pełni operacyjny. **Na ekranie bezczynności:**

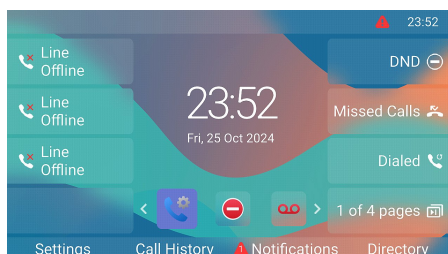

Zostanie otwarta strona **Your device is ready (Urządzenie jest gotowe)**.

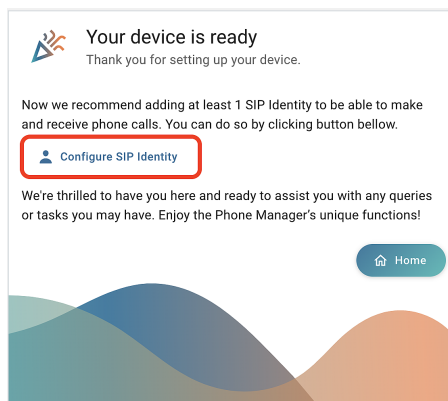

Kliknij **Configure SIP Identity (Konfiguracja tożsamości SIP)**.

9 Zostanie otwarta strona **Home - Identities - 1 - Profile (Strona główna → Tożsamości → 1 → Profil)**.

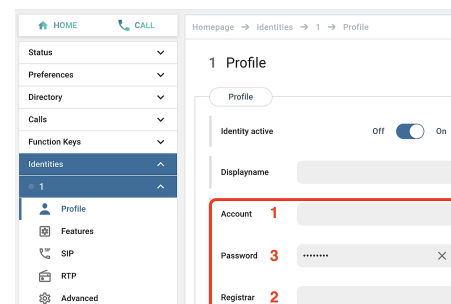

Wprowadź **(1) Account (numer konta), (2) Password (hasło) (3) Registrar (rejestratorai)** otrzymane od dostawcy usług internetowych lub administratora. Po zakończeniu kliknij **Apply (Zastosuj)**.

Po udanej rejestracji zobaczysz **ekran bezczynności z zarejestrowaną tożsamością w lewym górnym rogu**.

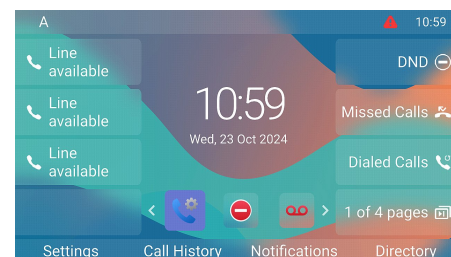

(2) Dostosowywanie ustawień D862

Stosunkowo niewielką liczbę ustawień można dostosować bezpośrednio w telefonie za pomocą interfejsu użytkownika telefonu (PUI); wiele innych można wygodnie dostosować za pomocą internetowego interfejsu użytkownika telefonu (Phone Manager) z komputera z przeglądarką internetową.

Uwaga: Telefony Snom mogą być obsługiwane w trybie administratora lub użytkownika. W trybie administratora wszystkie ustawienia są dostępne i można je modyfikować; w trybie użytkownika niektóre ustawienia są niedostępne. → **Ustawienie domyślne:** tryb administratora

Interfejs użytkownika telefonu

Na ekranie

bezczynności:

Wciśnij

Settings



Ustawienia

aby otworzyć menu ustawień na wyświetlaczu.

Aby otworzyć podmenu lub ustawienia, proszę wybrać podmenu lub ustawienie za pomocą przycisku nawigacyjnego i nacisnąć przycisk

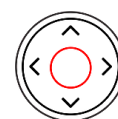

Ok

Przeglądarkowy interfejs użytkownika / Phone Manager

1. Naciśnij klawisz funkcyjny pod **Menu** na wyświetlaczu telefonu i wybierz **Pomoc**, aby wyszukać adres IP telefonu.

Settings



Ustawienia

2. Wprowadź adres IP w pasku adresu przeglądarki na komputerze w tej samej sieci co telefon. Zostanie otwarta strona **Welcome to the Phone Manager (Witamy w aplikacji Phone Manager!)**.
3. Zaloguj się do aplikacji Phone Manager przy użyciu prawidłowych danych uwierzytelniających. Zostanie otwarta strona **Home (Strona główna)**.

Dostępne pozycje w menu pionowym po lewej stronie okna zależą od tego, czy telefon pracuje w trybie użytkownika, czy administratora. Wszelkie zmiany wprowadzone w interfejsie internetowym nie będą obowiązywać do momentu kliknięcia przycisku Zapisz lub Zastosuj i zapisz, w zależności od wersji oprogramowania sprzętowego. Zmiany zostaną utracone, jeśli otworzą Państwo inną stronę interfejsu internetowego bez uprzedniego kliknięcia przycisku Zastosuj/Zapisz.

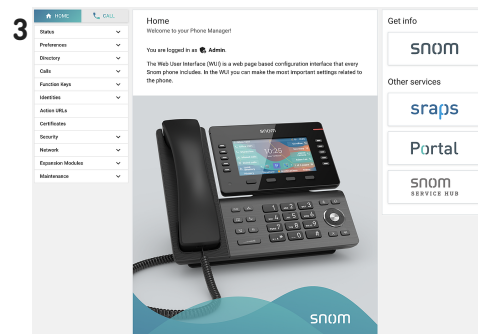
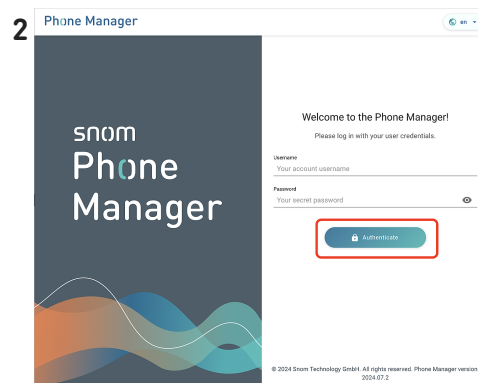
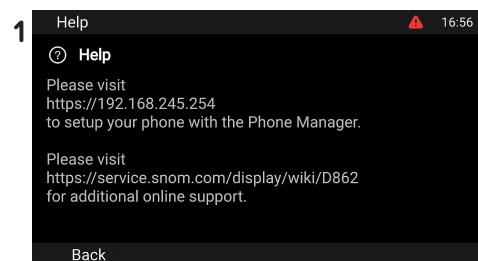

Korzystanie z telefonu

W tej sekcji opisano funkcje telefonu przy domyślnych ustawieniach fabrycznych. Jeśli Twój telefon był instalowany i/lub konfigurowany przez kogoś innego, ustawienia domyślne mogły zostać zmienione. Skontaktuj się z tą osobą lub firmą, jeśli telefon nie reaguje w sposób opisany tutaj.

Informacje o dzwoniącym wyświetlane na ekranie są kontrolowane przez ustawienie w interfejsie internetowym telefonu. Ustawienie domyślne to *Nazwa + numer*.

(1) Wykonywanie połączeń

1. **Wybieranie tożsamości** dla bieżącego połączenia wychodzącego

2. Korzystanie z różnych **urządzeń audio**

- Słuchawka: Proszę podnieść słuchawkę, wprowadzić numer telefonu i potwierdzić przyciskiem



Ok

lub



Wybierz

lub wprowadź numer telefonu i podnieś słuchawkę.



- Zestaw słuchawkowy: Wprowadź numer telefonu i naciśnij
- Zestaw głośnomówiący: Wprowadź numer telefonu i naciśnij



Zestaw słuchawkowy



Zestaw głośnomówiący

lub



Wybierz

(2) Przyjmowanie połączeń

Korzystanie z różnych **urządzeń audio**

- Słuchawka: Podnieś słuchawkę.
 - Zestaw słuchawkowy: Wciśnij
- Jeśli telefon jest już w trybie zestawu słuchawkowego, można również nacisnąć migający przycisk linii.



Zestaw słuchawkowy

- Zestaw głośnomówiący: Wciśnij



Zestaw głośnomówiący

lub

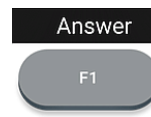

Odbierz

(3) Zakończanie połączeń

- Podczas korzystania ze słuchawki: umieść słuchawkę w podstawce lub
- Podczas korzystania z zestawu głośnomówiącego lub zestawu słuchawkowego:

Wciśnij



Anuluj

lub



Zakończ połączenie

(4) Aktywne połączenia

Jedno połączenie zawieszono

Wciśnij



lub



Wstrzymaj

Wstrzymaj

aby zawiesić trwałe połączenie. Zawieszono połączenia są oznaczone w następujący sposób

- Według tekstu na wyświetlaczu.
- Za pomocą wolno migającego klawisza linii.
- Przez wolno migającą diodę LED wskazującą połączenie.
- Podwójny sygnał dźwiękowy podczas zawieszania połączenia.

Możesz teraz:

- przetączyć zawieszoną rozmowę na ślepo lub z uprzednią zapowiedzią
- odbierać i wykonywać połączenia oraz zawieszać inne połączenia.

Odbierz zawieszono połączenie, naciskając jego klawisz linii lub naciskając Ponownie.



lub

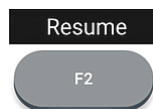

Wstrzymaj

Ponów

Jeśli druga strona rozłączy się podczas zawieszono, połączenie zostanie również zakończone na Państwa telefonie, a wskaźniki LED zostaną wyłączone.

Wstrzymywanie wielu połączeń

Wyświetlacz → Pole kontekstu:

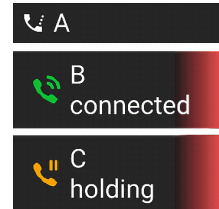

Dwa połączenia, jedno aktywne, drugie zawieszono.

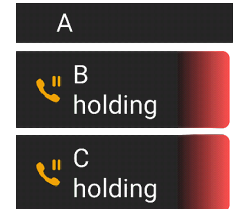

Dwa połączenia, oba zawieszono.

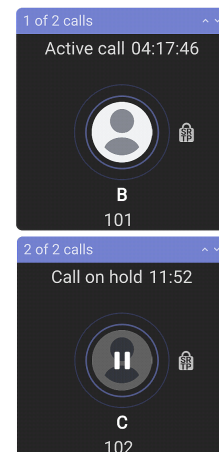

Wciśnij

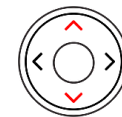

Przycisk nawigacyjny: góra/dół

aby przewijać połączenia.

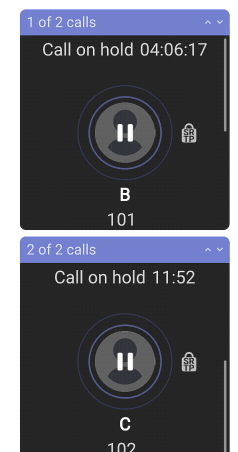

Możesz teraz:

- Przetaczanie między aktywnym połączeniem a dowolnym zawieszonym połączeniem. Możliwe jest do 12 jednoczesnych połączeń, jeśli jest to obsługiwane przez PBX.
- Wprowadzanie klawiszy telefonu wpłynie na połączenie na wyświetlaczu. Można ją wznowić, zakończyć lub wybrać do konfiguracji konferencji.
- Gdy na ekranie wyświetlane jest zawieszono połączenie, proszę nacisnąć przycisk



lub

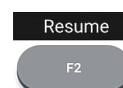

Wstrzymaj

Ponów

aby połączyć się z nim i zawiesić aktualnie połączone połączenie.

(5) Konferencja

Maksymalna liczba uczestników konferencji telefonicznych wynosi **3** (Ty i 2 inne osoby). Aby uzyskać informacje na temat liczby uczestników konferencji opartych na serwerze oraz sposobu ich konfigurowania i dołączania do nich, skontaktuj się z administratorem sieci lub dostawcą usług VoIP.

1. **Inicjowanie konferencji:** Gdy połączenie jest na linii (**B, 101**), naciśnij

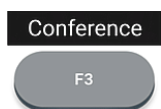

Konferencja

1

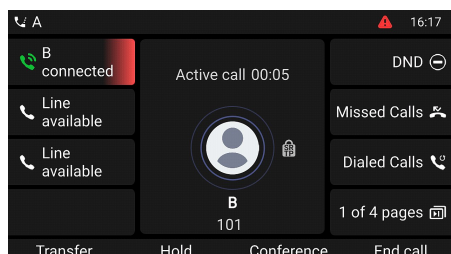

2.1

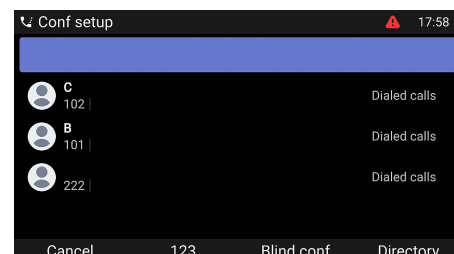

2. Połączenie (**B, 101**) jest zawieszona. Zostanie otwarta strona **Conf setup (Przygotowanie konferencji)**. Wprowadź numer lub wybierz połączenie z listy połączeń telefonu. Zadzwoń do następnego uczestnika (**C, 102**) i ogłoś konferencję.

3. Wciśnij

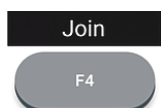

Dołącz

aby zacząć 3-konferencję

2.2

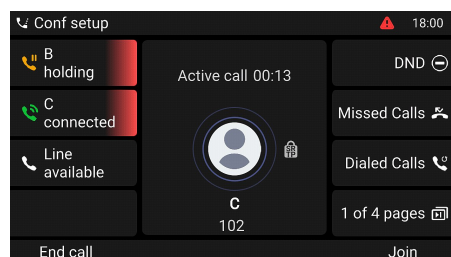

3

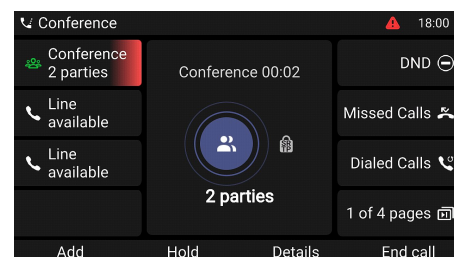
**Możesz teraz:**

- Zawieszanie konferencji. Wciśnij



lub



Wstrzymaj

Wstrzymaj

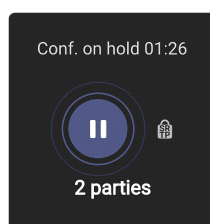

- Wciśnij



lub



Anuluj

Zakończ
połączenie

aby zakończyć
konferencję.

- Wciśnij



lub



Wstrzymaj

Ponów

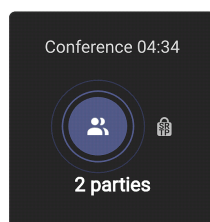

- Wciśnij

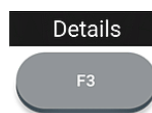

Szczegóły

Zostanie otwarta strona **Details**

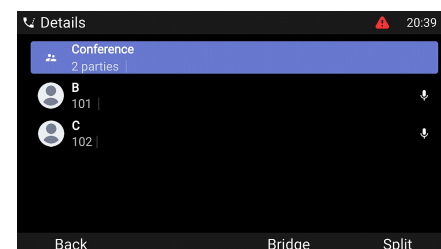

aby wznowić konferencję.

Użyj klawisza nawigacyjnego, aby wybrać poszczególnych uczestników lub konferencję. Wprowadzanie danych za pomocą klawiszy telefonu wpłynie na zaznaczonego uczestnika lub całą konferencję.

- Możesz zakończyć lub podzielić podświetloną konferencję.
- Możesz wyciszyć lub usunąć podświetlonego pojedynczego uczestnika.

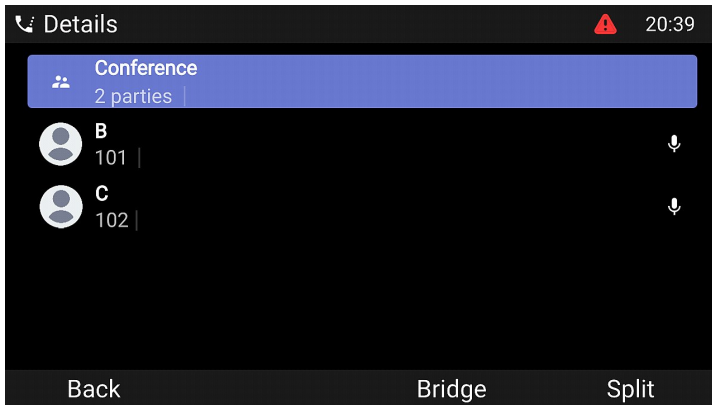

Wciśnij



Połączenie

Wciśnij



Podział

aby zakończyć konferencję. Opuściasz konferencję, a dwaj zewnętrzni uczestnicy {{przykład-numer1}} i {{przykład-numer2}} kontynuują rozmowę.

aby zakończyć konferencję. → Dwa połączenia, oba zawieszono.

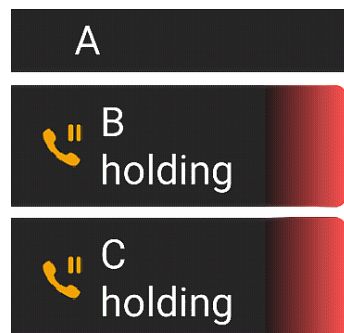

Wciśnij



Wyciszony

lub



Wyłącz wyciszenie aby wyciszyć/włączyć dźwięk wybranego połączenia (C, 102) podczas konferencji.

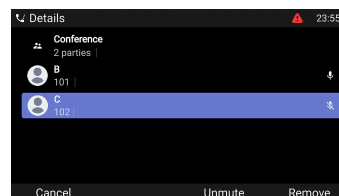

Wciśnij



Usuń

aby usunąć wybrane połączenie (C, 102) z konferencji. Spowoduje to również zakończenie konferencji. → 1 aktywne połączenie (B, 101)

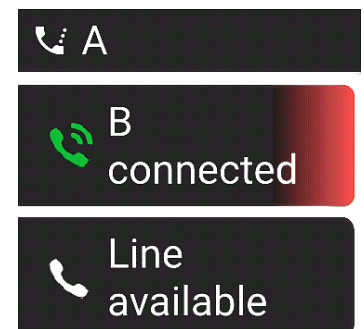

(5) Przekazywanie połączeń

Możesz przekazywać nawiązane połączenia, a także połączenia dzwoniące w telefonie.

- Gdy masz połączenie na linii, istnieją dwa sposoby przekierowania go do osoby trzeciej
 1. **Transfer połączenia:** Zapowiedzenie połączenia stronie trzeciej w pierwszej kolejności, aby upewnić się, że połączenie jest mile widziane i zostanie odebrane.
 2. **Ślepy transfer:** Nie będzie informacji zwrotnej o dostępności osoby trzeciej i/lub odebraniu połączenia.
- Gdy w Twoim telefonie dzwoni połączenie, możesz przekazać je osobie trzeciej bez uprzedniego odbierania. → [Odbicie połączenia](#)

Transfer połączenia: za pomocą jednej rozmowy

1. Gdy na linii jest aktywne połączenie (**B, 201**), naciśnij

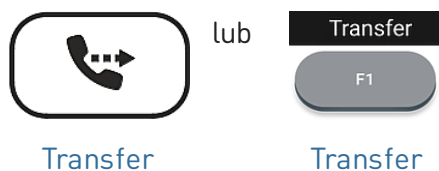

1.1

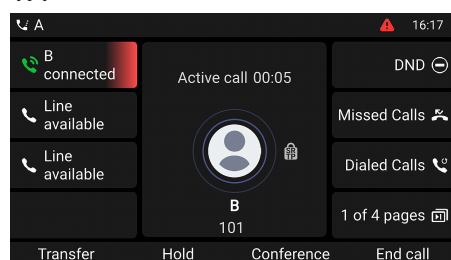

1.2

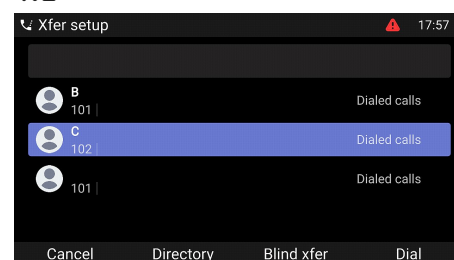

Połączenie (**B, 201**) jest zawieszona. Zostanie otwarta strona **Xfer setup (Konfiguracja transferu połączeń)**.

2. Wprowadź numer lub wybierz połączenie z listy połączeń telefonu. Wciśnij

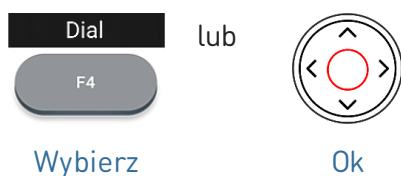

Wybierz numer (**C, 102**), na który chcesz przenieść połączenie (**B, 101**) i zapowiedz połączenie.

Uwaga: Jeśli osoba trzecia nie chce odebrać połączenia, naciśnij

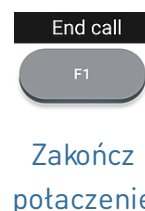

2

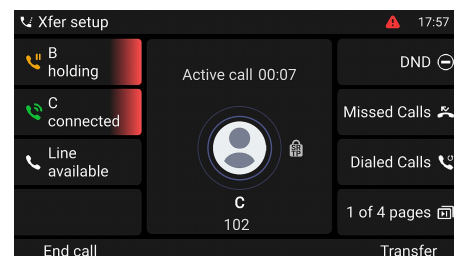

3. Jeśli osoba trzecia (**C, 102**) chce odebrać połączenie, naciśnij przycisk



aby zakończyć transfer.

→ Na ekranie może przez chwilę pojawić się komunikat *Połączenie zakończone B 101* wskazujący, że transfer został ukończony. **B (101)** prowadzi teraz rozmowę z **C (102)**.

3

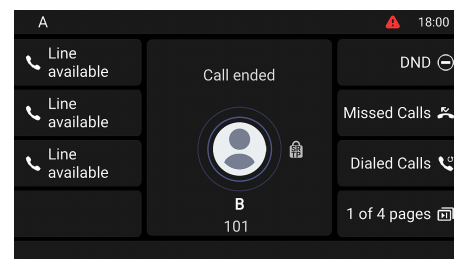

Transfer połączenia: z więcej niż jednym połączeniem → B, 101 + D, 103

1. Aktywne połączenie (**B, 101**) zostanie przekazane. Jeśli aktywne połączenie (**B, 101**) nie jest tym, które chcesz transferować, zawieś je i wybierz inne połączenie (**D, 103**).

2. Wciśnij



3. Wprowadź numer lub wybierz połączenie z listy połączeń telefonu. Wciśnij

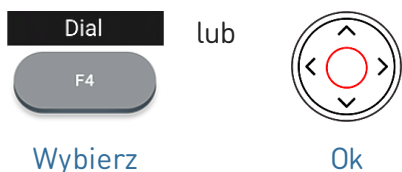

4. Jeśli osoba trzecia (**C, 102**) chce odebrać połączenie, naciśnij przycisk

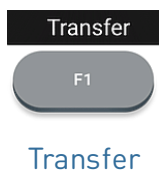

1.1

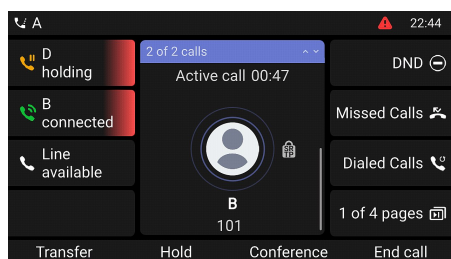

→ Połączenie (**B, 201**) jest zawieszona. Zostanie otwarta strona **Xfer setup (Konfiguracja transferu połączeń)**.

Wybierz numer (**C, 102**) i zapowiedz konferencję.

Uwaga: Jeśli osoba trzecia nie chce odebrać połączenia, naciśnij **Zakończ połączenie**

aby zakończyć transfer.

→ **B (101)** prowadzi teraz rozmowę z **C (102)**.

→ Pozostałe zawieszona połączenie lub pierwsze z pozostałych zawieszonych połączeń pojawi się na ekranie (**D, 103**).

1.2

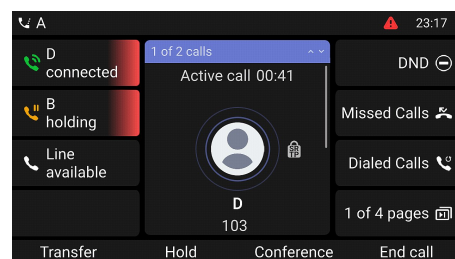

2

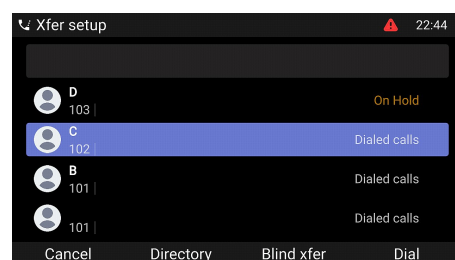

3

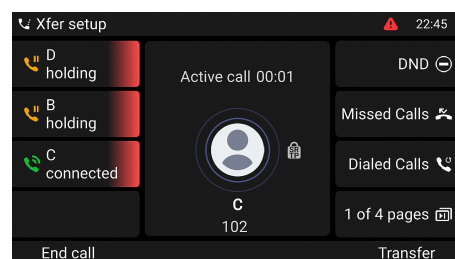

4

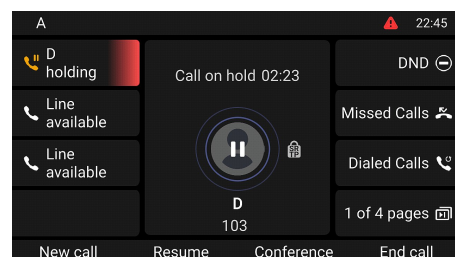

Ślepy transfer: aktywne połączenie (B, 101)

1. Gdy na linii jest aktywne połączenie (B, 101), naciśnij

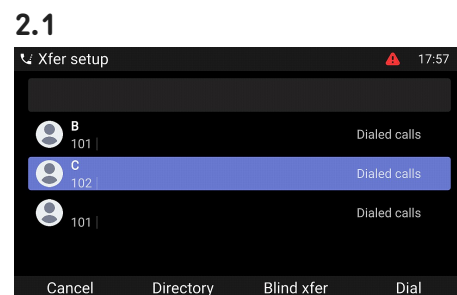
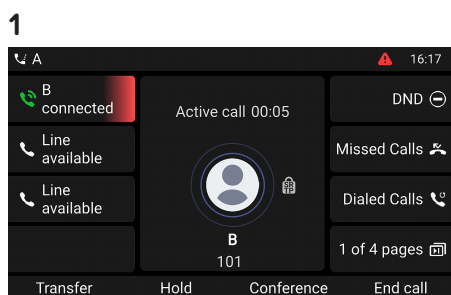
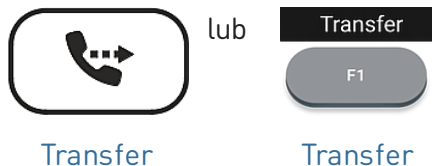

→ Połączenie (B, 101) jest zawieszona. Zostanie otwarta strona **Xfer setup (Konfiguracja transferu połączeń)**.

2. Wprowadź numer ręcznie lub wybierz numer z listy połączeń telefonu. Wciśnij

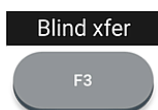

Ślepy transfer

aby dokończyć transfer.

→ Na wyświetlaczu pojawia się komunikat *Połączenie zakończone B 101*, gdy połączenie dzwoni na telefonie osoby trzeciej.
→ **B (101)** dzwoni teraz **C (102)**.

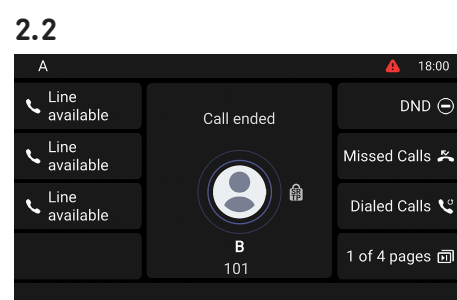

Odbicie połączenia (połączenie oczekujące C 102)

1. Jeśli prowadzisz aktywne połączenie (B, 101) i chcesz przekazać przychodzące połączenie oczekujące (C, 102), naciśnij

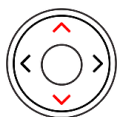

Przycisk nawigacyjny: góra/dół

→ Na ekranie pojawi się oczekujące połączenie przychodzące.
→ Aktywne połączenie pozostaje aktywne podczas przekazywania połączenia dzwoniącego.

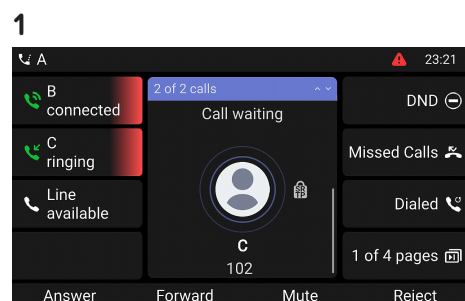

2. Wciśnij



→ Zostanie otwarta strona **Forward call (Przekieruj połączenie)**.

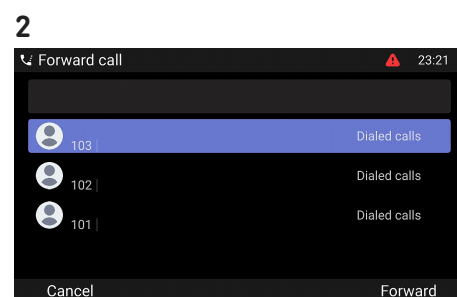

3. Wprowadź numer ręcznie lub wybierz numer z listy połączeń telefonu.



aby dokończyć transfer.
→ **C (102)** dzwoni teraz **D (103)**.
→ Twoje aktywne połączenie (B, 101) pojawi się ponownie na ekranie.

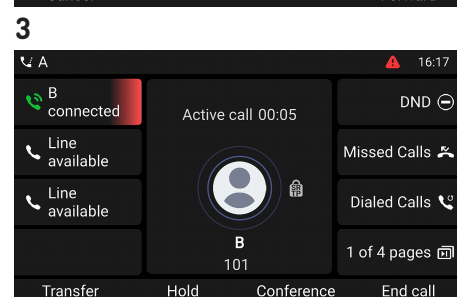

Odbicie połączenia (dzwoniące połączenie **B 101**)

1. Gdy dzwoni połączenie przychodzące (**B, 101**), naciśnij



Transfer

lub



Przekazywać

→ Zostanie otwarta strona **Forward call (Przekieruj połączenie)**.

2. Wprowadź numer ręcznie lub wybierz numer z listy połączeń telefonu. Wciśnij



Przekazywać

aby dokończyć transfer.

→ **B (101)** dzwoni teraz **C (102)**.

1

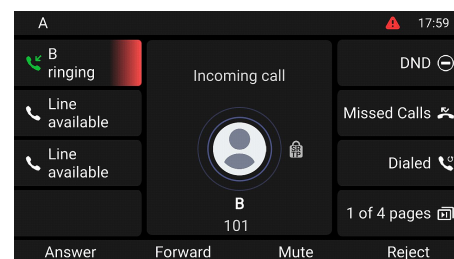

2

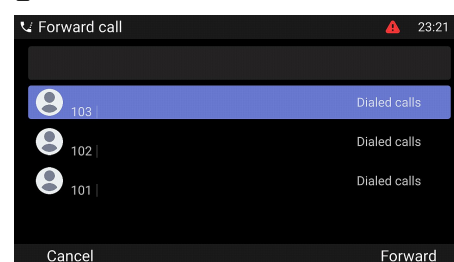

(6) Listy połączeń

Cztery listy połączeń nieodebranych, wybranych, odebranych i wszystkich połączeń są przechowywane w telefonie.

1. **Na ekranie bezczynności:** naciśnij przycisk funkcyjny pod symbolem wyświetlacza

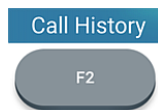

Historia połączeń

2. Aby wyświetlić na ekranie listę nieodebranych, odebranych lub wybranych połączeń, użyj klawisza nawigacyjnego (w lewo/w prawo). Na każdej liście ostatnie połączenie znajduje się na górze listy. Przewiń listę za pomocą klawisza nawigacyjnego (góra/dół). Ikony wskazują typ połączenia.



Przycisk nawigacyjny

1

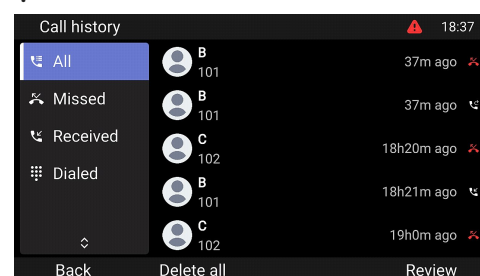

Aktualizacja oprogramowania

Ręczna aktualizacja

1. Aby znaleźć najnowszą wersję oprogramowania sprzętowego dla D862, odwiedź Centrum aktualizacji oprogramowania sprzętowego Snom.
2. Przed pobraniem oprogramowania sprzętowego przeczytaj instrukcje i informacje o wersji.
3. Kliknąć **prawym przyciskiem** myszy *link do pobrania* w tabeli Firmware files i skopiować link.
4. Otwórz internetowy interfejs użytkownika telefonu (**Phone Manager**). Przejdź do strony *Software Update (Aktualizacja oprogramowania)*. W obszarze *Ręczna aktualizacja oprogramowania* wklej link w polu tekstowym **Oprogramowanie sprzętowe**.
5. Kliknij **Załaduj**. Telefon zaczyna się ponownie uruchamiać.
6. **Uwaga: NIE ODŁĄCZAJ ZASILANIA PODCZAS URUCHAMIANIA D862!**

Automatyczny provisioning

1. Otwórz **Menedżera telefonu** i kliknij **Konserwacja**.
2. Kliknij **Provisioning (Udostępnianie)**.
3. Kliknij poszczególne ustawienia, aby uzyskać szczegółowe informacje.
4. Po zakończeniu kliknij **Apply (Zastosuj)**. Jeśli zmieniłeś adres URL ustawień i/lub *konfigurację PnP*, wymagane jest ponowne uruchomienie, zanim zmiany zaczną obowiązywać.

Więcej informacji można znaleźć na naszej **stronie internetowej**

3

Downloads

Firmware Files

Phone Model	File Size	SHA-256 Checksum	Download Link
D862	133.8 MB	48253749729774c53e46b1f95481f236cabf651336a42647f86a3e4697f6a823dc	https://downloads.snom.com/fw/10.1.10.1/bin/snomD862-10.1.10.1-HW6-SIP-r.swu

4

Software Update

Phone Status

Phone Type: snomD862
MAC Address: 000413020110
Firmware version: snomD862-10.1.10.1-202410200000
U-Boot version: 2015.01-ud-10-a0 (Date: 18.03.2016 18:45:00)

Manual Software Update

You may explicitly specify which software version you want to run on this phone. Fill in the URL which is pointing to the firmware you want to use. Please use only a complete URL (like <http://www.example.com/firmware.swu>). Once the update has finished, the phone will reboot.
See Snom Service Hub Page

Firmware URL

Phone Controls

You can reset a phone to factory defaults. The Snom Phone will reset all settings and reboot.
See Snom Service Hub Page

© 2024 Snom Technology GmbH. All rights reserved. Phone Manager version: 2024.07.0

Provisioning

Trigger resynchronization of the settings with the setting server.
See Snom Service Hub Page

Prov Polling Off On

Polling Mode: Relative

Polling Period: 0

Polling Time: 00:00

Polling Time Random End: 00:00

Setting URL: <https://secure-provisioning.snom.com>

Update Policy: Never update, load settings only

Settings Refresh Timer: 0

Provisioning Order: redirection:stop pnp:stop dhcp:stop tr69:stop

Uboot lock:

Prov Polling

If set to on, the phone will periodically fetch the provisioning files (configuration and/or software updates). See [Provisioning polling] for more information on how to use this setting.
See Snom Service Hub Page

Rozwiązywanie problemów

Kontakt z pomocą techniczną Snom

Kliknij ten tekst, aby przeczytać i postępować zgodnie ze szczegółowymi instrukcjami podanymi na naszej stronie internetowej.

Wysłanie zgłoszenia

Kliknij ten tekst, aby przeczytać i postępować zgodnie ze szczegółowymi instrukcjami podanymi na naszej stronie internetowej.

Poproś o pomoc, wysyłając informacje o systemie i ustawieniach

- [Informacje o systemie](#)
- [Informacje o ustawieniach](#)

SIP/PCAP traces

Wsparcie Snom może poprosić Cię o przestanie SIP Trace i/lub PCAP, aby pomóc im przeanalizować Twój problem.

- [Wykonywanie SIP Trace](#)
- [Wykonywanie PCAP Trace](#)

Ważne informacje

Niniejsza **Skrócona instrukcja obsługi D862** została opracowana na podstawie obszerniejszej „Instrukcji obsługi” dostępnej wyłącznie w języku angielskim i niemieckim, aby zapewnić grupom użytkowników nie mówiących po angielsku lub niemiecku bardziej zwięzły przegląd w ich własnym języku. Zapoznaj się z **instrukcją obsługi D862** dotyczącą następujących tematów:

- [Prawa autorskie, prawa do znaków towarowych, odpowiedzialność, uwagi prawne, licencja publiczna GNU](#)
- [Instrukcje bezpieczeństwa](#)
- [Zgodność ze standardami](#)
- [Specyfikacja produktu](#)
- [Utylizacja urządzenia](#)
- [Czyszczenie](#)

Zastrzeżenia

Dalsza informacja: [Strona internetowa Snom D862](#) | [Snom Service Hub](#) | [Arkusze danych](#) | [Instrukcja obsługi](#) | [Informacje na temat gwarancji](#) | [Homologacja](#) | [Lokalizacje firm](#)

Snom, nazwy produktów Snom i logo Snom są znakami towarowymi należącymi do firmy Snom Technology GmbH. Wszystkie inne nazwy produktów i nazwy przedsiębiorstw są własnością ich właścicieli. Snom Technology GmbH zastrzega sobie prawo do rewizji i zmian tego dokumentu w dowolnym momencie, bez obowiązku ogłaszania takich rewizji lub zmian przed lub po fakcie. Choć przy kompilacji i prezentacji informacji w tym dokumencie dołożono należytej staranności, dane, na których się opiera, mogły w międzyczasie ulec zmianie. W związku z tym Snom zrzuca się wszelkich gwarancji i odpowiedzialności za dokładność, kompletność i aktualność publikowanych informacji, z wyjątkiem przypadku umyślnego działania lub rażącego zaniedbania ze strony Snom lub gdy odpowiedzialność wynika z obowiązujących przepisów prawa.