

D785 / D785N / D787



Kısa Kullanıcı Kılavuzu

Başlangıç kılavuzu

(1) Ambalajın çıkarılması ve teslimat içeriğinin incelenmesi

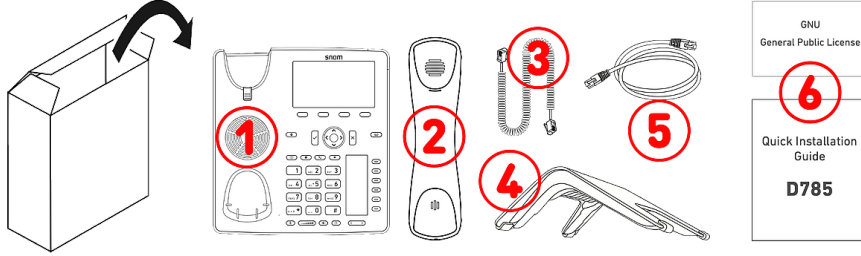

1. IP masa telefonu D785 / D785N / D787
2. Ahize
3. Ahize kablosu
4. Kaide
5. Ethernet kablosu: 1,5 m
6. Belgeler

(2) D785 / D785N / D787 bileşenlerini tanıma

D785 / D785N / D787 donanım bileşenleri şu şekilde özetlenebilir:

- Ses cihazları → 1 - 4
- Ekran ve Göstergeler → 5 - 6
- Sabit tuşlar → 7 - 12

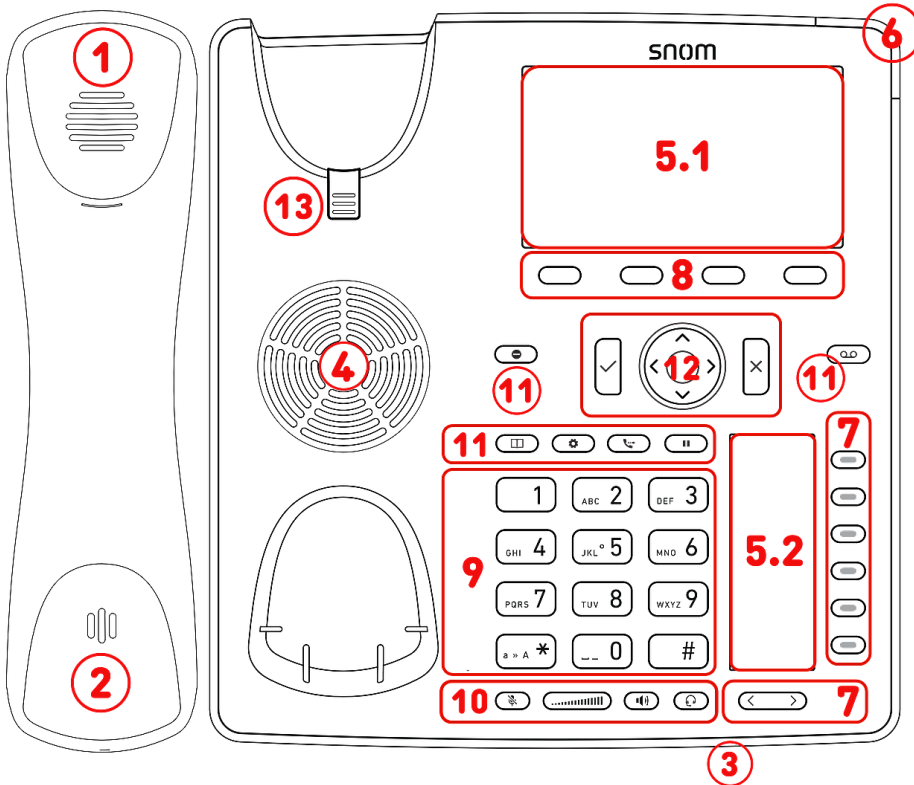

1. Ahize kulaklığı
2. Mikrofon
3. Kasa mikrofonu
4. Gövde hoparlörü
5. 1. Ekran
2. SmartDisplay
6. çağrı durumu göstergesi (kırmızı LED'li)
7. 6 SmartLabel tuşu (çok renkli LED'li) & Sayfa
8. Duruma özel 4 işlev tuşu
9. 12 tuş (standart ITU telefon tuş takımı)
- 10.5 özel ses tuşu
- 11.6 özel işlev tuşu
- 12.5-yönlü gezinme tuşu & Tamam / İptal
13. Ahize desteği

(3) Arayüzler ve bağlantılar

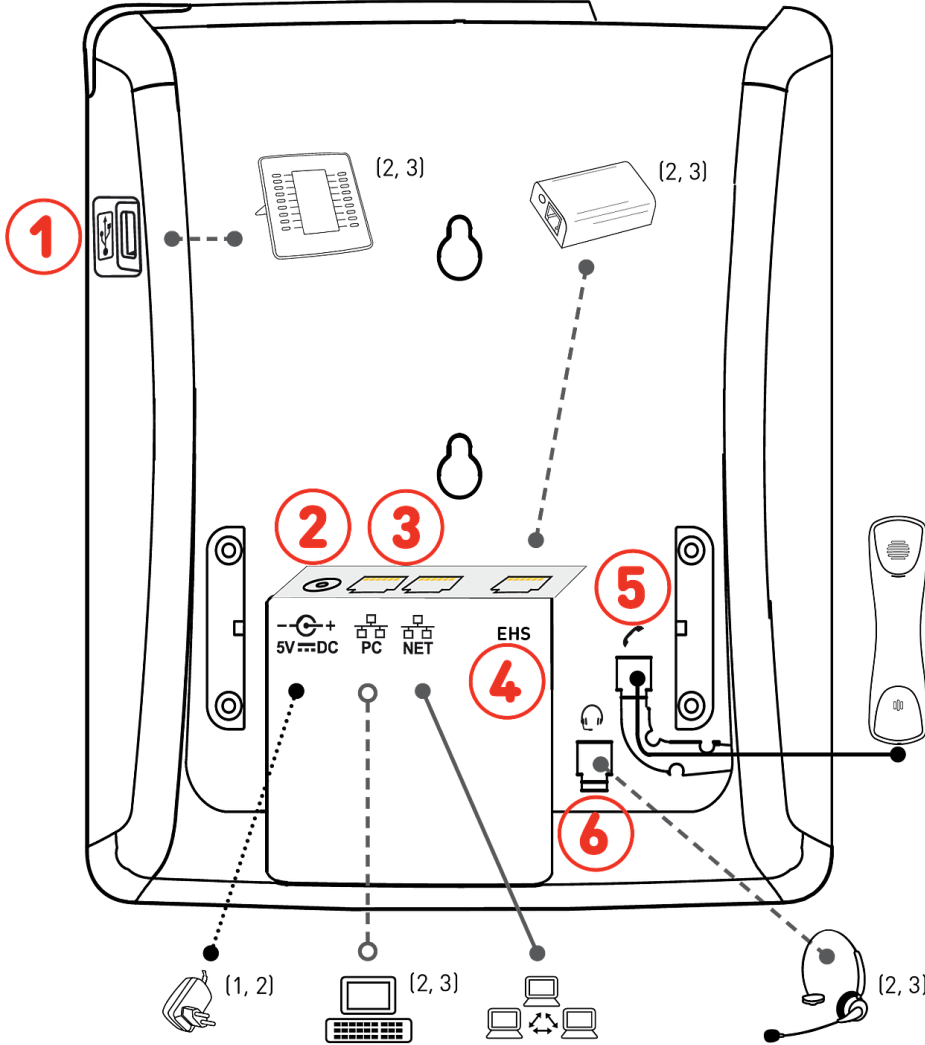

Kablolu arayüzler

1. USB kulaklıklar ve diğer aksesuarlar: USB 2.0 Tip A bağlantı noktası
2. Güç adaptörü: koaksiyel konektör
3. Ağ bağlantısı: 2 × RJ45-8P8C (NET/PC) soket, Gigabit Ethernet (GbE), Ethernet üzerinden besleme (PoE), IEEE 802.3af, sınıf 2/3⁵, (D787: IEEE 802.3az)⁶
4. EHS adaptörü: RJ12-6P6C soket
5. Kablolu alıcı: RJ9-4P4C soket
6. Kulaklık: RJ9-4P4C soket

Kablosuz arayüzler

- D785 → Kulaklık bağlantısı: Bluetooth 4.0, sınıf 2⁴
- D787 → Ağ bağlantısı: Kablosuz LAN

¹ PoE mevcut değilse

² Teslimata dahil değildir

³ Opsiyonel

⁴ Bluetooth'suz D785N / D787

⁵ Sınıf 2, USB ve Bluetooth yok

⁶ Yazılım üzerinden isteğe bağlı

D785 / D785N / D787 kullanıma hazırlanması

(1) Kaidenin ve ahizenin takılması

Not: Kaide iki farklı açıdan takılabilir: düşük açı **28°** veya yüksek açı **46°**

1. Kaideyi telefona takmadan önce ahize kablosunun uzun ucunu telefonun arkasında RJ9-4P4C etiketi bulunan konektöre takın ve kabloyu kablo kılavuzuna yerleştirin.
2. Olukların üst kısmını D785 / D785N / D787 arkasında bulunan kayar kılavuzların altındaki kaideye yerleştirin.
3. Yerine oturana kadar kaideyi kayar kılavuzların üzerinde yukarı doğru itin.
4. Ahize kablosunun kısa ucunu ahize üzerindeki konektöre takın.
5. D785 / D785N / D787 düz ve yatay bir yüzeye yerleştirin.

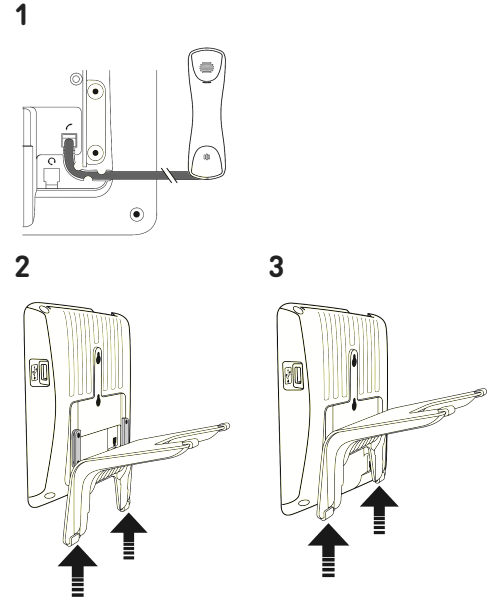

(2) Telefonun bağlanması ve güç verilmesi

Telefon, ağ kablosu ile verilen Ethernet Üzerinden Güç (PoE) ile veya ağızda PoE yoksa ayrı olarak satılan 5V DC güç adaptörüyle çalıştırılabilir.

1. Veri bağlantısı kurmak için Ethernet (ağ) kablosunun bir ucunu üzerinde **NET** etiketi bulunan RJ45 konektörüne, diğer ucunu ise ağ tarafına takın.
2. PoE yoksa, güç kaynağının fişini üzerinde **5V DC** etiketi bulunan konektöre takın ve fişi duvar prizine takın.
3. Üzerinde **PC** etiketi olan ikinci RJ45 konektörü, ikinci bir Ethernet bağlantı hattı gerekmeksizin diğer Ethernet cihazlarını zincirleme bağlamak için kullanılır.
4. Snom telefonlar tak-çalıştır tipinde olup telefon ağızına bağlandıktan sonra çalışmaya başlar. *Snom'un otomatik temel hazırlık özellikleri yerel ağız veya VoIP sağlayıcınız tarafından destekleniyorsa, telefon kesinti olmadan otomatik olarak başlayacaktır. Bu durumda bir sonraki bölüme geçin, aksi takdirde **D785 / D785N / D787 devreye alma***

Ekranını ve tuşlarını tanıma

Ekran (bakınız → [Başlangıç kılavuzu](#) → [D785 / D785N / D787 bileşenlerini tanıma](#) → 5.1)

Bu ekranda şu bilgiler görüntülenir:

Boş modda:

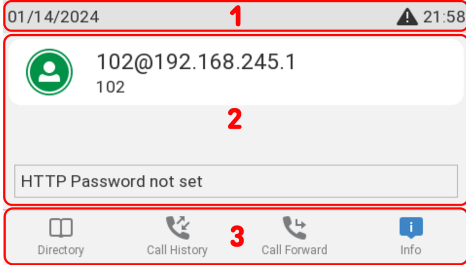

Telefon aktifken:

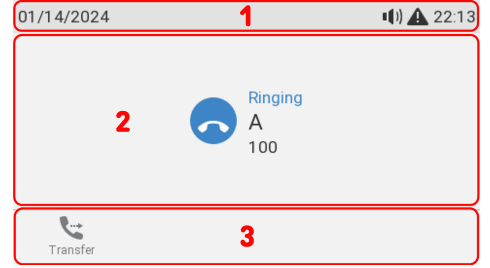
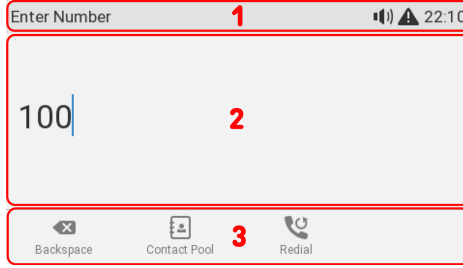

(1) Bilgi çubuğu/durum satırı

- Boş modda:* aktif durum mesajı varken → Durum mesajları ve aktif durum mesajı yokken → Tarih ve saat
- Telefon aktifken:* Mevcut etkinliğin adı

(2) Bağlam alanı

- Boş modda:* Yapılandırılan kimlikler ve gerçek durumları



Kaydediliyor



Kaydedildi
(aktif)



Kaydedilmedi



Giden arama



Sessiz Mod



Rahatsız
Etmeyin



Yönlendirme

- Telefon aktifken:* Bu alanda, etkinliğe bağlı olarak, arayan telefon numarası, aranan dahili numara, konferans katılımcıları gibi simgeler (gelen arama zili, giden arama zili, liste girişleri vb.) ve metinler bulunur. SmartLabels, bağlama göre gösterilir veya gösterilmez.



Giden arama
zili



Gelen arama
zili



Arama
bekletme



Bağlandı



Karşı taraf
beklemede
tutuyor



Meşgul



Bekletiliyor



Bağlantı
kesildi

(3) İşlev tuşu satırı, bağlam duyarlı

İşlev tuşu satırında, telefonun mevcut etkinliğine bağlı olarak, ilgili sembolün altındaki işlev tuşuna basılarak etkinleştirilebilen çeşitli işlevler yer alır. (bakınız → [Bağlam-duyarlı, programlanabilir işlev sembolleri ve işlev tuşları](#))

SmartDisplay (bakınız → [Başlangıç kılavuzu](#) → [D785 / D785N / D787 bileşenlerini tanıma](#) → 5.2)

Telefonda ikinci bir ekran bulunur (SmartDisplay). Bu ekranda her biri 6 etiket alanında 4 sayfada görüntülenen, serbestçe programlanabilen 24 adet SmartLabels işlev tuşu (SmartLabels tuşları) görüntülenir. Ekranın üst kısmındaki siyah yatay çubuk, o anda hangi sayfanın görüntülendiğini belirtir.

Tuş türüne bağlı olarak etiket alanları sırasıyla simge ve metinden veya sadece metinden oluşur. Bunların her ikisi de özelleştirilebilir. Aşağıdaki **tuş türleri** mevcut aygıt yazılımında [10.1.184.14 \(Release\)](#) mevcuttur:

Varsayılan ayar:

Sayfa 1	Sayfa 2	Sayfa 3	Sayfa 4
Line	Line	Line	Line
Line	Line	Line	Line
Conference	Line	Line	Line
SmartTransfer	Line	Line	Line
Silent Mode	Line	Line	Line
Dialed	Line	Line	Line

















Tuş türü: Hat, SIP INFO gönder, Yıldız Kodu, Önemli etkinlik

- Unknown
- Action URL
- Auto Answer
- BLF
- Button
- Call Center Status
- Call Forward
- Cancel
- Conference
- Contact (XMPP)
- Disposition Code
- DTMF
- Extension
- Intercom
- IVR
- Key Event
- Line
- Multicast
- OK
- Park
- Presence
- Push-to-Talk
- Record
- SendSipInfo
- SmartTransfer
- Speed Dial
- Star Code
- Transfer
- UserInputAndSendSipInfo
- XML Definition
- None

Eylem URL'i	Otomatik Cevap	Meşgul Lamba Alanı	PBX Tuşu	Çağrı Merkezi Durumu	Aramayı Yönlendir
İptal	Konferans	İletişim (XMPP)	Yer Değiştirme Kodu	DTMF	Dahili Numara
İnterkom	Etkileşimli Sesli Yanıt	Çoğa gönderim	Tamam	Park Et	Durumu
Bas Konuş	Kayıt	AkıllıAktarma	Hızlı Arama	Aktar	XML Tanımı

Önemli etkinlik:

- Unknown
- Accepted Calls
- Alternate
- Block Caller
- Call History
- ✓ Conference
- Consult Conference
- Contacts
- Delete Message
- Directory
- DND
- Executive-Assistant Behalf Of
- Executive-Assistant Config
- Favorites
- Headset
- Help
- Hide Outgoing ID
- Hold
- Hoteling
- Info
- Instant Redial
- LDAP Directory
- Logoff All
- Missed Calls
- Monitor Calls
- Multicast Zones
- Mute
- Next Identity
- Next Page
- OCI-P Directory
- Pool
- Presence
- Previous Identity
- Previous Page
- Private Hold
- Reboot
- Record
- Redial
- Server Directory
- Settings
- Silent Mode
- Voicemail
- Voicemail Info
- None

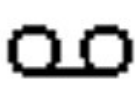
								
Kabul Edilen Aramalar	Alternatif	Arayanı Engelle	Arama Geçmişi	Konferans	Danışmanlık Konferansı			
								
Kişiler	Mesajı Sil	Dizin	Rahatsız Etmeyin	Yönetici-Asistan Tarafından Yapılandırması	Yönetici Asistanı			
								
Favoriler	Kulaklık	Yardım	Anonim Kimlik	Bekletme	Misafir Giriş			
								
Bilgi	Anında Yeniden Arama	LDAP Dizin	Tüm Oturumları Kapat	Cevapsız Aramalar	Aramaları İzle			
								
Çoklu Yayın Bölgeleri	Sessiz alma	Sonraki Kimlik	Sonraki Sayfa	OCI-P Dizin	Havuz	Mevcudiyet	Önceki Kimlik	Önceki Sayfa
								
Aramayı Özel Tut	Kayıt	Yeniden Başlat	Tekrar arama	Sunucu Dizini	Ayarlar	Sessiz Modu	Sesli Mesaj	Sesli Mesaj Bilgisi

Arama göstergesi (bakınız → [Başlangıç kılavuzu](#) → [D785 / D785N / D787 bileşenlerini tanıma](#) → 6)

Telefonun sağ üst köşesinde bulunan parlak kırmızı LED, **gelen, devam eden, bekletilen ve cevapsız aramaları** gösterir. LED durum göstergeleri:

- Hızla yanıp söndüğünde gelen aramayı gösterir.
- Numarayı çevirirken, arama sırasında ve bir aramayı kaçırdığınızda sabit yanar. Cevapsız bir aramanın ardından LED'i kapatacağınız zaman, **Cevapsız aramalar** menüsünü görüntülemek için gezinme tuşu üzerindeki sağ oka basın ve aynı anda LED'i kapatın.
- Bir arama beklemeye alındığında yavaşça yanıp söner.

SmartLabel tuşları (bakınız → [Başlangıç kılavuzu](#) → [D785 / D785N / D787 bileşenlerini tanıma](#) → 7)

SmartDisplay'in sağ tarafındaki 6 adet SmartLabel tuşu (serbestçe programlanabilen LED'li işlev tuşları), SmartLabel tarafından tanımlanan işlevleri çalıştırır. Menü odaklı telefon kullanıcı arayüzü (PUI) aracılığıyla telefon üzerinden ve telefonun web kullanıcı arayüzünün (WUI) **İşlev Tuşları** sayfasından programlanabilir ve etiketlenebilirler.

6 fiziki tuşlarının her biri, **4 SmartLabel sayfalarında** farklı işlevlere atanabilir ve toplam **24** adet SmartLabel tuşu atayabilir.

Aşağıdaki tuş kombinasyonunu kullanarak SmartLabel sayfaları arasında geçiş yapabilirsiniz:



SmartLabel
Sayfası

Context	Type	Number
P1	Active	Line
P2	Active	Line
P3	Active	Key Event
P4	Active	SmartTransfer
P5	Active	Key Event
P6	Active	Key Event

Varsayılan ayar:

- Sayfa 1: **P1-P2** → **Hat**, **P3** → **Önemli etkinlik: Konferans**, **P4** → **SmartTransfer**, **P5** → **Önemli etkinlik: Sessiz Mod**, **P6** → **Önemli etkinlik: Aranılan (Tekrar arama) → Çevirilen numaraları listele**
- Sayfa 2: **P7-P12** → **Hat**
- Sayfa 3: **P13-P18** → **Hat**
- Sayfa 4: **P19-P24** → **Hat**

Tuşa atanan işleve bağlı olarak, tuşa basıldığında üzerindeki kırmızı veya yeşil LED'ler etkinleştirilecektir.

Satır tuşundaki LED'ler

- hat üzerinde bir arama olduğunda hızla yanıp sönecektir
- hat üzerinde devam eden bir arama olduğunda sabit yanacaktır
- hat üzerinde bir arama beklemeye alındığında yavaşça yanıp sönecektir
- hat boş olduğunda sönecektir.

Tuşlara başka işlevler atandığında LED'ler yanabilir veya yanıp sönebilir. Örneğin: **Dahili** işlevi bir tuşa atandığında ve her iki telefonda da dahili hatların izlemesi etkinleştirildiğinde, LED

- dahili hattan bir arama geldiğinde hızla yanıp sönecektir
- dahili hat meşgul iken sabit yanacaktır
- dahili hat meşgul değilse sönecektir

Bağlam-duyarlı, programlanabilir işlev sembolleri ve işlev tuşları (bakınız → [Başlangıç kılavuzu](#) → D785 / D785N / D787 bileşenlerini tanıma → 8)

4 adet bağlam-duyarlı, programlanabilir işlev tuşu (F1 - F4) ekranın hemen altında bulunur ve telefonun web arayüzünün **(WUI) İşlev Tuşları** sayfasında bir dizi önemli etkinlikle programlanabilir; bu işlevler telefon bekleme modundayken kullanılabilir hale gelecektir.

Type	Number	Label	
Key Event	Directory		F1
Key Event	Call History		F2
Call Forward			F3
Key Event	Help		F4

Varsayılan ayar:

Bekleme ekranında standart işlevler mevcuttur. Varsayılan ayarlar, telefonda yüklü olan aygıt yazılımına bağlıdır.



Rehber

F1 Dahili telefon rehberi



Arama geçmişi

F2 Arama listeleri
(cevapsız, gelen, yapılan aramalar)



Tümünü yönlendir

F3 Tüm aramaları
yönlendirme (açık/kapalı)



Durum mesajları

F4 Durum bilgisi veya IP adresi

veya



Yardım

Tuşun üstündeki sembolle gösterilen işlevi etkinleştirmek, listeyi açmak vb. için ekrandaki sembolün altında bulunan işlev tuşuna basın.

Alfanümerik tuş takımı (bakınız → [Başlangıç kılavuzu](#) → D785 / D785N / D787 bileşenlerini tanıma → 9)

Cihazın alt kısmında ortada bulunan ve 12 adet sabit tuştan oluşan 1 alfanümerik tuş takımı.



Yıldız tuşu

- **Düzenleme modunda:** Giriş modunu (rakamlar > küçük harf > büyük harf) değiştirmek için bir saniye boyunca basın veya * işareti için kısa basın.
- **Boş ekranda:** Tuş takımını kilitlemek/açmak için 3 saniye boyunca basın.

Ses kontrol tuşları (bakınız → [Başlangıç kılavuzu](#) → [D785 / D785N / D787 bileşenlerini tanıma](#) → 10)

5 adet ses kontrol tuşu ile ses seviyesini ayarlayabilir, mikrofonu sessize alabilir ve açabilir, hoparlör ve kulaklık modunu etkinleştirebilirsiniz.

**Ses + / -**

- Telefon boştayken veya çalarken zil sesi seviyesinin ayarlanması
- Arama sırasında sırasıyla ahize, kasa veya kulaklıktaki hoparlörün ses seviyesinin ayarlanması

**Sessize alma**

- Mikrofonu sessize alma veya sesini açma
- Mikrofon sessizde kaldığı ve kapalı olduğu süre boyunca yanar bir **kırmızı LED** bulunur.

**Hoparlör**

- Ahizesiz veya ahizeli kullanım modları arasında geçiş
- Hoparlör üzerinden numara çevirme ve aramaları kabul etme
- Mod etkinleştirildiğinde ve etkin kaldığı süre boyunca yanar bir **yeşil LED** bulunur

**Kulaklık**

- Kulaklık modunu etkinleştirme ve devre dışı bırakma

Atanan, özelleştirilebilir işlev tuşları (bakınız → [Başlangıç kılavuzu](#) → [D785 / D785N / D787 bileşenlerini tanıma](#) → 11)

6 adet ön programlı, değişken şekilde programlanabilir işlev tuşunun fabrika ayarları tuş üzerinde yazılıdır. Bunlara başka işlevler de atanabilir.

**Mesaj**

- Posta kutusundan mesajları alma (geçerli ise)
- Posta kutusunda yeni bir mesaj olduğunda yanar bir **kırmızı LED** bulunur

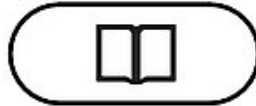
**Dizin**

- Telefonun yerleşik dizinine erişim

**Ayarlar**

- Telefon kullanıcı arayüzündeki (PUI) ayarlar menüsünü çağırma

**Bekletme**

- Etkin bir aramayı beklemeye alma/beklemeden çıkarma

**Aktar**

- **Arama aktarma**

**DND**

- Telefondaki tüm kayıtlı kimlikleri **Rahatsız etmeyin (DND)** moduna alma ve çıkarma

Gezirme, onay ve iptal tuşları (bakınız → [Başlangıç kılavuzu](#) → [D785 / D785N / D787 bileşenlerini tanıma](#) → 12)

Açılır menülerde bulunan kilit konularla programlanabilirler. Telefon bekleme modundayken, ilgili tuşların her birinde var olacak farklı bir kilit konu seçebilirsiniz. Arama sırasında veya telefon çalması gibi durumlarda telefon etkinken, var olan işlevleri değiştiremezsiniz.

Varsayılan ayar:

Gezirme tuşu: yukarı/aşağı

- **Boş ekranda:** Giden arama kimliğini seç
- Diğer bağlamlarda: Aşağı/yukarı git



Gezirme tuşu: sol

- **Boş ekranda:** Gelen aramalar listesini açma
- **Düzenleme modunda:** İmleci her seferde bir karakter sola taşıma

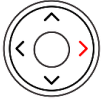

Gezirme tuşu: sağ

- **Boş ekranda:** Cevapsız aramalar listesini açma ve aynı zamanda cevapsız arama LED'ini kapatma
- **Düzenleme modunda:** İmleci her seferde bir karakter sağa taşıma

Gezirme tuşu:
orta

Tamam

- **Boş ekranda:** Çevirilen numaraları listele
- Aramaları hoparlörden ve kulaklık modunda kabul etme
- İşlemleri ve girişi onaylama, kaydetme ve önceki ekrana dönme



İptal

- Aramaları hoparlörden ve kulaklık ve ahize modlarında sonlandırma
- İşlemleri ve girişi iptal etme ve önceki ekrana dönme

D785 / D785N / D787 devreye alma

(1) Telefonun devreye alınması ve kaydı

Not: İnternet servis sağlayıcınızdan veya ağ yöneticinizden alacağınız **telefon veya dahili numara, şifre ve kayıt şirketi (SIP alanı)** gibi **kayıt bilgilerine** ihtiyacınız olacaktır.

Normalde başlatma işlemi DHCP kullanılarak tamamen otomatik olarak gerçekleşir. Telefon alt ağda bir DHCP sunucusu bulamazsa size şu soruyu soracaktır: **DHCP kullanıyor musunuz?** Ağınız DHCP'yi desteklemiyorsa, **İptal tuşuna** basın ve **IP adresini, ağ maskesini, IP ağ geçidini ve DNS sunucusunu** manuel olarak girin.

Ekranı bakın ve **gezinme tuşundaki yukarı veya aşağı oka basarak** seçeneklerden birini **seçin**. **Tamam tuşuna basarak** seçiminizi **kaydedin**.

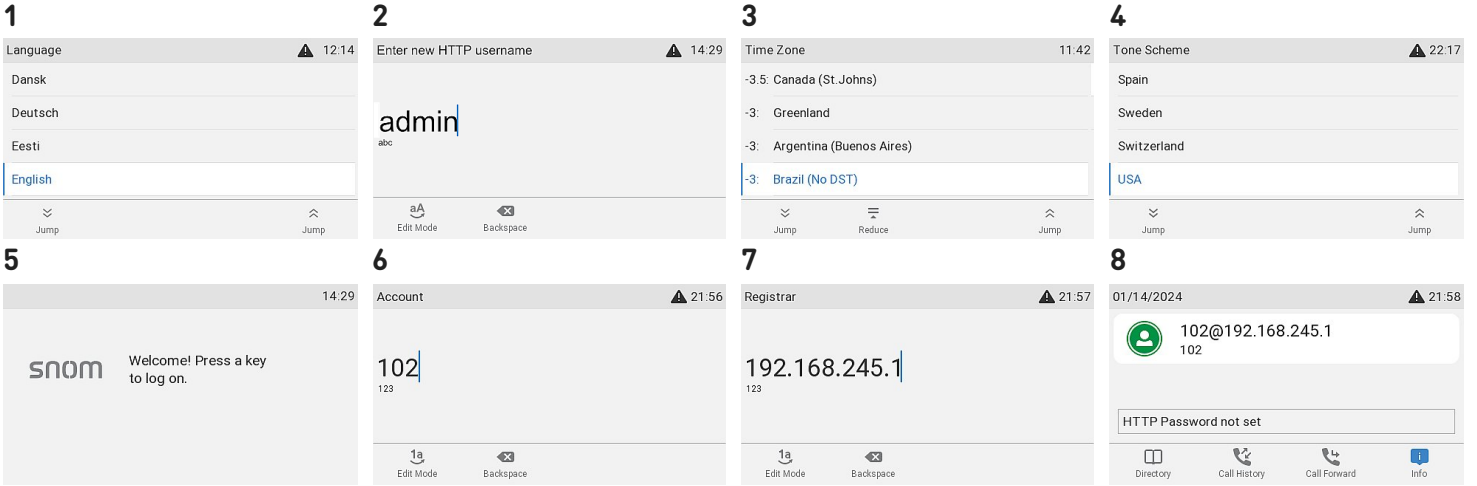

- Diller:** Bir **dil** seçmeniz istenecektir. Geçerli dil **İngilizcedir**.
- Daha sonra, telefonun web kullanıcı arayüzüne 2 adımda erişmek için **HTTP kullanıcı adı ve şifresini** girmeniz istenecektir. (1) Varsayılan kullanıcı adı (*admin*) kullanılabilir veya yeni bir kullanıcı adı girilebilir. (2) Şifre en az **altı alfanümerik karakter** olmalıdır. **Not:** Telefonu kullanabilmek için uygun bir **HTTP şifresi** belirlemeniz gerekmektedir.
- Saat dilimi: Ardından, seçtiğiniz dilde bir **saat dilimi** seçmeniz istenecektir. Bu, ekranınızda gösterilen saat olacaktır.
- Çevir sesi: Ardından, ülke için bir **çevir sesi** seçmeniz istenecektir. Bu, ahizeyi kaldırdığınızda duyduğunuz **çevir sesi** olacaktır. Farklı ülkelerde farklı çevir sesleri kullanılır.
- Aşağıda yer alan ekran açılış ekranı olarak karşınıza gelir. Giriş yapmak için herhangi bir tuşa basın. **Not:** Bu aşamada telefona ait **IP adresini** görüntülemek için **Ayarlar** tuşuna basın.
- Hesap **numarasını girin** ve kaydetmek için **Tamam** tuşuna basın.
- Kayıt şirketi **bilgilerini girin** ve kaydetmek için **Tamam** tuşuna basın. İnternet servis sağlayıcınızdan ya da yöneticinizden aldığınız **şifreyi** girin ve kaydetmek için **Tamam** tuşuna basın.
- Başarılı bir kayıt işleminin sonrasında aşağıdaki **ekran** görünecektir.

(2) Telefon ayarları

Görece az sayıda ayar, *menü odaklı telefon kullanıcı arayüzü (PUI)* üzerinden doğrudan **telefondan** ayarlanabilir; **web tarayıcılı bir bilgisayardan** *telefonun web kullanıcı arayüzü (WUI)* üzerinden ise birçok ayar kolaylıkla özelleştirilebilir.

Not: Snom telefonları yönetici veya kullanıcı modunda çalıştırılabilir. Yönetici modunda tüm ayarlara erişebilir ve ayarları değiştirebilirsiniz; kullanıcı modunda ise bazı ayarlara erişmek mümkün değildir. → **Varsayılan ayar:** yönetici modu

Telefonunuz bir merkezden yönetiliyorsa **kullanıcı modu** kural olarak varsayılan olabilir. Lütfen ağ yöneticinize veya VoIP sağlayıcınıza danışın. Telefon kullanıcı modunda çalışırken yönetici moduna geçmek için yönetici şifresi gerekir.

Telefon kullanıcı arayüzü (PUI)

Bu tuşa basın



Ayarlar

ve ekrandaki ayarlar menüsünü açın. Alt menüleri ve ayarları açmak için gezinme tuşuyla alt menüyü veya ayarı seçin ve Tamam tuşuna basın.



Tamam

Web kullanıcı arayüzü

1. Telefonun IP

adresine bakın. Bu tuşa basın



Ayarlar

ve → Bilgi → Yardım 1 sayfalarını görüntüleyin.

Help 22:59
To set up your phone, please navigate your web browser to:
<https://192.168.245.233:443>
To get more help visit:
<https://service.snom.com>

2. Telefonla aynı ağda bulunan bir bilgisayardaki tarayıcının adres çubuğuna *IP adresini* girin.

3. Web kullanıcı arayüzü (WUI) çağrılacaktır. Manuel başlatmanın ardından bu işlem ilk kez yapılıyorsa *Güvenlik* sayfası görüntülenecektir, aksi halde *Ana ekran* açılır.

Not: Telefonu kullanabilmek için uygun bir **HTTP şifresi** belirlemeniz gerekmektedir.

3 Security snom

Pencerenin sol tarafında bulunan dikey menüde görünen öğeler, telefonun kullanıcı modu veya yönetici modunda çalışmasına göre değişir. Web arayüzünde yaptığınız her değişiklik, aygıt yazılımı sürümüne bağlı olarak **Kaydet**'e veya **Uygula** ve ardından **Kaydet**'e tıklanana kadar geçerli olmayacaktır. **Uygula/Kaydet**'e tıklamadan web arayüzündeki başka bir sayfayı açtığınızda değişiklikler kaybolacaktır.

HTTP Password not set!

Security Advice
We strongly recommend that you secure the web interface in order to protect your phone against remote attacks. Therefore the HTTP user as well as the Administrator Password should be changed from the default value. Changing the HTTP Password is mandatory.

Security Settings State

Setting	Current Value	Recommended
Administrator Password	*****	Recommended
HTTP Server User (Not Default)	admin	Mandatory
HTTP Server Password	*****	Recommended
HTTP Server Password (Not Default)	*****	Mandatory
Use Hidden Tags	on	Recommended

Security

Administrator Password: ***** ?

Administrator Password (Confirmation): ***** ?

HTTP Server

User: admin ?

Password: ***** ?

Additionally you should protect the web interface with hidden security tags against remote attackers trying to change phone settings with faked HTTP POST requests.

Use Hidden Tags: on | off | ?

Apply and ignore the warning until reboot.

Apply and ignore the warning forever.

Telefonun kullanılması

Bu bölümde telefon işlevleri varsayılan fabrika ayarlarıyla açıklanmaktadır. Telefonunuz başka biri tarafından kurulmuş ve/veya ayarlanmışsa varsayılan ayarlar değiştirilmiş olabilir. Telefonun burada açıklanan şekilde tepki vermemesi durumunda, lütfen söz konusu kişi veya şirketle iletişime geçin.

Ekranada görüntülenen arayan bilgisi, telefonun web arayüzündeki bir ayarla kontrol edilir. Varsayılan ayar *Ad + Numara* şeklindedir. Açılır listeden farklı bir seçeneği seçerek *Tercihler > Genel Bilgiler > Sayı Görüntüleme Stili* kısmından ayarı değiştirebilirsiniz.

(1) Arama yapma

1. Mevcut giden arama için **kimlik seçme**
2. Farklı **ses cihazları** kullanma

- Ahize:
Ahizeyi kaldırın, telefon numarasını girin ve şu iki seçenektan biri ile onaylayın veya telefon numarasını girin ve ahizeyi kaldırın.



Tamam

veya



Gezinme
tuşu: orta

- Kulaklık:
Telefon numarasını girin ve şu tuşa basın
- Hoparlör:
Telefon numarasını girin ve şu tuşa basın



Kulaklık



Hoparlör

(2) Aramaları kabul etme

Farklı **ses cihazları** kullanma

- Ahize: Ahizeyi kaldırın.
- Kulaklık:
Bu tuşa basın



Kulaklık

Telefon zaten kulaklık modundaydı yanıp sönen hat tuşuna da basabilirsiniz.

- Hoparlör:
Bu tuşa basın



Hoparlör

veya



Tamam

veya



Gezinme tuşu:
orta

(3) Aramaları sonlandırma

- Ahizeyi kullanırken: Ahizeyi yuvasına yerleştirin veya
- Hoparlör veya kulaklık kullanırken:

Bu tuşa basın



İptal

(4) Aktif aramalar

Bir arama beklemeye

Bu tuşa basın



veya şu
sembolün
altındaki işlev
tuşuna basın



Bekletme

Bekletme

ve devam eden aramayı beklemeye alın. Bekletilen aramalar şu şekilde gösterilir:

- Ekrandaki metin ile.
- Yavaşça yanıp sönen hat tuşu ile.
- Yavaşça yanıp sönen LED gösterge ışığı ile.
- Aramayı beklemeye aldığınızda çift bip sesi ile.

Şimdi şunları yapabilirsiniz:

- bekletilen aramayı habersiz veya önceden bildirerek aktarmak.
- gelen aramaları kabul etmek, arama yapmak ve diğer aramaları beklemeye almak.

Bekletilen aramayı hat tuşuna basarak yanıtlayın veya tekrar şu tuşa basın



Bekletme

veya şu
sembolün
altındaki işlev
tuşuna basın



Beklemeden
çıkart

Beklemedeyken karşı taraf telefonu kapatırsa sizin telefonunuzda da görüşme sonlandırılır ve LED göstergeler kapanır.

Birden fazla aramayı bekletme

Telefonda bir tarafla görüşme yapıyorsanız ve beklemeye tutulan aynı anda bir veya daha fazla arama, kullanım durumuna göre işlev tuşu satırında aşağıdaki semboller gösterilir.



Aktif aramaya
dön



Önceki bekletilen
arama



Sonraki
bekletilen arama

Şimdi şunları yapabilirsiniz:

- aktif arama ile beklemeye tutulan herhangi bir arama arasında ileri ve geri geçiş yapmak. VoIP telefon sistemi tarafından destekleniyorsa, eşzamanlı olarak 12 adede kadar arama tutulabilir.
- Bağlanan arama ekranda görüldüğünde aramayı üçüncü bir tarafa aktarabilir veya sonlandırabilirsiniz.
- Bekletilen bir arama ekrandayken şu tuşa basın



Tamam

ve aramaya bağlanıp o esnada bağlı olan aramayı beklemeye alın.

(5) Konferans

Telefon bazlı konferanslarda maksimum **3** katılımcı yer alabilir (siz ve diğer 2 kişi). Sunucu bazlı konferanslardaki katılımcı sayısı ve bu konferansların nasıl kurulacağı ve nasıl katılacağınız konusunda lütfen ağ yöneticinize veya VoIP sağlayıcınıza danışın.

- 1. Konferans başlatma:** İlk katılımcıyı (**B, 101**) arayın ve gerçekleşen aramayı beklemeye alın.

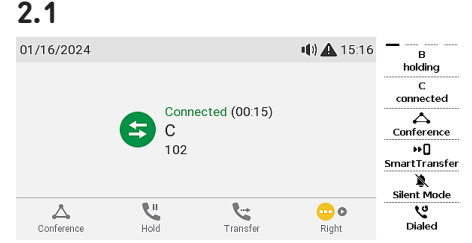
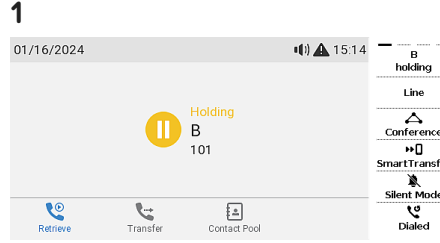

- Bir sonraki katılımcıyı (**C, 102**) arayın ve konferans bilgisini verin. Bağlanan aramayı (**C, 102**) beklemeye alın.

- Şu sembolün altında bulunan işlev tuşuna basın

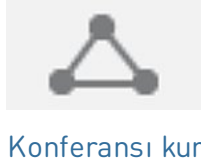

Konferansı kur

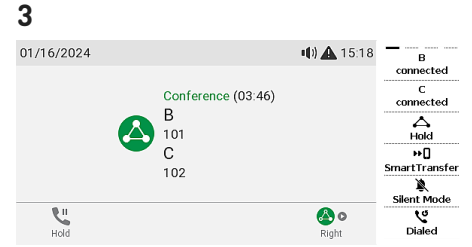
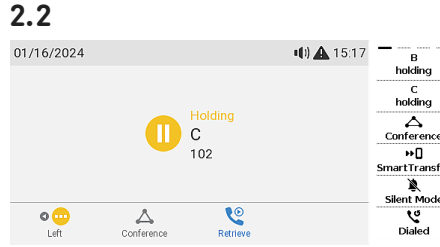

ve 3 kişilik konferansı başlatın.

Şimdi şunları yapabilirsiniz:

- Bu sembollerden birinin altındaki ilgili işlev tuşuna basarak bireysel katılımcıları seçmek



Önceki katılımcı



Sonraki katılımcı



Konferansa dön

- Katılımcılardan biriyle özel olarak konuşmak. Katılımcılardan biri ekrandayken şu tuşa basın



Tamam

Konferansı yeniden başlatmak için alttaki işlev tuşuna basın



Konferansı kur

- Bir katılımcıyı beklemeye almak. Katılımcılardan biri ekrandayken şu tuşa basın



Bekletme

Konferansı yeniden başlatmak için alttaki işlev tuşuna basın



Konferansı kur

- Konferans ekranına dönerek konferansı ve her iki tarafla olan bağlantıları sonlandırmak.



Konferansa dön

→ Bu tuşa basın



İptal

(5) Arama aktarma

Telefonunuzda çalan aramaların yanı sıra cevaplanan aramaları da aktarabilirsiniz.

- Hat üzerinde bir aramanız varken, aramayı üçüncü bir tarafa aktarmanın iki yolu vardır
 - Katılımlı arama aktarma:** Aramanın kabul edileceğinden emin olmak için aramanın öncelikle üçüncü tarafa duyurulması.
 - Anonssuz arama aktarma:** Üçüncü tarafın müsait olup olmadığına ve/veya aramaya yanıt verip vermediğine dair hiçbir geri bildirim yapılmaz.
- Telefonunuza bir arama geldiğinde, yanıtlamadan doğrudan üçüncü bir tarafa aktarabilirsiniz. → [Arama yöneltme](#)

Katılımlı arama aktarma: telefonda bir arama varken

- Bağlanan aramayı **(B, 101)** beklemeye alın.

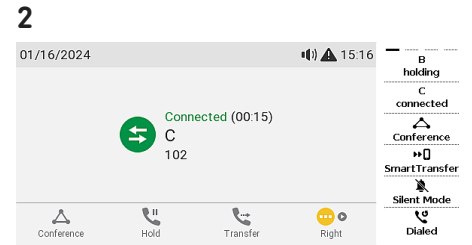
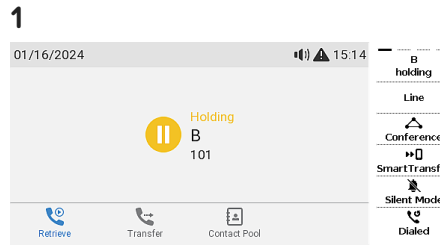

- Aramayı aktarmak istediğiniz **(C, 102)** numarayı **(B, 101)** çevirin ve aramayı duyurun.
- Üçüncü taraf **(C, 102)** aramayı kabul etmezse, şu tuşa basın

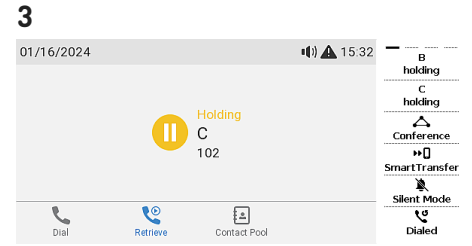

→ Arama **(C, 102)** beklemeye alınır.

- Bu tuşa basın veya



Tamam



Gezinme tuşu:
orta

ve aktarmayı tamamlayın.

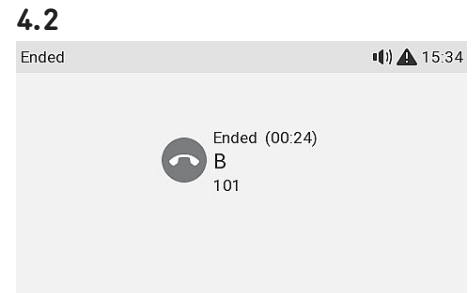
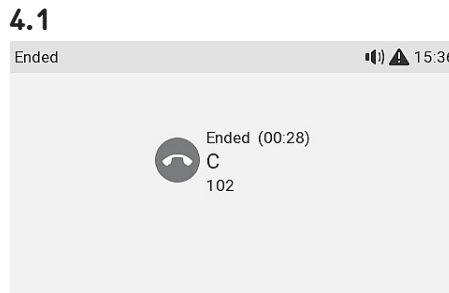

→ Aktarmanın tamamlandığını belirten *C 102 Sonlandı* ve *B 101 Sonlandı* mesajlarını kısa bir süreliğine ekranda görebilirsiniz. **B (101)** şu anda **C (102)** ile görüşüyor.

Katılımlı arama aktarma: birden fazla arama ile

1. Aramayı aktarmak istediğiniz **(C, 102)** numarayı **(B, 101)** çevirin ve aramayı duyurun.

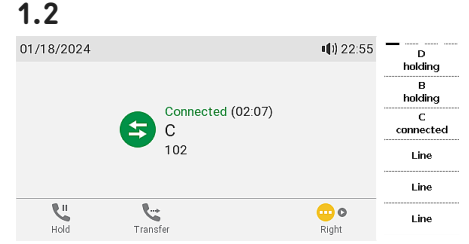
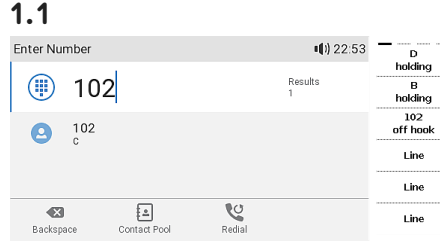

2. Üçüncü taraf **(C, 102)** aramayı kabul etmezse, şu tuşa basın



Aktar

veya şu sembolün altındaki işlev tuşuna basın



Aktar

→ Arama **(C, 102)** beklemeye alınır.

Not: Bekleme D 103 ekranı, yani aktarmak istemediğiniz arama görünürse, Bekleme B 101 ekranını görmek için beklemeye alınan diğer aramayı **B 101** seçin.

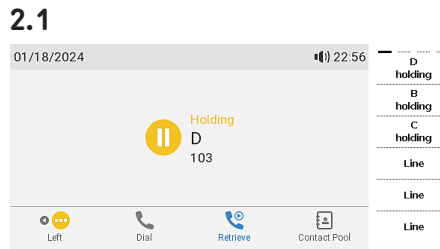

Önceki bekletilen arama

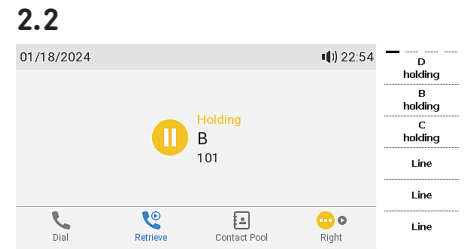

Sonraki bekletilen arama

3. Bu tuşa basın veya



Tamam

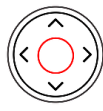

Gezinme tuşu:
orta

ve aktarmayı tamamlayın.

→ Aktarmanın tamamlandığını belirten **B 101 Sonlandı** ve **C 102 Sonlandı** mesajlarını kısa bir süreliğine ekranda görebilirsiniz. **B (101)** şu anda **C (102)** ile görüşüyor.

→ Beklemeye alınan diğer arama veya beklemeye alınan diğer aramalardan ilki ekranda **(D, 103)** görünecektir.

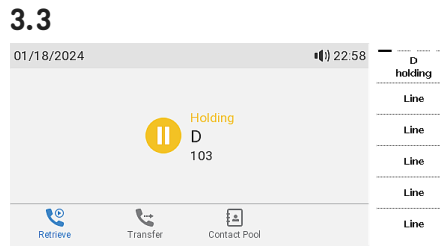
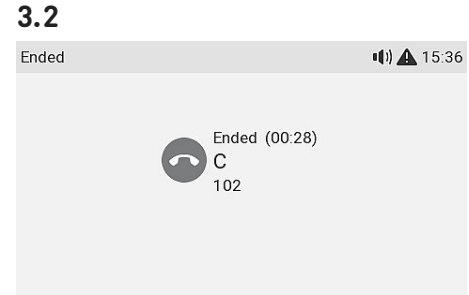
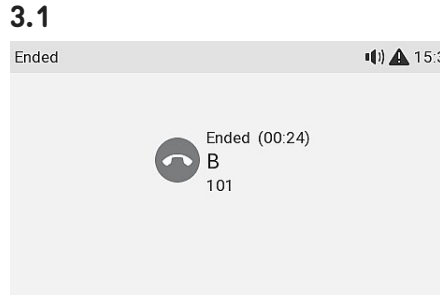

Anonssuz arama aktarma: aktif arama

1. Hat üzerinde **(B, 101)** aktif bir arama varken, şu tuşa basın



Aktar

veya



Aktar

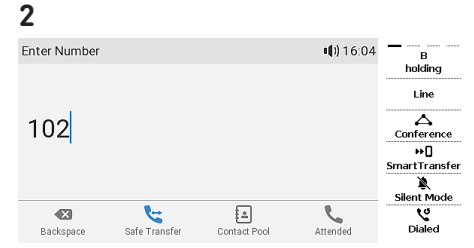
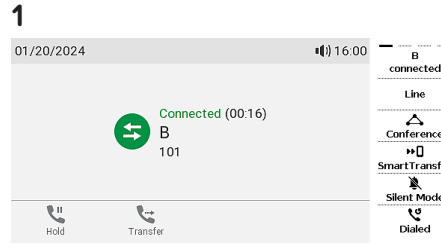

→ Arama **(B, 101)** beklemeye alınır. **Arama ekranı** görünecektir.

2. Aramayı habersiz (duyuru yapmadan) aktarmak istediğiniz numarayı **(C, 102)** çevirin veya mevcut telefon dizinlerinden birini seçin.

3. Bu tuşa basın veya

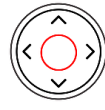

Tamam

Gezinme tuşu:
orta

ve aktarmayı tamamlayın. → Aktarmanın tamamlandığını belirten *B 101 Sonlandı* mesajını ekranda kısa bir süreliğine görebilirsiniz. Şimdi **B (101)**, **C (102)** numarasını çalacaktır.

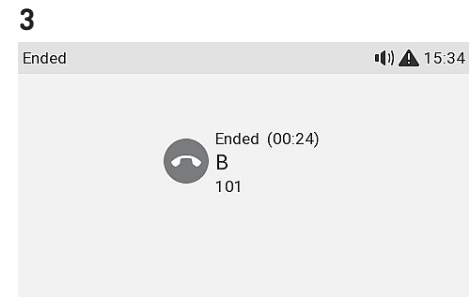
**Arama yönlendirme** (aktif arama **B 101** ve arama bekleme **C 102**)

1. Etkin bir aramadaysanız **(B, 101)** ve bekleyen bir **(C, 102)** gelen aramayı aktarmak istiyorsanız, altındaki işlev tuşuna basın

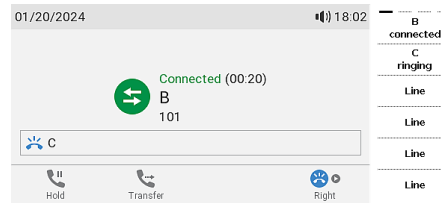
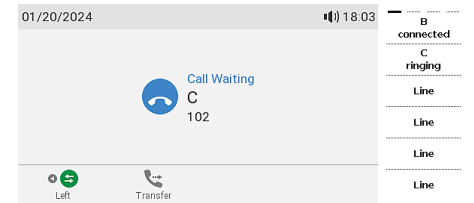

Sıradaki bekleyen arama

1.1**1.2**

→ Gelen bekleyen arama ekranda görünür. Çalan aramayı aktarırken aktif aramanız aktif kalmaya devam eder.

2. Bu tuşa basın veya



Aktar



Aktar

→ **Arama ekranı** görünecektir.

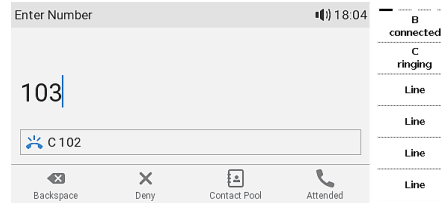
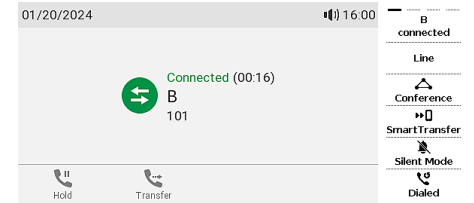
2**3**

3. Aramayı habersiz (duyuru yapmadan) aktarmak istediğiniz numarayı **(D, 103)** çevirin veya mevcut telefon dizinlerinden birini seçin. → Şimdi **C (102)**, **D (103)** numarasını çalacaktır. Aktif aramanız **(B, 101)** ekranda yeniden görünür.

Aramayı yönlendirme (çalan arama **B 101**)

1. Gelen arama (**B, 101**) çaldığında, şu tuşa basın



veya



Aktar

Aktar

→ Arama ekranı görünecektir.

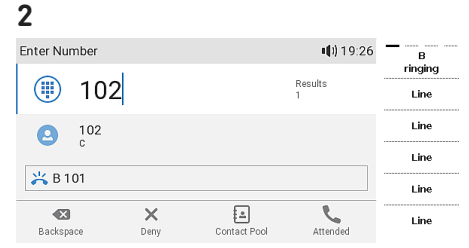
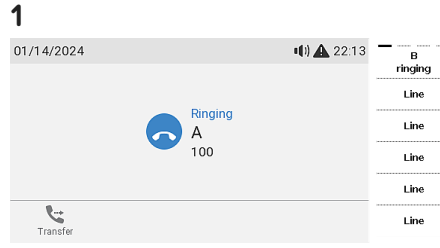

2. Aramayı habersiz (duyuru yapmadan) aktarmak istediğiniz numarayı (**C, 102**) çevirin veya mevcut telefon dizinlerinden birini seçin.

3. Bu tuşa basın veya

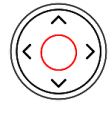

Tamam

Gezirme tuşu:
orta

ve aktarmayı tamamlayın. →
Şimdi **B (101)**, **C (102)** numarasını
çaldıracaktır.

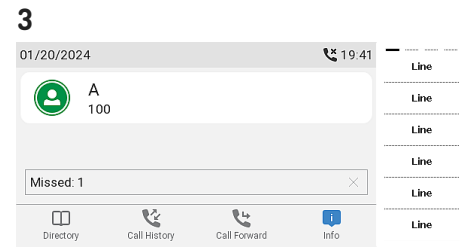

(6) Arama listeleri

Cevapsız, giden ve gelen aramalardan oluşan üç arama listesi telefonda saklanır. Bu listeler aramaların **sayısını, saatini, tarihini ve süresini** içerir. Arama listelerinin saklanması için ayrılan hafıza dolduğunda, yeni kayıtlar **en eskilerin üzerine yazılır**.

1. **Boş ekranda:** şu sembolün altındaki işlem tuşuna basın



Arama geçmişi

2. Cevapsız, giden veya gelen aramaların listesini ekranda görüntülemek için gezinme tuşunu (sol/sağ) kullanın. Her listede en son arama, listenin en üstünde yer alır. Gezirme tuşunu (yukarı/aşağı) kullanarak listede gezinebilirsiniz. Semboller aramanın türünü gösterir.

Not: Kırmızı nokta, cevapsız aramalar son görüntüledikten sonra yeni cevapsız mesajlar geldiğini gösterir. Liste görüntülediğinde tüm aramalar listesinden çıkarılır ve cevapsız aramalar listesinde maviye döner.

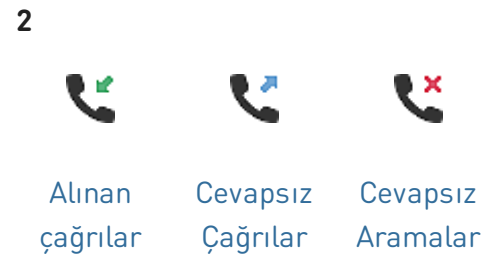
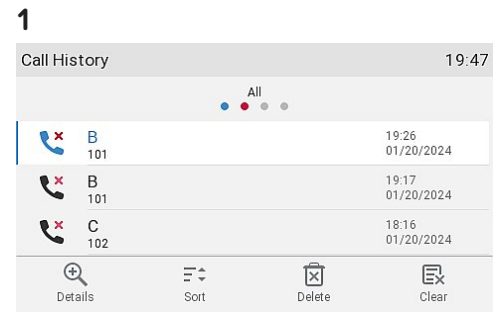
Alınan
çağrılarCevapsız
ÇağrılarCevapsız
Aramalar

Yazılım güncellemesi

Manuel güncelleme

1. Snom'un Aygıt Yazılımı Güncelleme Merkezine gidin ve telefonunuz için en son aygıt yazılımı sürümünü bulun.
2. Aygıt yazılımını indirmeden önce lütfen talimatları ve sürüm notlarını okuyun.
3. Aygıt yazılımı tablosundaki *indirme bağlantısına sağ tıklayın* ve bağlantıyı kopyalayın.

Downloads

Firmware Files

Phone Model	File Size	SHA-256 Checksum	Download Link
D785	41.0 MB	1ddc1588dd9a4cabdc9f0bb89d7de2bf1443566f458a3fb03a76b69b42fd1556	https://downloads.snom.com/fw/10.1.184.14/bin/snomD785-10.1.184.14-HW1-SIP-r.bin

4. Telefonun web kullanıcı arayüzünü (WUI) açın ve *Yazılım Güncelleme* sayfasına gidin. *Manuel Yazılım Güncelleme* alanında, bağlantıyı **Aygıt Yazılımı** metin alanına yapıştırın.

Manual Software Update

SNOM

Operation

- Home
- Directory

Setup

- Preferences
- Speed Dial
- Function Keys
- Identity 1
- Identity 2
- Identity 3
- Identity 4
- Identity 5
- Identity 6
- Identity 7
- Identity 8
- Identity 9
- Identity 10
- Identity 11
- Identity 12
- Action URL Settings
- Advanced
- Certificates
- Software Update

Manual Software Update

Firmware

Load

You may explicitly specify which software version you want to run on this phone. Fill in the http URL which is pointing to the firmware you want to use. Please use only a complete http URL (like http://www.example.com/firmware.bin). The phone will reboot after you press the load button.

Your phone is shipped with a valid license preinstalled. It is possible to install a new license file via the manual license upload to enable additional software features or to reinstall the preinstalled license in case it is missing or damaged. If the uploaded license file is invalid (e.g. not matching the MAC address of the phone) it will be ignored and the existing license is kept.

Manual License Upload

License file

Choose File

Load

5. **Yükle**'ye tıklayın. Telefon yeniden başlatılacaktır. *Yeniden başlatılırsın mı?* mesajı çıkarsa, lütfen onaylayın.

Not: TELEFON YENİDEN BAŞLATILIRKEN GÜÇ BAĞLANTISINI KESMEYİN!

Otomatik yapılandırma

1. Telefonun web kullanıcı arayüzünü (WUI) açın ve *Gelişmiş Ayarlar sayfası > Güncelleme sekmesine* gidin.
2. Lütfen her satırdaki yardım sembolüne tıklayın ve ayarı yapılandırmadan önce her ayara ait bilgileri dikkatle okuyun.
3. Bitince **Uygula**'ya tıklayın. Ayar URL'sini ve/veya *PnP yapılandırmasını* değiştirdiyseniz, bunların etkili olması için telefon yeniden başlatılmalıdır.

Daha fazla bilgi için lütfen **web sitemize** başvurun.

Sorun giderme

Snom Destek ile temasa geçin

Web sitemizde yer alan ayrıntılı talimatları okumak ve takip etmek için bu metne tıklayın.

Yardım kaydı oluşturma

Web sitemizde yer alan ayrıntılı talimatları okumak ve takip etmek için bu metne tıklayın.

Sistem ve ayarlar hakkında bilgi göndererek yardım talep edin

- [Sistem bilgileri](#)
- [Ayar bilgileri](#)

SIP/PCAP izleri

Snom Destek Birimi, sorununuzu analiz edebilmek için sizden bir SIP İzlemesi ve/veya PCAP İzlemesi göndermenizi isteyebilir.

- [Bir SIP izlemesi gerçekleştirme](#)
- [Bir PCAP izlemesi gerçekleştirme](#)

Önemli Bilgiler

D785 / D785N / D787 ürününe ait bu Kısa Kullanım Kılavuzu, daha kapsamlı bir kullanım kılavuzundan derlenerek kullanıcılara kendi dillerinde daha kısa bir genel bakış sunmak için hazırlanmıştır. Lütfen aşağıdaki konularla ilgili olarak **D785 / D785N / D787 kullanım kılavuzuna** başvurun:

- [Telif Hakkı, Ticari Markalar, Genel Kamu Lisansı, Yasal Sorumluluk Reddi Beyanları](#)
- [Emniyet talimatları](#)
- [Standartlarla uyum](#)
- [Ürün özellikleri](#)
- [Cihazın bertarafı](#)
- [Temizlik](#)

Sorumluluk Reddi

Daha fazla bilgi: [Snom D785 / D785N / D787 web sayfası](#) | [Snom Service Hub](#) | [Veri Sayfası](#) | [Kullanım kılavuzu](#) | [Garanti Bilgileri](#) | [Tip Onayları](#) | [Şirket lokasyonları](#)

Snom, Snom isimli ürünler ve Snom logoları Snom Teknoloji GmbH'nin sahip olduğu markalardır. Ürünlerin sahip olduğu tüm özellikler, herhangi bir bildirim yapılmaksızın değiştirilebilir. Snom Teknoloji GmbH, herhangi bir zamanda bu belge üzerinde revizyon ve değişiklik yapma hakkına sahiptir ve yapılacak revizyon ya da değişiklikleri önceden ya da işlem yapıldıktan sonra herhangi bir şekilde bildirmeyebilir. Bu belgede yer alan bilgilerin sunum ve derleme aşamalarında gerekli özen gösterilmesine rağmen, aynı zamanda belgenin dayandığı verilerde değişiklikler olabilir. Snom bu nedenle, tüm garanti ve yayınlanmış bilgilerin doğruluk, tamamlanmışlık ve güncelliklerinden kaynaklı tüm sorumlulukları reddeder. Ancak Snom'un bir bölümünün niyeti/ağır ihmali ya da yasal hükümlerin bağlayıcılığı söz konusuysa bu durum geçerli değildir.