

# D735



## Skrócona instrukcja obsługi

## Przygotowanie do pracy

### (1) Rozpakowanie i sprawdzenie zawartości dostawy

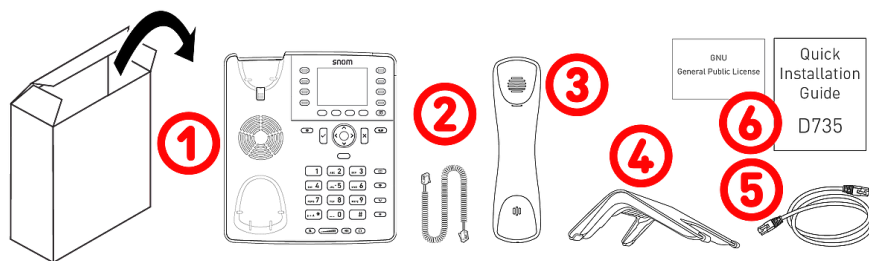

1. Telefon stacjonarny IP D735
2. Kabel słuchawki
3. Słuchawka
4. Podnóżek
5. Kabel Ethernet: 1,5 m
6. Dokumentacja

### (2) Zapoznaj się z elementami D735

Komponenty sprzętowe D735 można podsumować w następujący sposób:

- Urządzenia audio → 1 - 4
- Wyświetlacz i wskaźniki → 5 - 6
- Przyciski → 7 - 12

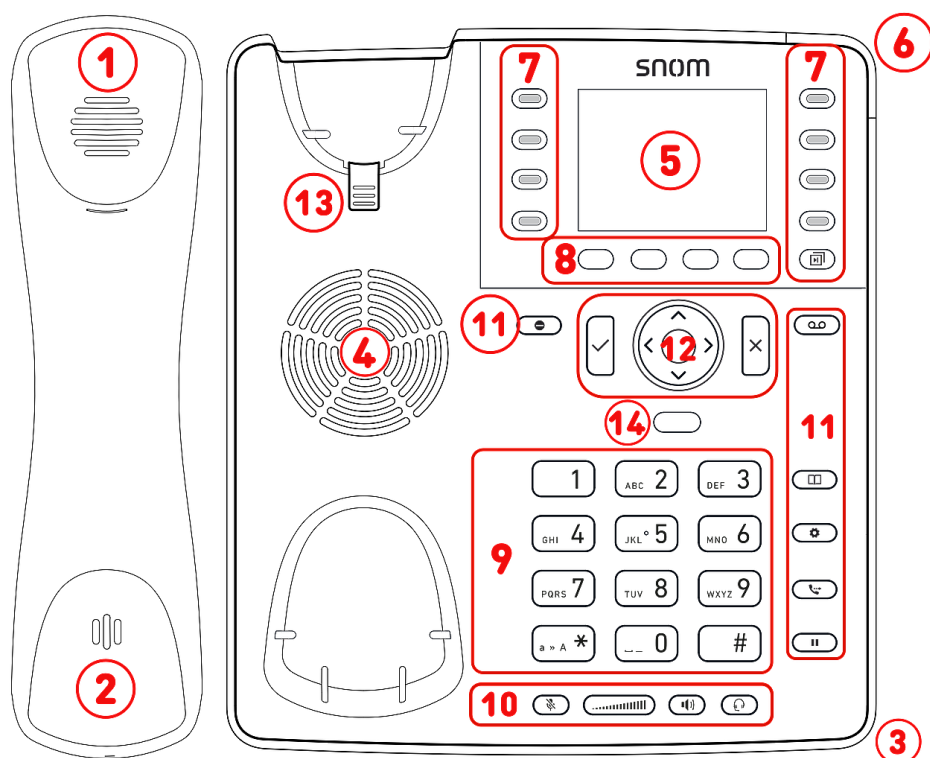

1. Słuchawka douszna
2. Mikrofon
3. Mikrofon obudowy
4. Głośnik obudowy
5. Wyświetlacz
6. Wskazanie statusu połączenia
7. 8 klawiszy SmartLabel (z wielokolorowymi diodami LED) & Strona
8. 4 klawisze funkcyjne kontekstowe
9. 12 klawiszy (standardowa klawiatura telefoniczna ITU)
10. 5 dedykowanych przycisków audio
11. 7 dedykowanych przycisków funkcyjnych
12. 5-kierunkowy przycisk nawigacyjny & Ok / Anuluj
13. Klamra podtrzymująca słuchawkę
14. Czujnik zbliżeniowy

## (3) Interfejsy i połączenia

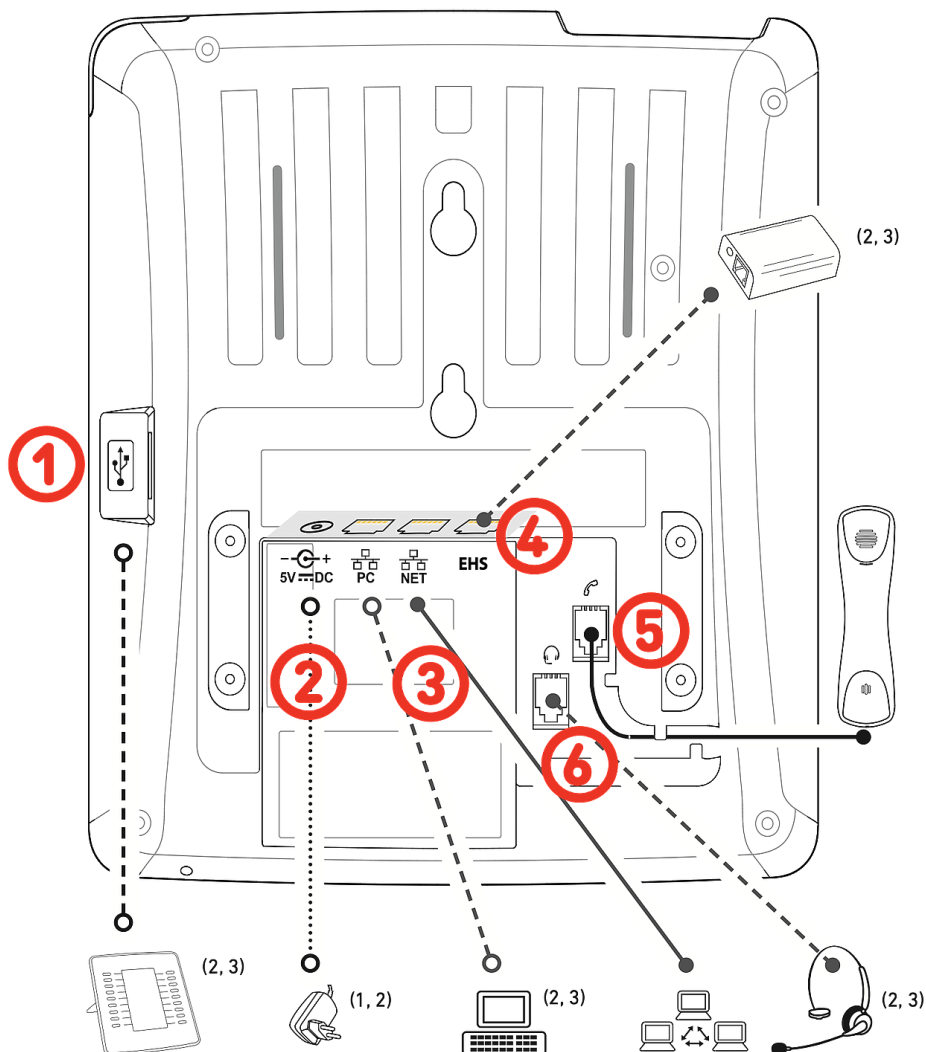

## Interfejsy przewodowe

1. Podłączenia słuchawek USB i innych akcesoriów: port USB 2.0 typu A
2. Zasilacz: koncentryczne złącze zasilacza
3. Łączność sieciowa: 2 gniazda RJ45-8P8C (NET/PC), Gigabit Ethernet (GbE), Power over Ethernet (PoE), IEEE 802.3af, klasa 3
4. Adapter EHS gniazdo RJ12-6P6C
5. Słuchawka przewodowa: gniazdo RJ9-4P4C
6. Zestaw słuchawkowy: gniazdo RJ9-4P4C

## Interfejsy bezprzewodowe

-/-

<sup>1</sup> jeśli PoE nie jest dostępne

<sup>2</sup> Nie zawarte w dostawie

<sup>3</sup> Opcjonalny

## Przygotowanie D735 do użycia

### (1) Mocowanie podstawki i słuchawki

**Uwaga:** Podstawkę można zamocować pod dwoma różnymi kątami: niski kąt 28° lub wysoki kąt 46°

1. Przed przymocowaniem podstawki do telefonu podłącz długi koniec przewodu słuchawki do złącza RJ9-4P4C oznaczonego  z tyłu telefonu i umieść przewód w prowadnicy przewodu.
2. Umieść górną część rowków w podstawce pod prowadnicami z tyłu D735.
3. Popchnij podstawkę w górę na prowadnice, aż zablokuje się na swoim miejscu.
4. Podłącz krótszy koniec przewodu słuchawki do złącza w słuchawce.
5. Umieść D735 na równej, poziomej powierzchni.

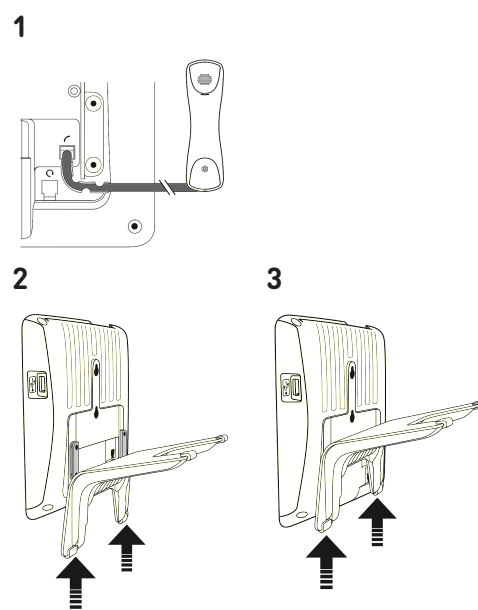

### (2) Podłączenie i włączenie telefonu

Telefon można obsługiwać z zasilaniem Power over Ethernet (PoE) za pośrednictwem kabla sieciowego lub, jeśli PoE nie jest dostępne w Twojej sieci, z dostępnym oddzielnie zasilaczem 5 V DC.

1. Podłącz jeden koniec kabla Ethernet (sieciowego) do złącza RJ45 oznaczonego **NET**, a drugi do strony sieciowej, aby ustanowić łącze danych.
2. Jeśli PoE nie jest dostępne, włóż wtyczkę zasilacza do złącza oznaczonego **5V DC** i podłącz wtyczkę do gniazdka ściennego.
3. Drugie złącze RJ45, oznaczone jako **PC**, służy do szeregowego łączenia kolejnych urządzeń Ethernet bez potrzeby stosowania drugiej linii połączenia Ethernet.
4. Telefony Snom są typu plug-and-play. Po podłączeniu telefonu do sieci rozpocznie się jego inicjalizacja. Jeśli twoja sieć lokalna lub dostawca VoIP obsługuje funkcje automatycznego provisioningowania Snom, telefon uruchomi się automatycznie bez przerwy. W takim przypadku proszę przejść do następnego rozdziału, w przeciwnym razie proszę zapoznać się z rozdziałem **Uruchamianie D735**

## Zapoznanie się z wyświetlaczem i elementami sterującymi

Wyświetlacz (patrz → *Przygotowanie do pracy* → *Zapoznaj się z elementami D735* → 5)

Ten ekran przedstawia następujące informacje:

W trybie bezczynności:

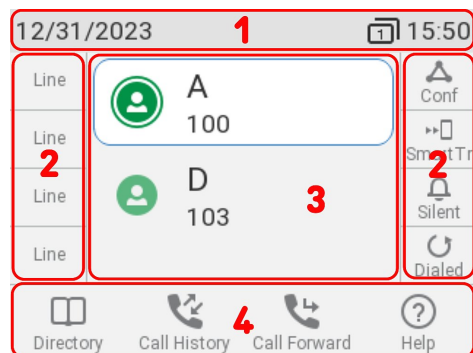

Kiedy telefon jest aktywny:

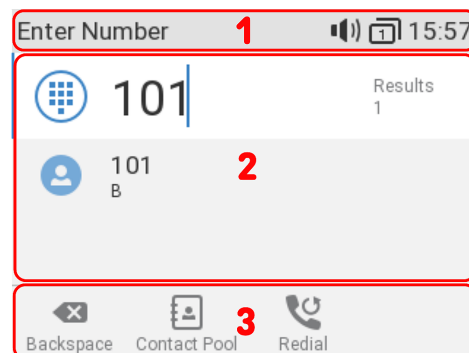
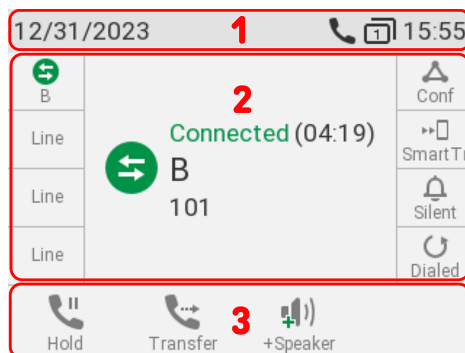

### (1) Pasek informacyjny/linia statusu

- W trybie bezczynności: gdy są aktywne komunikaty o statusie → Komunikaty o stanie i gdy nie ma aktywnych komunikatów o stanie → Czas i data
- Kiedy telefon jest aktywny: Nazwa bieżącej aktywności

### (2) Pole kontekstu:

- W trybie bezczynności: Skonfigurowane tożsamości i ich rzeczywisty stan i SmartLabel

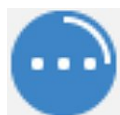

Rejstracja

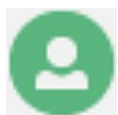

Zarejestrowany  
(aktywny)



Niezarejestrowany



Wychodzące



Transfer



Nie  
przeszkadzać



Tryb cichy

- Kiedy telefon jest aktywny: W zależności od aktywności, obszar ten będzie zawierał symbole (dzwonek połączenia przychodzącego, dzwonek połączenia wychodzącego, wpisy na liście itp.) oraz tekst, taki jak numer telefonu dzwoniącego, wybierany numer wewnętrzny, partnerzy konferencji itp. W zależności od kontekstu, etykiety SmartLabels będą lub nie będą wyświetlane.



Połączenie  
wychodzące

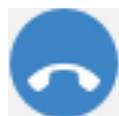

Połączenie  
przychodzące



Połączenie  
oczekujące



Połączone



Połączenie  
wstrzymane  
przez drugą  
stronę



Zajęte



Wstrzymane



Rozłączone

**(3) Linia klawiszy funkcyjnych, kontekstowa:**

W zależności od bieżącej aktywności telefonu, linia przycisków funkcyjnych będzie przedstawiać różne funkcje, które można aktywować, naciskając przycisk funkcyjny pod odpowiednim symbolem. (patrz → [Kontekstowe, programowalne symbole funkcji i przyciski funkcyjne](#))

**Wskaźnik połączenia (patrz → [Przygotowanie do pracy](#) → [Zapoznaj się z elementami D735](#) → 6)**

Jasnoczerwona dioda LED umieszczona w prawym górnym rogu telefonu **wskazuje połączenia przychodzące, trwające, zawieszono i nieodebrane**. Wskaźniki stanu LED:

- Miga szybko, gdy nadchodzi połączenie.
- Świeci światłem ciągłym podczas wybierania numeru, w trakcie rozmowy i w przypadku nieodebrania połączenia. Aby wyłączyć diodę LED po nieodebranym połączeniu, naciśnij strzałkę w prawo na przycisku nawigacyjnym, aby wyświetlić **Nieodebrane połączenia** i jednocześnie wyłączyć diodę LED.
- Miga powoli, gdy połączenie zostało zawieszono.

**Przyciski SmartLabel (patrz → [Przygotowanie do pracy](#) → [Zapoznaj się z elementami D735](#) → 7)**

8 przycisków SmartLabel (dowolnie programowalne przyciski funkcyjne z diodami LED P1 - P32) po obu stronach wyświetlacza steruje etykietami SmartLabel. Można je zaprogramować i oznaczyć w telefonie za pomocą menu interfejsu użytkownika telefonu (PUI) oraz na stronie **Klucze funkcyjne** internetowego interfejsu użytkownika telefonu (WUI).

Każdy z **8** fizycznych przycisków można przypisać do różnych funkcji. Ekran posiada opcję **4** krotnego stronicowania (za pomocą przycisku strony SmartLabel), co ostatecznie daje łączną liczbę **32** przycisków.

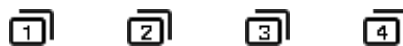

Możesz przetaczać się między stronami SmartLabel za pomocą następującego klawisza:



Strona  
SmartLabel

**Ustawienie domyślne:**

- Strona 1: **P1-P4** → **Line**, **P5** → **Zdarzenie klawisza: Konferencja**, **P6** → **SmartTransfer**, **P7** → **Zdarzenie klawisza: Tryb cichy**, **P8** → **Zdarzenie klawisza: Wybierz ponownie** → Lista wybranych połączeń
- Strona 2: **P9-P16** **Line**
- Strona 3: **P17-P24** **Line**
- Strona 4: **P25-P32** **Line**

Context	Type	Number
P1	Active	Line
P2	Active	Line
P3	Active	Line
P4	Active	Line
P5	Active	Key Event
P6	Active	Smart Transfer
P7	Active	Key Event
P8	Active	Key Event

W zależności od funkcji przypisanej do klawisza, czerwona lub zielona dioda na klawiszu zostaną aktywowane po wystąpieniu zdarzenia związanego z klawiszem. Diody LED klawisza **linii** będą

- migać szybko, gdy na linii dzwoni połączenie
- świecą światłem ciągłym, gdy na linii trwa połączenie;
- wolno migać, gdy połączenie jest zawieszono na linii.
- być wyłączone, gdy linia jest wolna.

Gdy inne funkcje są przypisane do klawiszy, diody LED mogą świecić lub migać. Na przykład: Gdy funkcja **numer wewnętrzny** została przypisana do klawisza i monitorowanie numerów wewnętrznych jest włączone w obu telefonach, dioda LED będzie

- migać szybko, gdy na linii dzwoni połączenie;
- świecić światłem ciągłym, gdy numer wewnętrzny jest zajęty;
- być wyłączone, gdy numer wewnętrzny nie jest zajęty

### Kontekstowe, programowalne symbole funkcji i przyciski funkcyjne (patrz → [Przygotowanie do pracy](#) → [Zapoznaj się z elementami D735](#) → 8)

4 kontekstowe, programowalne klawisze funkcyjne (F1 - F4) znajdują się bezpośrednio pod wyświetlaczem i można je zaprogramować na **Klawisze funkcyjne** strona interfejsu WWW telefonu (**WUI**) z szeregiem kluczowych zdarzeń; funkcje te będą wtedy dostępne, gdy telefon jest w stanie spoczynku.

Type	Number	Label	
Key Event	Directory		F1
Key Event	Call History		F2
Call Forward			F3
Key Event	Help		F4

#### Ustawienie domyślne:

Standardowe funkcje dostępne na ekranie podczas bezczynności. Ustawienia domyślne zależą od oprogramowania zainstalowanego w telefonie.



Książka telefoniczna

**F1** Wewnętrzna książka telefoniczna



Historia połączeń

**F2** Listy połączeń (połączenia nieodebrane, odebrane, wybrane)



Przekazywanie połączeń

**F3** Przekazywanie wszystkich połączeń (wt/wyt)



lub



Statusy wiadomości

**F4** Informacje o stanie lub adresie IP

Pomoc

Naciśnij przycisk funkcyjny pod symbolem wyświetlacza, aby aktywować funkcję, otworzyć listę itp. przedstawioną przez symbol nad przyciskiem.

### Klawiatura alfanumeryczna (patrz → [Przygotowanie do pracy](#) → [Zapoznaj się z elementami D735](#) → 9)

1 klawiatura alfanumeryczna składająca się z 12 przycisków, umieszczona w środkowej części dolnej części urządzenia.



"Gwiazdka"

- **W trybie edycji:** Naciśnij przez jedną sekundę, aby zmienić tryb wprowadzania (cyfry > małe litery > duże litery) lub naciśnij krótko, aby wpisać \*.
- **Na ekranie bezczynności:** Naciśnij przez 3 sekundy, aby zablokować/odblokować klawiaturę.

## Przyciski sterowania dźwiękiem (patrz → [Przygotowanie do pracy](#) → [Zapoznaj się z elementami D735](#) → 10)

5 klawiszy sterowania dźwiękiem służy do regulacji głośności, wyciszania i włączania mikrofonu, włączania trybu głośnomówiącego i zestawu słuchawkowego.

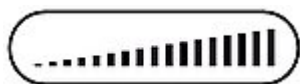

Głośność + / -

- Regulacja głośności dzwonka, gdy telefon jest w stanie spoczynku lub dzwoni
- Regulacja głośności głośnika słuchawki, obudowy lub zestawu słuchawkowego podczas połączenia



wyciszony

- Wyciszenie/wyłączenie mikrofonu
- Posiada **czerwoną diodę LED**, która świeci się, gdy i tak długo, jak mikrofon jest wyciszony.



Zestaw głośnomówiący

- Przetwarzanie między trybem głośnomówiącym a trybem słuchawki
- Wyzwanianie i odbieranie połączeń na zestawie głośnomówiącym



Zestaw słuchawkowy

- Aktywacja i dezaktywacja trybu słuchawkowego
- Ma **zieloną diodę LED** która świeci kiedy tryb jest aktywny

## Dedykowane, konfigurowalne klawisze funkcyjne (patrz → [Przygotowanie do pracy](#) → [Zapoznaj się z elementami D735](#) → 11)

6 wstępnie zaprogramowanych, zmiennie programowalnych przycisków funkcyjnych mają swoje ustawienia fabryczne wydrukowane na przycisku. Można na nich również zaprogramować inne funkcjonalności.



wiadomość

- Pobieranie wiadomości ze skrzynki pocztowej (jeśli dotyczy)
- Posiada **czerwoną diodę LED**, która zapala się, gdy na poczcie głosowej jest nowa wiadomość.



Książka telefoniczna

- Dostęp do wbudowanej książki adresowej telefonu



Wstrzymaj

- Wstrzymywanie, wznowianie trwającego połączenia.



DND

- Przetwarzanie trybu Nie przeszkadzać (DND) dla wszystkich tożsamości zarejestrowanych w telefonie



Ustawienia

- Wywoływanie menu ustawień interfejsu użytkownika telefonu



Transfer

- **Przekazywanie połączeń**

[PUI]



## Nawigacja, potwierdzanie oraz przyciski anulowania (patrz → *Przygotowanie do pracy* → *Zapoznaj się z elementami D735* → 12)

Można je zaprogramować dla różnych zdarzeń dostępnych w menu rozwijanym. Można wybrać różne zdarzenia, które będą dostępne dla każdego odpowiedniego klawisza, gdy telefon jest w trybie bezczynności. Nie można zmienić funkcji, które są dostępne, gdy telefon jest aktywny, na przykład podczas połączenia, gdy telefon dzwoni itp

### Ustawienie domyślne:

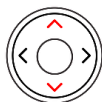

Przycisk nawigacyjny: góra/dół

- **Na ekranie bezczynności:** Wybierz tożsamość wychodzącą
- W innych kontekstach: Nawiguj w górę/dół

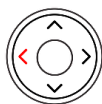

Przycisk nawigacyjny: lewo

- **Na ekranie bezczynności:** Otwieranie listy odebranych połączeń
- **W trybie edycji:** Przesuwanie kursora w lewo po jednym znaku na raz

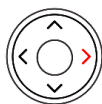

Przycisk nawigacyjny: prawo

- **Na ekranie bezczynności:** Otwieranie listy nieodebranych połączeń i jednoczesne wyłączenie diody LED nieodebranego połączenia
- **W trybie edycji:** Przesuwanie kursora w prawo po jednym znaku na raz



Przycisk nawigacyjny: środek



Ok

- **Na ekranie bezczynności:** Lista wybranych połączeń
- Odbieranie połączeń w trybie głośnika i w trybie zestawu słuchawkowego
- Potwierdzanie, zapisywanie działań i danych oraz powrót do poprzedniego ekranu



Anuluj

- Kończenie połączeń w trybie głośnika oraz w trybie zestawu słuchawkowego i słuchawki
- Anulowanie działań i wprowadzania danych oraz powrót do poprzedniego ekranu

## Uruchamianie D735

### Inicjalizacja i rejestracja telefonu

**Uwaga:** Potrzebne będą informacje rejestracyjne otrzymane od dostawcy usług internetowych lub administratora sieci - zwykle numer telefonu lub numer wewnętrzny, hasło i rejestrator.

Zwykle inicjalizacja jest całkowicie automatyczna przy użyciu protokołu DHCP. Jeśli telefon nie może wykryć serwera DHCP w podsieci, pojawi się pytanie: **Czy używasz DHCP?** Jeśli sieć nie obsługuje protokołu DHCP, proszę nacisnąć przycisk Anuluj i ręcznie wprowadzić adres IP, maskę sieci, bramę IP i serwer DNS.

Proszę obserwować wyświetlacz i po wyświetleniu monitu wybrać opcję, naciskając strzałkę w górę lub w dół na przycisku nawigacyjnym. Zapisz wybór, naciskając przycisk OK.

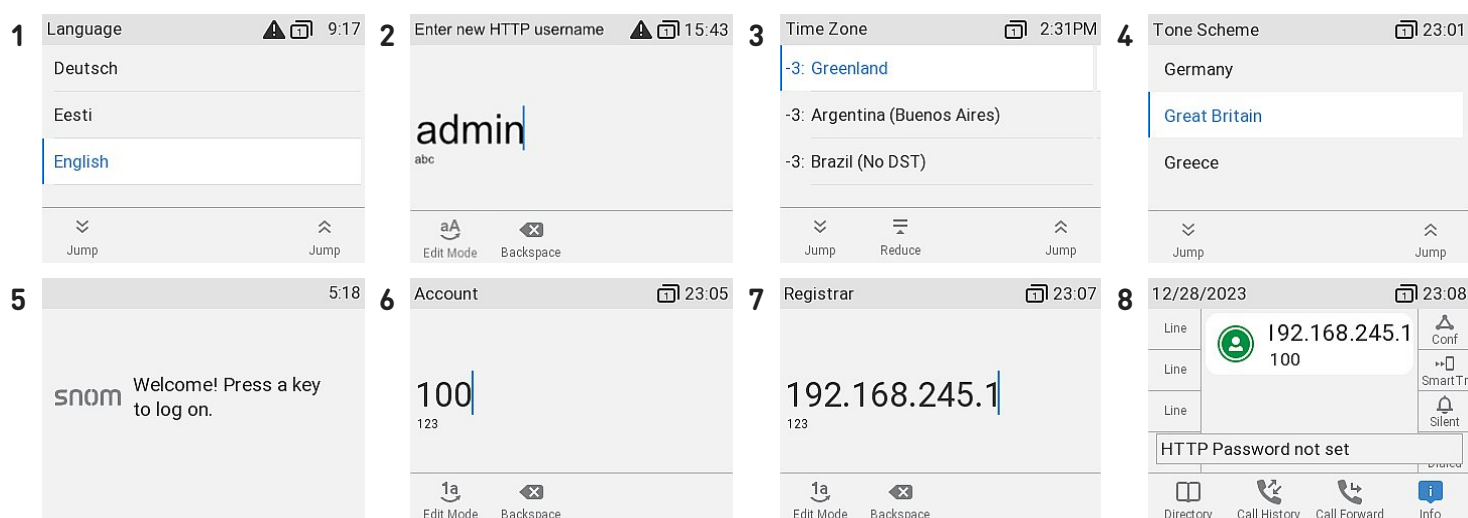

- Języki:** Zostanie wyświetlony monit o wybraniu języka. Domyślnym językiem jest angielski. Wartość domyślna to **angielski**.
- Następnie zostanie wyświetlony monit o wprowadzenie nazwy użytkownika i hasła HTTP w celu uzyskania dostępu do internetowego interfejsu użytkownika telefonu w 2 krokach. (1) Można użyć domyślnej nazwy użytkownika (admin) lub wprowadzić nową. (2) Hasło musi składać się z co najmniej sześciu znaków alfanumerycznych. **Uwaga:** Aby korzystać z telefonu, musisz ustawić **prawidłowe hasło HTTP**.
- Strefa czasowa: Następnie w wybranym języku zostanie wyświetlony monit o wybraniu strefy czasowej. Ma to wpływ na czas wyświetlany na ekranie.
- Schemat tonowy: Następnie zostanie wyświetlony monit o wybraniu schematu tonowego kraju. Ma to wpływ na sygnał wybierania, który usłyszą Państwo po podniesieniu słuchawki. Różne kraje używają różnych tonów wybierania.
- Na wyświetlaczu pojawi się ekran powitalny. Proszę nacisnąć dowolny przycisk, aby się zalogować. **Uwaga:** Aby wyświetlić adres IP telefonu na tym etapie, proszę nacisnąć przycisk Ustawienia.
- Proszę wprowadzić numer konta i zapisać przyciskiem OK
- Proszę wprowadzić rejestrator i zapisać przyciskiem OK. Proszę ponownie uruchomić telefon. Proszę wprowadzić hasło otrzymane od dostawcy usług internetowych lub administratora. Proszę nacisnąć przycisk OK, aby zapisać.
- Po pomyślnej rejestracji zobaczą Państwo ekran bezczynności.

## Dostosowywanie ustawień telefonu

Stosunkowo niewielką liczbę ustawień można dostosować bezpośrednio w telefonie za pomocą interfejsu użytkownika telefonu (PUI); wiele innych można wygodnie dostosować za pomocą internetowego interfejsu użytkownika telefonu (WUI) z komputera z przeglądarką internetową.

**Uwaga:** Telefony Snom mogą być obsługiwane w trybie administratora lub użytkownika. W trybie administratora wszystkie ustawienia są dostępne i można je modyfikować; w trybie użytkownika niektóre ustawienia są niedostępne. → **Ustawienie domyślne:** tryb administratora

Jeśli telefon jest zarządzany centralnie, regułą może być **tryb użytkownika**. Proszę sprawdzić u administratora sieci lub dostawcy VoIP. Gdy telefon działa w trybie użytkownika, do przejścia do trybu administratora wymagane jest podanie hasła administratora.

## Interfejs użytkownika telefonu - Phone user interface (PUI)

Wciśnij



Ustawienia

aby otworzyć menu ustawień na wyświetlaczu. Aby otworzyć podmenu lub ustawienia, proszę wybrać podmenu lub ustawienie za pomocą przycisku nawigacyjnego i nacisnąć przycisk



Ok

## Przeglądarkowy interfejs użytkownika

1. Proszę sprawdzić adres IP telefonu. Wciśnij



Ustawienia

→ Informacje →  
Pomoc

2

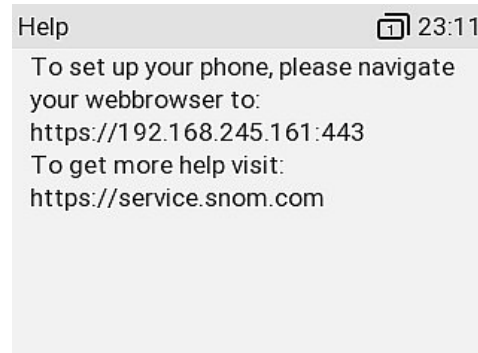

3

Security

SNOM

Dostępne pozycje w menu pionowym po lewej stronie okna zależą od tego, czy telefon pracuje w trybie użytkownika, czy administratora. Wszelkie zmiany wprowadzone w interfejsie internetowym nie będą obowiązywać do momentu kliknięcia przycisku Zapisz lub Zastosuj i zapisz, w zależności od wersji oprogramowania sprzętowego. Zmiany zostaną utracone, jeśli otworzą Państwo inną stronę interfejsu internetowego bez uprzedniego kliknięcia przycisku Zastosuj/Zapisz.

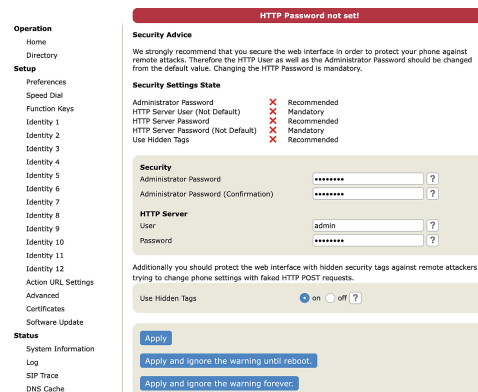

## Korzystanie z telefonu

W tej sekcji opisano funkcje telefonu przy domyślnych ustawieniach fabrycznych. Jeśli Twój telefon był instalowany i/lub konfigurowany przez kogoś innego, ustawienia domyślne mogły zostać zmienione. Skontaktuj się z tą osobą lub firmą, jeśli telefon nie reaguje w sposób opisany tutaj.

Informacje o dzwoniącym wyświetlane na ekranie są kontrolowane przez ustawienie w interfejsie internetowym telefonu. Ustawienie domyślne to *Nazwa + numer*. Ustawienie można zmienić w *Preferencje > Informacje ogólne > Styl wyświetlania numerów*, wybierając inną opcję z listy rozwijanej.

## Wykonywanie połączeń

1. **Wybieranie tożsamości** dla bieżącego połączenia wychodzącego

2. Korzystanie z różnych **urządzeń audio**

- Słuchawka:

Proszę podnieść słuchawkę, wprowadzić numer telefonu i potwierdzić przyciskiem



Ok

lub



Przycisk nawigacyjny: **środek**

- Zestaw słuchawkowy:

Wprowadź numer telefonu i naciśnij



Zestaw słuchawkowy

- Zestaw głośnomówiący:

Wprowadź numer telefonu i naciśnij



Zestaw głośnomówiący

lub wprowadź numer telefonu i podnieś słuchawkę.

## Przyjmowanie połączeń

Korzystanie z różnych **urządzeń audio**

- Słuchawka: Podnieś słuchawkę.

- Zestaw słuchawkowy: Wciśnij



Zestaw słuchawkowy

Jeśli telefon jest już w trybie zestawu słuchawkowego, można również nacisnąć migający przycisk linii.

- Zestaw głośnomówiący:

Wciśnij

lub



Zestaw głośnomówiący



Ok

lub

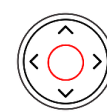

Przycisk nawigacyjny: **środek**

## Zakończanie połączeń

- Podczas korzystania ze słuchawki: umieść słuchawkę w podstawce lub
- Podczas korzystania z zestawu głośnomówiącego lub zestawu słuchawkowego:



Anuluj

## Aktywne połączenia

### Jedno połączenie zawieszono

Wciśnij



Wstrzymaj

lub naciśnij  
przycisk  
funkcyjny pod  
symbolem  
wyświetlacza



Wstrzymaj

aby zawiesić trwałe połączenie. Zawieszono połączenia są oznaczone w następujący sposób

- Według tekstu na wyświetlaczu.
- Za pomocą wolno migającego klawisza linii.
- Przez wolno migającą diodę LED wskazującą połączenie.
- Podwójny sygnał dźwiękowy podczas zawieszania połączenia.

### Możesz teraz:

- przetączyć zawieszoną rozmowę na ślepo lub z uprzednią zapowiedzią
- odbierać i wykonywać połączenia oraz zawieszać inne połączenia.

Odbierz zawieszono połączenie, naciskając jego klawisz linii lub naciskając Ponownie.



Wstrzymaj

lub naciśnij  
przycisk  
funkcyjny pod  
symbolem  
wyświetlacza



Ponów

Jeśli druga strona rozłączy się podczas zawieszono, połączenie zostanie również zakończono na Państwa telefonie, a wskaźniki LED zostaną wyłączone.

### Wstrzymywanie wielu połączeń

Jeśli prowadzona jest rozmowa z jednym rozmówcą i jedno lub więcej połączeń jest zawieszono lub jeśli zawieszono jest więcej niż jedno połączenie, w linii przycisków funkcyjnych wyświetlane są następujące symbole w zależności od przypadku użycia.



Powrót do  
aktywnego  
połączenia



Poprzednie  
wstrzymane  
połączenie



Następne  
wstrzymane  
połączenie

### Możesz teraz:

- Przetączyć między aktywnym połączeniem a dowolnym zawieszono połączeniem. Możliwe jest do jednoczesnych połączeń, jeśli jest to obsługiwane przez PBX.
- Gdy połączone połączenie jest wyświetlane na ekranie, można je przekazać osobie trzeciej lub zakończyć.
- Gdy na ekranie wyświetlane jest zawieszono połączenie, proszę nacisnąć przycisk



Ok

aby połączyć się z nim i zawiesić aktualnie połączone połączenie.

## Konferencja

Maksymalna liczba uczestników konferencji telefonicznych wynosi **3** (Ty i 2 inne osoby). Aby uzyskać informacje na temat liczby uczestników konferencji opartych na serwerze oraz sposobu ich konfigurowania i dołączania do nich, skontaktuj się z administratorem sieci lub dostawcą usług VoIP.

### Inicjowanie konferencji

1. Zadzwoń do pierwszego uczestnika {{przykładowy-numer}} i zawieś połączenie.
2. Zadzwoń do następnego uczestnika **(C, 102)** i ogłoś konferencję. Zawieś połączenie **(C, 102)**
3. Naciśnij przycisk funkcyjny pod następującym symbolem  aby zacząć 3-konferencję

Utwórz konferencję

1

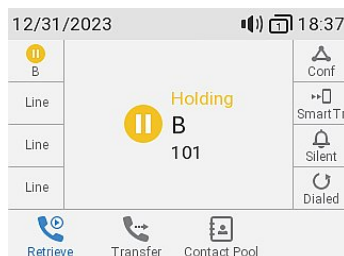

2.2

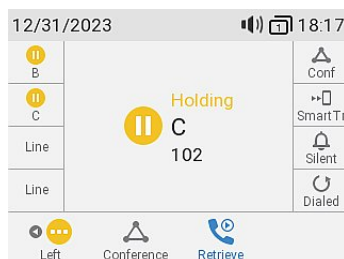

2.1

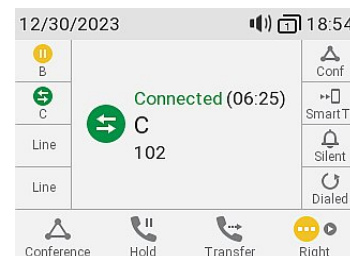

3

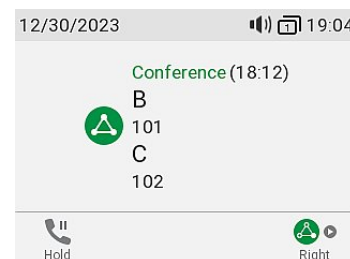

### Możesz teraz:

- Wybierz poszczególnych uczestników, naciskając odpowiedni przycisk funkcyjny pod jedną z tych ikon
- Porozmawiaj z jednym z uczestników na osobności. Gdy na ekranie widoczny jest jeden z uczestników, naciśnij przycisk
- Zawieś jednego uczestnika. Gdy na ekranie widoczny jest jeden z uczestników, naciśnij przycisk
- Aby ponownie uruchomić konferencję, naciśnij poniższy przycisk funkcyjny



Poprzedni uczestnik

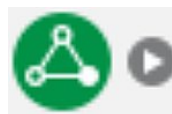

Następny uczestnik



Powrót do konferencji



Ok

Aby ponownie uruchomić konferencję, naciśnij poniższy przycisk funkcyjny



Utwórz konferencję



Wstrzymaj

Aby ponownie uruchomić konferencję, naciśnij poniższy przycisk funkcyjny



Utwórz konferencję



Powrót do konferencji

→ Wciśnij



Anuluj

## Przekazywanie połączeń

Możesz przekazywać nawiązane połączenia, a także połączenia dzwoniące w telefonie.

- Gdy masz połączenie na linii, istnieją dwa sposoby przekierowania go do osoby trzeciej
  - Zapowiedzenie połączenia stronie trzeciej w pierwszej kolejności, aby upewnić się, że połączenie jest mile widziane i zostanie odebrane.
  - Nie będzie informacji zwrotnej o dostępności osoby trzeciej i/lub odebraniu połączenia.
- Gdy w Twoim telefonie dzwoni połączenie, możesz przekazać je osobie trzeciej bez uprzedniego odbierania. → [Odbicie połączenia](#)

**Transfer połączenia:** za pomocą jednej rozmowy

- Zawieś połączenie (**B, 101**)
- Wybierz numer (**C, 102**), na który chcesz przenieść połączenie i zapowiedz połączenie.
- Jeśli osoba trzecia (**C, 102**) chce odebrać połączenie, naciśnij przycisk



Transfer

lub naciśnij przycisk funkcyjny pod symbolem wyświetlacza



Transfer

- Wciśnij



Ok

lub

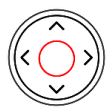

Przycisk nawigacyjny: środek

aby zakończyć transfer

→ Na ekranie mogą przez chwilę pojawić się komunikaty *Zakończono C 102* i *Zakończono B 101* wskazujące, że transfer został zakończony. **B (101)** prowadzi teraz rozmowę z **C (102)**.

1

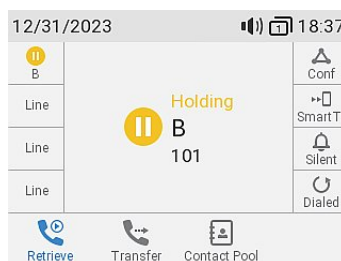

2

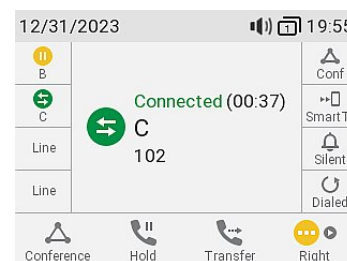

→ Połączenie (**C, 102**) jest zawieszona.

3

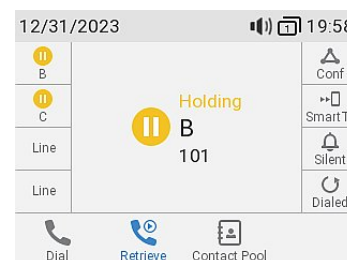

4.1

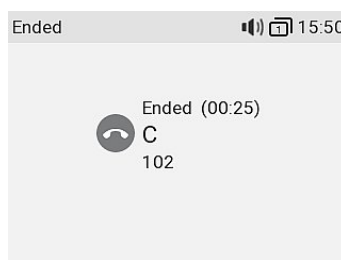

4.2

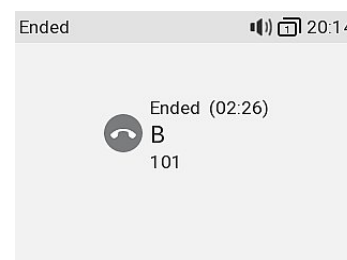

## Transfer połączenia: z więcej niż jednym połączeniem

1. Wybierz numer (**C, 102**), na który chcesz przenieść połączenie (**B, 101**) i zapowiedz połączenie.

2. Jeśli osoba trzecia (**C, 102**) chce odebrać połączenie, naciśnij przycisk



Transfer

lub naciśnij przycisk funkcyjny pod symbolem wyświetlacza



Transfer

→ Połączenie (**C, 102**) jest zawieszona.

**Uwaga:** Jeśli na ekranie pojawi się ekran *Zawieszanie D 103*, czyli połączenie, którego nie chcesz przekazywać, wybierz drugie zawieszona połączenie < b>B 101, aby wyświetlić na ekranie opcję *Trzyma B 101*.

3. Wciśnij  lub  aby zakończyć transfer

Ok

Przycisk nawigacyjny: środek

→ Na ekranie mogą przez chwilę pojawić się komunikaty *Zakończono B 101* i *Zakończono C 102* wskazujące, że transfer został zakończony. **B (101)** prowadzi teraz rozmowę z **C (102)**.

### 1.1

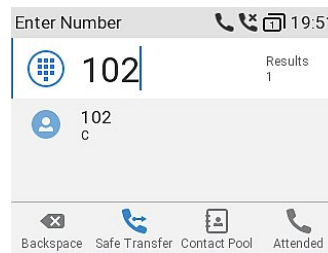

### 1.2

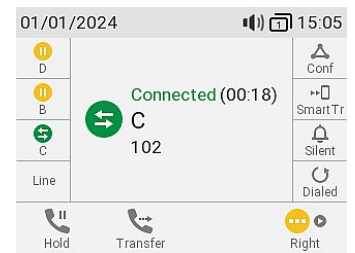

### 2.1



### 2.2

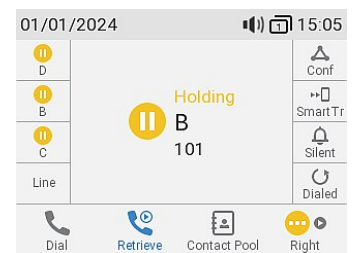

Naciśnij przycisk funkcyjny pod następującym symbolem



Poprzednie wstrzymane połączenie

lub



Następne wstrzymane połączenie

### 3.1

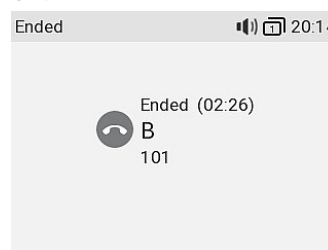

### 3.2

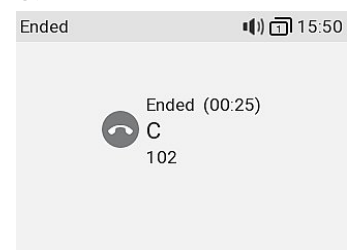

→ Pozostałe zawieszona połączenie lub pierwsze z pozostałych zawieszonych połączeń pojawi się na ekranie (**D, 103**).

### 3.3

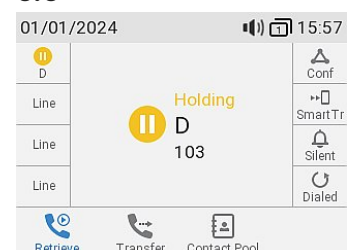



## Ślepy transfer: Aktywne połączenia

1. Gdy na linii jest aktywne połączenie (**B, 101**), naciśnij



lub



Transfer

Transfer

→ Pojawi się **ekran wybierania**.

2. Wybierz numer (**C, 102**), na który chcesz przekazać połączenie w ciemno (bez zapowiedzi) lub wybierz numer z jednej z dostępnych książek telefonicznych.

3. Wciśnij lub aby zakończyć transfer



Ok



Przycisk  
nawigacyjny:  
środek

→ Na ekranie może przez chwilę pojawić się komunikat *Zakończono B 101* wskazujący, że transfer został ukończony. **B (101)** dzwoni teraz **C (102)**.

1.1

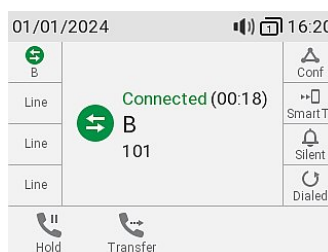

1.2

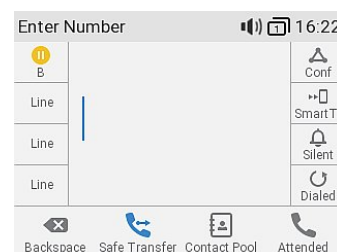

2

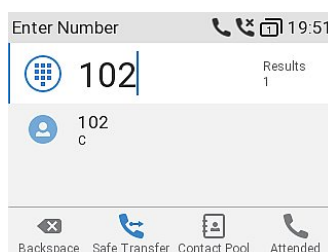

3

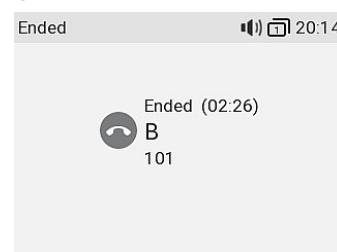

## Ślepy transfer: połączenie oczekujące → Odbicie połączenia

1. Jeśli prowadzisz aktywne połączenie (**B, 101**) i chcesz przekazać przychodzące połączenie oczekujące (**C, 102**), naciśnij klawisz funkcyjny pod spodem



Następne  
połączenie  
oczekujące

→ Na ekranie pojawi się oczekujące połączenie przychodzące. Aktywne połączenie pozostaje aktywne podczas przekazywania połączenia dzwoniącego.

2. Wciśnij lub



Transfer



Transfer

→ Pojawi się **ekran wybierania**.

3. Wybierz numer (**D, 103**), na który chcesz przekazać połączenie w ciemno (bez zapowiedzi) lub wybierz numer z jednej z dostępnych książek telefonicznych. → **C (102)** dzwoni teraz **D (103)**. Twoje aktywne połączenie (B, 101) pojawi się ponownie na ekranie.

1.1

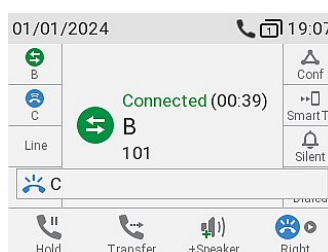

1.2

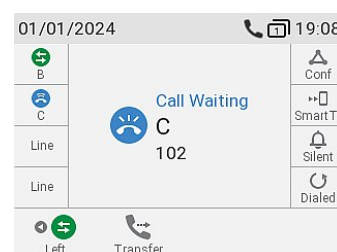

2

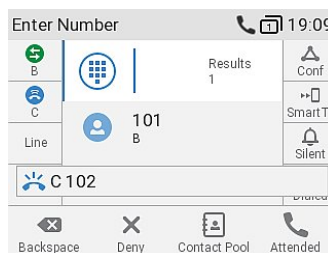

3

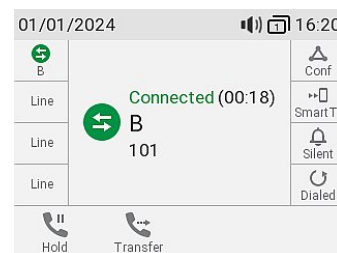

**Ślepy transfer:** dzwoniące połączenie → Odbicie połączenia

1. Gdy dzwoni połączenie przychodzące (**B, 101**), naciśnij



lub



Transfer

Transfer

→ Pojawi się **ekran wybierania**.

2. Wybierz numer (**C, 102**), na który chcesz przekazać połączenie w ciemno (bez zapowiedzi) lub wybierz numer z jednej z dostępnych książek telefonicznych.

3. Wciśnij



Ok

lub

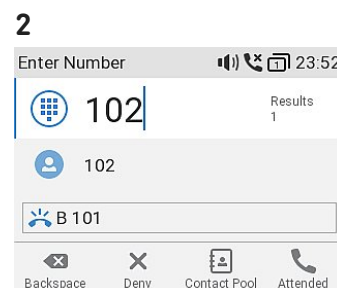
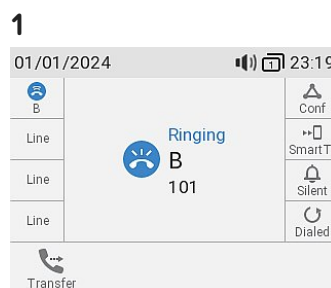
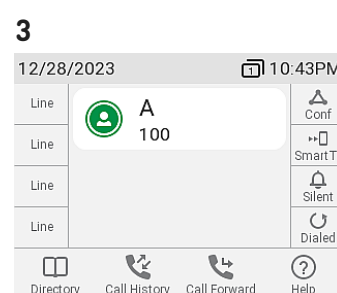
Przycisk nawigacyjny:  
środekaby zakończyć transfer  
→ **B (101)** dzwoni teraz  
**C (102)**.**Listy połączeń**

W telefonie przechowywane są trzy listy połączeń **nieodebranych, wybranych i odebranych**. Zawierają **numer, godzinę i datę oraz czas trwania** połączeń. Jeżeli pamięć przeznaczona na przechowywanie list połączeń będzie pełna, **najstarsze zostaną nadpisane**.

1. **Na ekranie bezczynności:** naciśnij przycisk funkcyjny pod symbolem wyświetlacza



Historia połączeń

2. Aby wyświetlić na ekranie listę nieodebranych, odebranych lub wybranych połączeń, użyj klawisza nawigacyjnego (w lewo/w prawo). Na każdej liście ostatnie połączenie znajduje się na górze listy. Przewiń listę za pomocą klawisza nawigacyjnego (górze/dół). Ikony wskazują typ połączenia.

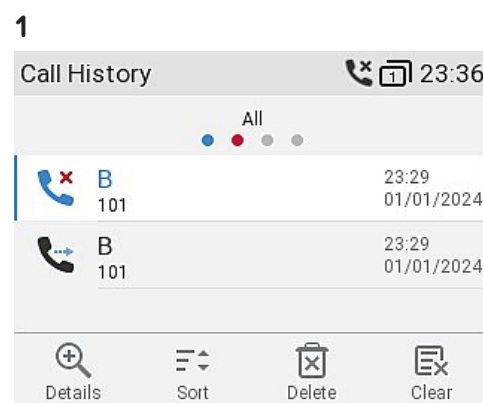

**Uwaga:** Czerwona kropka wskazuje pojawienie się nowych nieodebranych wiadomości od czasu ostatniego przeglądania nieodebranych połączeń. Zostanie ono usunięte z listy wszystkich połączeń i po przejrzaniu listy zmieni kolor na niebieski na liście połączeń nieodebranych.

## Aktualizacja oprogramowania

## Ręczna aktualizacja

1. Aby znaleźć najnowszą wersję oprogramowania sprzętowego dla telefonu, odwiedź Centrum aktualizacji oprogramowania sprzętowego Snom.
2. Przed pobraniem oprogramowania sprzętowego przeczytaj instrukcje i informacje o wersji.
3. Kliknąc **prawym przyciskiem** myszy *link do pobrania* w tabeli Firmware files i skopiować link.

Phone Model	File Size	SHA-256 Checksum	Download Link
D735	37.3 MB	9255130eb2c25b6776ceba79f3f54773200609da743690df60e83f3c32849fa8	<a href="https://downloads.snom.com/fw/10.1.169.13/bin/snomD735-10.1.169.13-SIP-r.bin#">https://downloads.snom.com/fw/10.1.169.13/bin/snomD735-10.1.169.13-SIP-r.bin#</a>

4. Otwórz internetowy interfejs użytkownika telefonu (WUI) i przejdź do strony *Aktualizacja oprogramowania*. W obszarze *Ręczna aktualizacja oprogramowania* wklej link w polu tekstowym **Oprogramowanie sprzętowe**.

## Manual Software Update

SNOM

**Operation**

- Home
- Directory

**Setup**

- Preferences
- Speed Dial
- Function Keys
- Identity 1
- Identity 2
- Identity 3
- Identity 4
- Identity 5
- Identity 6
- Identity 7
- Identity 8
- Identity 9
- Identity 10
- Identity 11
- Identity 12
- Action URL Settings
- Advanced
- Certificates
- Software Update**

**HTTP Password not set!**

You may explicitly specify which software version you want to run on this phone. Fill in the http URL which is pointing to the firmware you want to use. Please use only a complete http URL (like <http://www.example.com/firmware.bin>). The phone will reboot after you press the load button.

**Manual Software Update**

Firmware

Load

Your phone is shipped with a valid license preinstalled. It is possible to install a new license file via the manual license upload to enable additional software features or to reinstall the preinstalled license in case it is missing or damaged. If the uploaded license file is invalid (e.g. not matching the MAC address of the phone) it will be ignored and the existing license is kept.

**Manual License Upload**

License file

Load

5. Kliknij **Załaduj**. Telefon zaczyna się ponownie uruchamiać. Jeśli telefon wyświetli komunikat *Uruchom ponownie?*, potwierdź.

**Uwaga: NIE ODŁĄCZAJ ZASILANIA PODCZAS URUCHAMIANIA TELEFONU!**

## Automatyczny provisioning

1. Otwórz internetowy interfejs użytkownika telefonu (WUI) i przejdź do *strony Ustawienia zaawansowane > karta Aktualizuj*.
2. Kliknij symbol pomocy w każdym wierszu i uważnie przeczytaj informacje na temat każdego ustawienia przed jego skonfigurowaniem.
3. Po zakończeniu kliknij **Zastosuj**. Jeśli zmienisz adres URL ustawień i/lub *konfigurację PnP*, wymagane jest ponowne uruchomienie, zanim zmiany zaczną obowiązywać.

Więcej informacji można znaleźć na naszej [stronie internetowej](#)

## Rozwiązywanie problemów

### Kontakt z pomocą techniczną Snom

Kliknij ten tekst, aby przeczytać i postępować zgodnie ze szczegółowymi instrukcjami podanymi na naszej stronie internetowej.

### Wystanie zgłoszenia

Kliknij ten tekst, aby przeczytać i postępować zgodnie ze szczegółowymi instrukcjami podanymi na naszej stronie internetowej.

### Poproś o pomoc, wysyłając informacje o systemie i ustawieniach

- [Informacje o systemie](#)
- [Informacje o ustawieniach](#)

### SIP/PCAP traces

Wsparcie Snom może poprosić Cię o przestanie SIP Trace i/lub PCAP, aby pomóc im przeanalizować Twój problem.

- [Wykonywanie SIP Trace](#)
- [Wykonywanie PCAP Trace](#)

## Ważne informacje

Niniejsza **Skrócona instrukcja obsługi D735** została opracowana na podstawie obszerniejszej „Instrukcji obsługi” dostępnej wyłącznie w języku angielskim i niemieckim, aby zapewnić grupom użytkowników nie mówiących po angielsku lub niemiecku bardziej zwięzły przegląd w ich własnym języku. Zapoznaj się z **instrukcją obsługi D735** dotyczącą następujących tematów:

- [Prawa autorskie, prawa do znaków towarowych, odpowiedzialność, uwagi prawne, licencja publiczna GNU](#)
- [Instrukcje bezpieczeństwa](#)
- [Zgodność ze standardami](#)
- [Specyfikacja produktu](#)
- [Utylizacja urządzenia](#)
- [Czyszczenie](#)

## Zastrzeżenia

Dalsza informacja: [Strona internetowa Snom D735](#) | [Snom Service Hub](#) | [Arkusze danych](#) | [Instrukcja obsługi](#) | [Informacje na temat gwarancji](#) | [Homologacja](#) | [Lokalizacje firm](#)

Snom, nazwy produktów Snom i logo Snom są znakami towarowymi należącymi do firmy Snom Technology GmbH. Wszystkie inne nazwy produktów i nazwy przedsiębiorstw są własnością ich właścicieli. Snom Technology GmbH zastrzega sobie prawo do rewizji i zmian tego dokumentu w dowolnym momencie, bez obowiązku ogłaszania takich rewizji lub zmian przed lub po fakcie. Choć przy kompilacji i prezentacji informacji w tym dokumencie dokończono należytej staranności, dane, na których się opiera, mogły w międzyczasie ulec zmianie. W związku z tym Snom zrzeka się wszelkich gwarancji i odpowiedzialności za dokładność, kompletność i aktualność publikowanych informacji, z wyjątkiem przypadku umyślnego działania lub rażącego zaniedbania ze strony Snom lub gdy odpowiedzialność wynika z obowiązujących przepisów prawa.