

D735



Guide abrégé

Notions préliminaires

(1) Déballage et inspection du contenu de la livraison

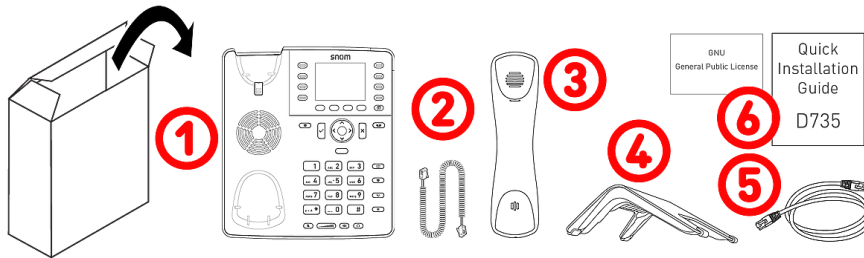

1. Téléphone IP de bureau D735
2. Cordon du combiné
3. Combiné
4. Support
5. Câble Ethernet : 1,5 m
6. Documentation

(2) Découvrir les composants du D735

Les composants matériels du D735 sont énumérés ci-dessous:

- Dispositifs audio → 1 - 4
- Affichage et indicateurs → 5 - 6
- Touches dédiées → 7 - 12

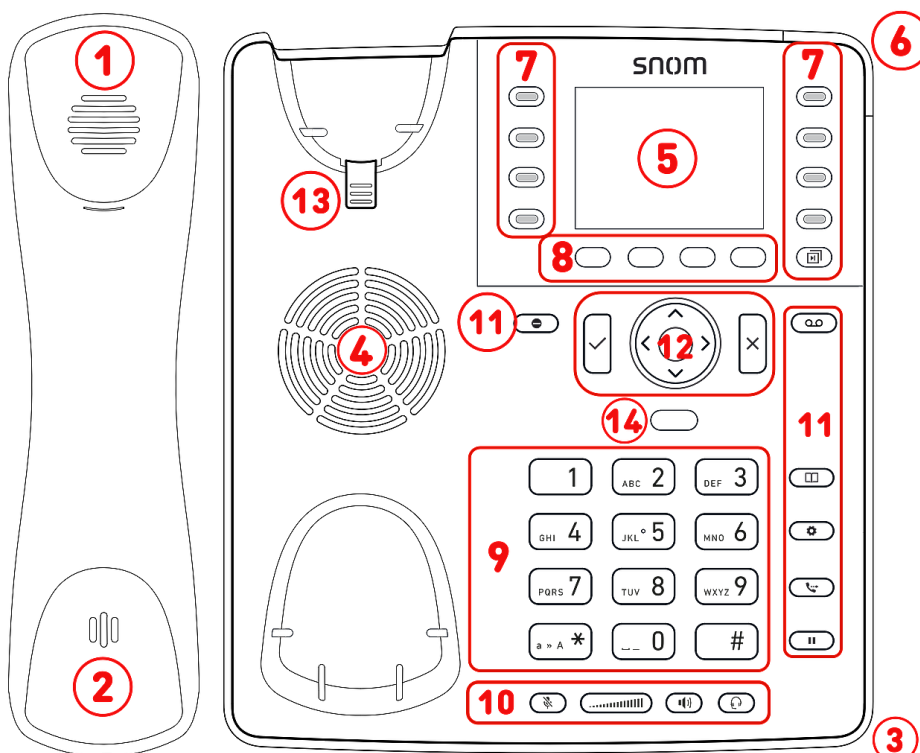

1. Ecouteur du combiné
2. Microphone
3. Microphone encastré
4. Haut-parleur
5. Affichage
6. Indication du statut d'appel
7. 8 touches SmartLabel (avec DELs multicolores) & Pages
8. 4 touches de fonction contextuelles
9. 12 touches alphanumérique (Clavier téléphonique ITU standard)
10. 5 touches audio dédiées
11. 7 touches de fonction dédiées
12. Touche de navigation à 5 directions & Confirmer / Annuler
13. Languette d'appui du combiné
14. Capteur de proximité

(3) Interfaces et connexions

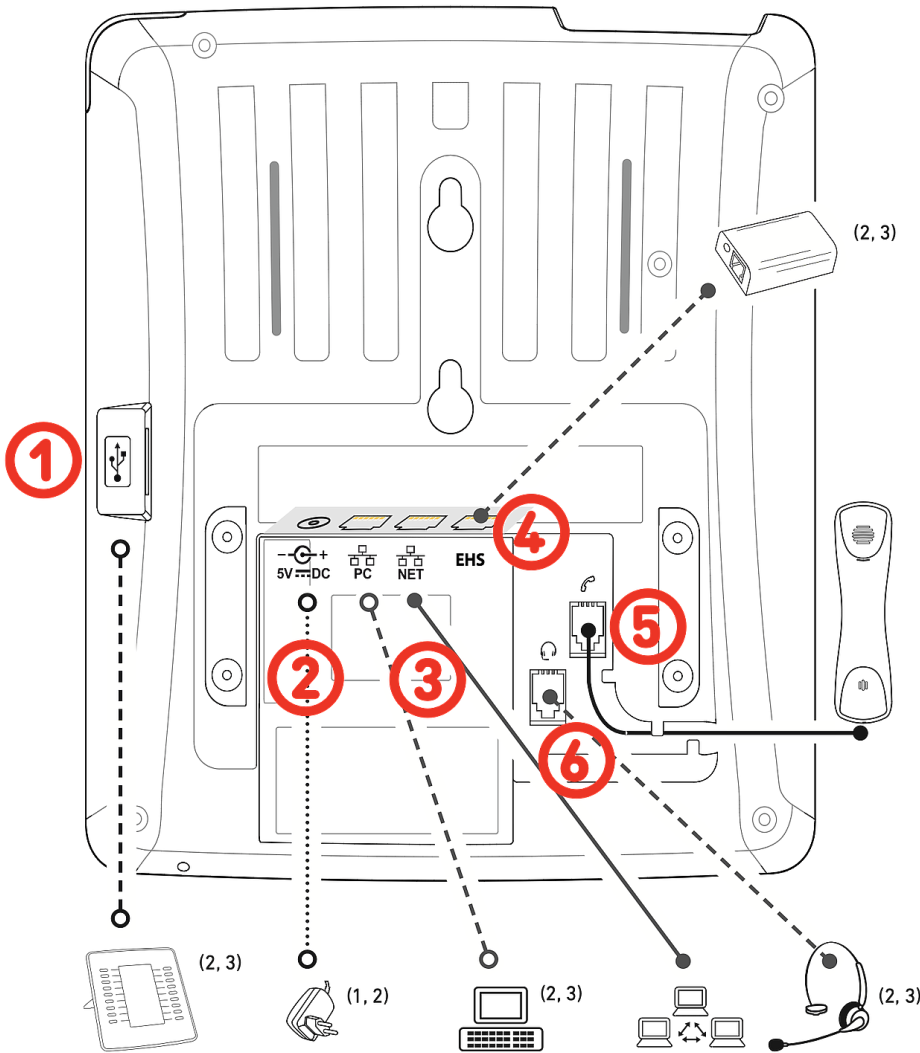

Interfaces câblées

1. Casques USB et autres accessoires : port USB 2.0 type A
2. Adaptateur secteur: connecteur coaxial
3. Connectivité réseau : 2 prises RJ45-8P8C (NET/PC), Gigabit Ethernet (GbE), Power over Ethernet (PoE) , IEEE 802.3af, classe 3
4. Adaptateur EHS : prise RJ12-6P6C
5. Récepteur cordé : prise RJ9-4P4C
6. Casque : prise RJ9-4P4C

Interfaces sans fil

-/-

¹ Si le PoE n'est pas disponible

² Non inclus dans la livraison

³ Facultatif

Préparation du D735 à l'utilisation

(1) Fixation du support et du combiné

Remarque : le support peut être fixé selon deux angles différents faible angle 28° ou haute angle 46°

1. Avant de fixer le socle au téléphone, branchez l'extrémité longue du cordon du combiné dans le connecteur RJ9-4P4C étiqueté  à l'arrière du téléphone et placez le cordon dans le guide-câble.
2. Positionnez les encoches du pied en dessous des glissières à l'arrière du D735.
3. Poussez le pied vers le haut sur les glissières jusqu'à ce qu'il se verrouille en place.
4. Branchez l'extrémité courte du cordon du combiné dans le connecteur du combiné.
5. Placez le D735 sur une surface égale et horizontale.

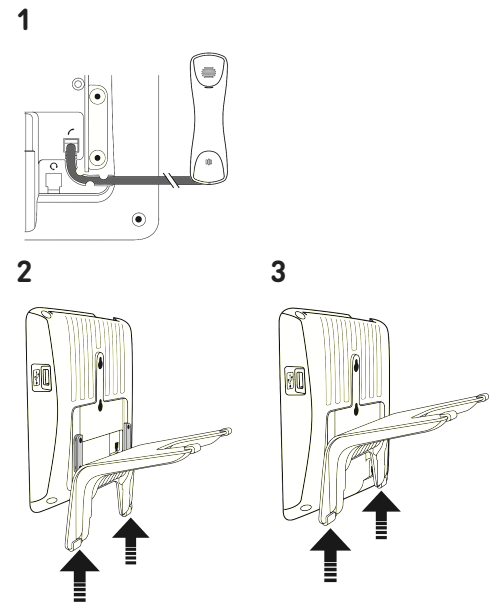

(2) Connecter et mettre le téléphone sous tension

Le téléphone peut être utilisé avec Power over Ethernet (PoE) fourni via le câble réseau ou, si PoE n'est pas disponible sur votre réseau, avec l'adaptateur secteur 5V DC disponible séparément.

1. Branchez une extrémité du câble Ethernet (réseau) dans le connecteur RJ45 étiqueté **NET** et l'autre dans le côté réseau pour établir une liaison de données.
2. Si PoE n'est pas disponible, insérez la fiche de l'alimentation dans le connecteur marqué **5V DC** et branchez la fiche sur la prise murale.
3. La deuxième prise RJ45, étiquetée **PC**, située sous le téléphone, permet de raccorder d'autres appareils réseau sans qu'une deuxième ligne réseau soit nécessaire.
4. Les téléphones Snom sont plug-and-play. Une fois le téléphone connecté à votre réseau, il commencera à s'initialiser. Si votre réseau local ou votre fournisseur VoIP prend en charge les fonctions d'approvisionnement automatique de Snom, le téléphone démarrera automatiquement sans interruption. Dans ce cas, passez au chapitre suivant ou reportez-vous au chapitre **Mise en service du D735**

Se familiariser avec l'écran et les commandes

Affichage (voir → *Notions préliminaires* → *Découvrir les composants du D735* → 5)

L'écran affiche les informations suivantes :

En mode veille :

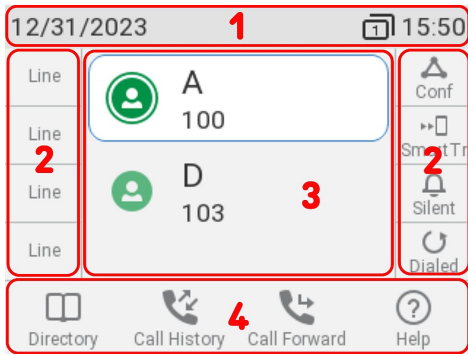

Lorsque le téléphone est en fonction :

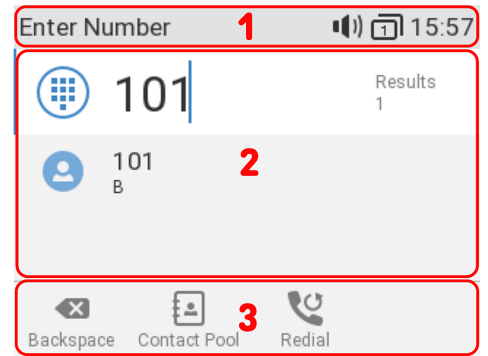
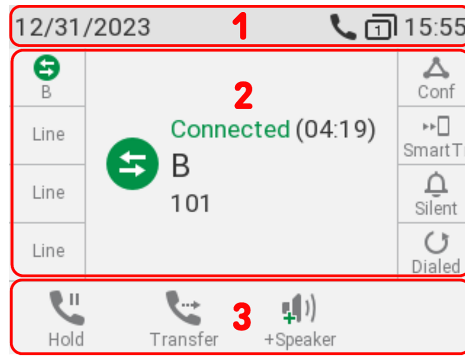

Barre d'information/ligne d'état

- *En mode veille* : en présence de messages d'état actifs → Messages d'état et lorsqu'il n'y a pas de messages d'état actifs → Date et heure
- *Lorsque le téléphone est en fonction* : Nom de l'activité en cours

Espace contextuel

- *En mode veille* : Identités configurées et leur état actuel et SmartLabel



- *Lorsque le téléphone est en fonction* : En fonction de l'activité, cette zone contient des symboles (sonnerie d'appel entrant, sonnerie d'appel sortant, entrées de liste, etc.) et du texte comme le numéro de téléphone appelant, le numéro de poste appelé, les partenaires de la conférence, etc. Selon le contexte, les SmartLabels seront ou non affichés.



(3) Ligne des touches contextuelles :

selon l'activité en cours du téléphone, la ligne des touches présente différentes fonctions qui peuvent être activées en appuyant sur la touche de fonction située sous le symbole correspondant. (voir → [Symboles de fonction contextuels et programmables et touches de fonction](#))

Indicateur d'appel (voir → [Notions préliminaires](#) → [Découvrir les composants du D735](#) → 6)

La DEL rouge située dans le coin supérieur droit du téléphone **indique les appels entrants, en cours, en attente et manqués**. Indications d'état par DEL:

- Clignote rapidement en cas d'appel entrant.
- S'allume en permanence lors de la numérotation, lors d'un appel et lorsque vous avez manqué un appel. Pour éteindre la DEL après un appel manqué, appuyez sur la flèche droite de la touche de navigation pour afficher le menu des **Appels manqués**, éteignant ainsi la DEL.
- Clignote lentement en cas d'appel en attente.

Touches SmartLabel (voir → [Notions préliminaires](#) → [Découvrir les composants du D735](#) → 7)

8 touches SmartLabel (touches de fonction programmables avec DELs) situées de part et d'autre de l'écran. Elles peuvent être programmées et étiquetées sur le téléphone via l'interface utilisateur du téléphone (PUI) et à la page **Touches de fonction** de l'interface utilisateur Web (WUI) du téléphone.

Chacune des **8** touches physiques peut être affectée à différentes fonctions sur les **4 Pages SmartLabel**, ce qui donne finalement un nombre total de **32** touches SmartLabel.



Vous pouvez basculer entre les pages SmartLabel à l'aide de la touche suivante :

Pages SmartLabel

Réglage par défaut :

- Pages **1** : **P1-P4** → **Ligne**, **P5** → **Touche événement: Conférence**, **P6** → **SmartTransfer**, **P7** → **Touche événement: Événement lié à la touche Mode silencieux**, **P8** → **Touche événement: Recomposition** → Liste des appels composés
- Pages **2** : **P9-P16** **Ligne**
- Pages **3** : **P17-P24** **Ligne**
- Pages **4** : **P25-P32** **Ligne**

Context	Type	Number
P1	Active	Line
P2	Active	Line
P3	Active	Line
P4	Active	Line
P5	Active	Key Event
P6	Active	Smart Transfer
P7	Active	Key Event
P8	Active	Key Event

Selon la fonction assignée sur la touche, les DELs rouges ou vertes seront activées lorsque l'événement de la fonction se produit. La DEL d'une touche de **ligne** va

- clignoter rapidement lorsqu'un appel sonne sur la ligne
- s'allumer permanent lorsqu'un appel est en cours sur la ligne
- clignoter lentement lorsqu'un appel est en attente sur la ligne.
- s'éteindre lorsque la ligne est libre

Lorsque d'autres fonctions sont assignées sur les touches, les voyants peuvent s'allumer ou clignoter. Par exemple: Lorsque la fonction **extension** est assignée sur une touche et que la surveillance des extensions est activée sur les deux téléphones, le voyant va :

- clignoter rapidement lorsqu'un appel sonne sur la ligne
- s'allumer permanent lorsque la ligne est occupée
- s'éteindre lorsque la ligne est libre

Symboles de fonction contextuels et programmables et touches de fonction (voir → *Notions préliminaires* → *Découvrir les composants du D735* → 8)

4 touches de fonction contextuelles programmables (F1 - F4) sont situées directement sous l'écran et peuvent être programmées sur la page **Touches de fonction** de l'interface Web du téléphone (**WUI**) avec un certain nombre d'événements clés ; ces fonctions seront alors disponibles lorsque le téléphone est en mode veille.

Type	Number	Label	
Key Event	Directory		F1
Key Event	Call History		F2
Call Forward			F3
Key Event	Help		F4

Réglage par défaut :

Fonctions standard disponibles sur l'écran d'accueil. Les paramètres par défaut dépendent du micrologiciel installé sur le téléphone.



Répertoire

F1 Répertoire téléphonique interne



Historique des appels

F2 Listes d'appels (appels manqués, reçus, composés)



Renvoi d'appels

F3 Renvoi de tous les appels (activé/désactivé)



Messages d'état

F4 Informations sur le statut ou Adresse IP



Aide

Appuyez sur la touche de fonction située sous le symbole de l'écran pour activer la fonction, ouvrir la liste, etc. décrite par le symbole au-dessus de la touche.

Clavier alphanumérique (voir → *Notions préliminaires* → *Découvrir les composants du D735* → 9)

1 clavier alphanumérique composé de 12 touches physiques, situé au centre de la partie inférieure de l'appareil.



Touche étoile

- **En mode édition :** Appuyez pendant une seconde pour changer de mode de saisie (chiffres > minuscules > majuscules) ou appuyez brièvement pour taper *.
- **Depuis l'écran d'accueil:** Appuyez pendant 3 secondes pour verrouiller/déverrouiller le clavier.

Touches de contrôle audio (voir → [Notions préliminaires](#) → [Découvrir les composants du D735](#) → 10)

5 touches de contrôle audio permettent de régler le volume, de désactiver et réactiver le microphone, d'activer le haut-parleur et le mode casque.

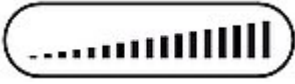

volume + / -

- Réglage du volume de la sonnerie lorsque le téléphone est inactif ou en train de sonner
- Réglage du volume du haut-parleur du combiné, du boîtier ou de l'oreillette, respectivement, au cours de l'appel



Muet

- Microphone en sourdine/hors sourdine
- Dispose d'une **DEL rouge** qui s'allume lorsque et tant que le microphone est coupé.



Haut-parleur

- Bascule entre le mode mains libres et le mode combiné
- Composition et acceptation d'appels sur haut-parleur
- Dispose d'une **DEL verte** qui s'allume aussi longtemps que le mode est actif.



Casque

- Activer et désactiver le mode casque

Touches de fonction dédiées et personnalisables (voir → [Notions préliminaires](#) → [Découvrir les composants du D735](#) → 11)

6 touches de fonction préprogrammées à programmation variable ont leurs réglages d'usine imprimés sur la touche. D'autres fonctionnalités peuvent également y être programmées.



message

- Récupération des messages de la boîte aux lettres (le cas échéant)
- Possède une **DEL rouge** qui s'allume lorsqu'il y a un nouveau message sur la boîte vocale.

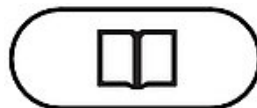

Répertoire

- Accès au répertoire intégré du téléphone



Réglages

- Accéder au menu des paramètres de l'interface utilisateur du téléphone (PUI)



Mise en attente

- Mise en attente/reprise d'un appel actif



Transfert

- **Transfert d'appels**



DND

- Commutation du mode **ne pas déranger (DND)** pour toutes les identités enregistrées sur le téléphone

Touches de navigation, de confirmation et d'annulation (voir → [Notions préliminaires](#) → [Découvrir les composants du D735](#) → 12)

Ils peuvent être programmés avec les événements clés disponibles dans leurs menus déroulants. Vous pouvez sélectionner un événement différent pour chaque touche lorsque le téléphone est en mode veille. Vous ne pouvez pas modifier les fonctions disponibles lorsque le téléphone est actif, par exemple lorsque vous êtes en communication, lorsque le téléphone sonne, etc.

Réglage par défaut :

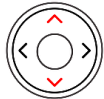

Touche de navigation : vers le haut/bas

- **Depuis l'écran d'accueil:** sélectionner l'identité sortante
- Dans d'autres contextes: naviguer vers le haut/bas

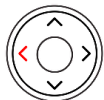

Touche de navigation : gauche

- **Depuis l'écran d'accueil:** ouverture de la liste des appels reçus
- **En mode édition :** déplacement du curseur vers la gauche, d'un caractère à la fois

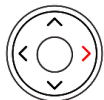

Touche de navigation : droite

- **Depuis l'écran d'accueil:** Ouverture de la liste des appels manqués et désactivation simultanée du voyant d'appel manqué
- **En mode édition :** déplacement du curseur vers la droite, d'un caractère à la fois



Touche de navigation : centre



Confirmer

- **Depuis l'écran d'accueil:** Liste des appels composés
- Prise d'appels en mode haut-parleur et en mode casque
- Confirmation, enregistrement des actions et des données, et retour à l'écran précédent



Annuler

- Terminer les appels sur le haut-parleur et dans les modes casque et combiné
- Annulation des actions et des saisies, et retour à l'écran précédent

Mise en service du D735

Installer et connecter le telephone

Remarque : vous aurez besoin des **informations d'enregistrement** envoyées par votre fournisseur d'accès à Internet ou votre administrateur réseau - normalement le **numéro de téléphone ou de poste**, le **mot de passe** et le **domaine SIP du Registrar**.

Normalement, l'initialisation est complètement automatique, en utilisant DHCP. Si le téléphone ne parvient pas à découvrir un serveur DHCP dans le sous-réseau, le système vous demandera: **Utilisez-vous DHCP?** Si votre réseau ne prend pas en charge DHCP, appuyez sur **Annuler** et saisissez manuellement **l'adresse IP, le masque de réseau, la passerelle IP et le serveur DNS**.

Observez l'écran et, lorsque vous y êtes invité, **sélectionnez** une option en **appuyant** sur la **flèche vers le haut ou vers le bas de la touche de navigation**. **Enregistrez** votre sélection en **appuyant sur la touche OK**.

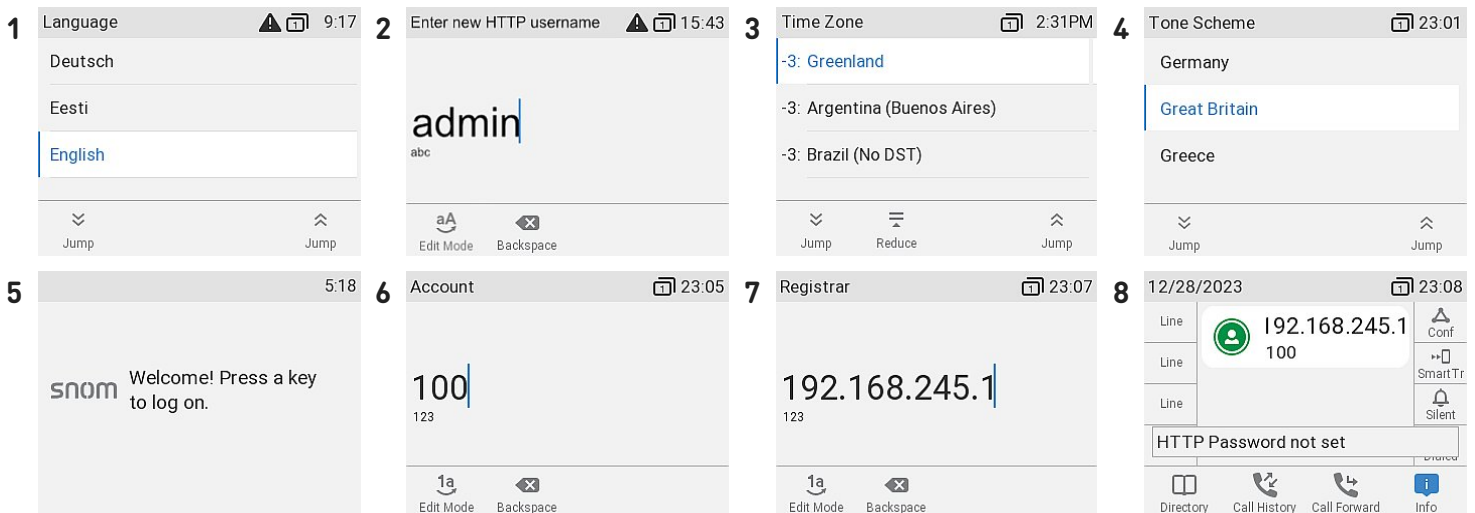

1. **Langues :** vous serez invité à sélectionner une **langue**. Le paramètre par défaut est l'**Anglais**.
2. Ensuite, il vous sera demandé d'entrer **un nom d'utilisateur et mot de passe** pour accéder à l'interface web HTTP du téléphone. L'utilisateur par défaut (*admin*) peut être utilisé ou un nouveau peut être créé. Le mot de passe doit d'être au moins **six caractères alphanumérique**. **Remarque :** Vous êtes obligé de définir un mot de **passé HTTP approprié** pour utiliser le téléphone.
3. Fuseau horaire : Ensuite, vous serez invité, dans la langue de votre choix, à sélectionner un **fuseau horaire**. Cela affecte l'heure affichée à l'écran.
4. Schéma des tonalités: ensuite, vous serez invité à sélectionner le **système de tonalité** d'un pays. Cela affecte la **tonalité de numérotation** que vous entendez lorsque vous décrochez le combiné. Les pays utilisent des tonalités de numérotation différentes.
5. L'écran **Bienvenue** s'affiche. Appuyez sur une touche alphanumérique quelconque pour vous connecter. **Remarque :** obtenir **l'adresse IP**: Appuyez sur la touche **Paramètres**.
6. Saisissez votre **numéro de poste ou votre compte** et appuyez sur OK.
7. Saisissez votre **registrar** et appuyez sur OK. Saisissez le **mot de passe** que vous avez reçu de votre fournisseur de VoIP ou votre administrateur et appuyez sur **OK**.
8. Après un enregistrement réussi, **l'écran d'attente** s'affiche.

Réglage des paramètres du téléphone

Un nombre relativement faible de paramètres peut être réglé directement **sur le téléphone** via une *interface utilisateur de téléphone pilotée par menu (PUI)* ; beaucoup d'autres paramètres peuvent être facilement personnalisés via l'*interface utilisateur Web (WUI)* du téléphone à partir d'un **ordinateur avec un navigateur Web**.

Remarque : les téléphones Snom peuvent être utilisés en mode administrateur ou utilisateur. En mode administrateur, tous les paramètres sont accessibles et modifiables ; en mode utilisateur, un certain nombre de paramètres ne sont pas accessibles. → **Réglage par défaut:** mode administrateur

Si votre téléphone est administré de manière centralisée, le **mode utilisateur** peut être la règle. Veuillez vérifier auprès de votre administrateur réseau ou de votre fournisseur VoIP. Lorsque le téléphone fonctionne en mode utilisateur, le mot de passe administrateur est nécessaire pour passer en mode administrateur.

Interface utilisateur du téléphone (PUI)

appuyez sur



Réglages

pour ouvrir le menu des réglages sur l'écran. Pour ouvrir les sous-menus et les réglages, sélectionnez le sous-menu ou le réglage à l'aide de la touche de navigation et appuyez sur



Confirmer

Interface utilisateur web

1. Recherchez l'**adresse IP** du téléphone. appuyez sur



Réglages

→ Informations → Aide

2. Entrez l'adresse IP dans la barre d'adresse du navigateur sur un ordinateur du même réseau que le téléphone.
3. L'interface utilisateur web (WUI) sera invoquée. S'il s'agit de la première fois lors de l'initialisation manuelle, la page *Sécurité* est affichée, sinon l'écran *Home* s'ouvre.

Remarque : Vous êtes obligé de définir un mot de **passer HTTP approprié** pour utiliser le téléphone.

Les éléments disponibles dans le menu vertical du côté gauche de la fenêtre varient selon que le téléphone fonctionne en mode utilisateur ou administrateur. Les modifications que vous apportez à l'interface Web ne prendront effet que lorsque vous cliquerez sur **Enregistrer** ou sur **Appliquer** et **enregistrer**, en fonction de la version de votre micrologiciel. Les modifications seront perdues si vous ouvrez une autre page de l'interface Web sans avoir d'abord cliqué sur **Appliquer/Enregistrer**.

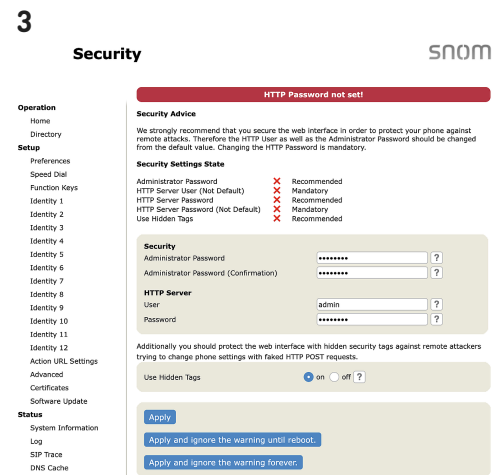
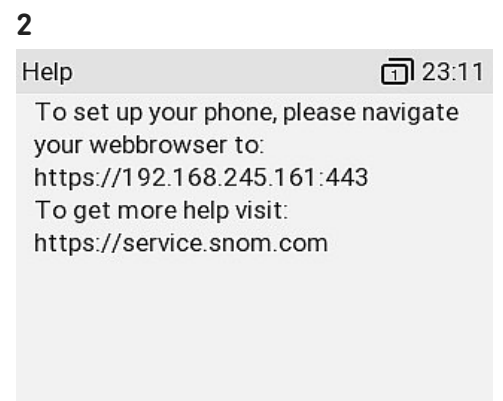

Utilisation du téléphone

Cette section décrit les fonctions du téléphone avec les paramètres d'usine par défaut. Si votre téléphone a été installé et/ou configuré par quelqu'un d'autre, les paramètres par défaut pourraient avoir été modifiés. Veuillez vérifier auprès de cette personne ou de cette entreprise si le téléphone ne réagit pas comme décrit ici.

Les informations sur l'appelant affichées à l'écran sont contrôlées par un paramètre de l'interface Web du téléphone. Le paramètre par défaut est *Nom + Numéro*. Vous pouvez modifier le paramètre dans *Préférences > Informations générales > Style d'affichage des nombres* en sélectionnant une option différente dans la liste déroulante.

Passer des appels

1. **Sélection de l'identité** pour les appels sortants

2. Utilisation **d'appareils audio**

- Combiné : décrochez le combiné, entrez le numéro de téléphone et appuyez sur



ou



Touche de navigation :
centre

- Casque : entrez le numéro de téléphone et appuyez sur
- Haut-parleur : entrez le numéro de téléphone et appuyez sur



Casque



Haut-parleur

Accepter des appels

Utilisation **d'appareils audio**

- Combiné : décrochez le combiné.
- Casque : appuyez sur



Casque

- Haut-parleur : appuyez sur



Haut-parleur

ou



Confirmer

ou



Touche de navigation :
centre

Si le téléphone est déjà en mode casque, vous pouvez également appuyer sur la touche de ligne clignotante.

Terminer les appels

- Lors de l'utilisation du combiné: placez le combiné sur le socle ou
- Lors de l'utilisation d'un haut-parleur ou d'un casque: appuyez sur



Annuler

Appels actifs

Mise en attente d'un appel

appuyez sur



Mise en attente

ou appuyez sur la touche de fonction située sous le symbole suivant



Mise en attente

pour mettre l'appel en cours en attente. Les appels en attente sont indiqués comme suit :

- par le texte à l'écran.
- par la touche de ligne qui clignote lentement.
- par la DEL d'indication d'appel qui clignote lentement.
- par le double bip lorsque vous mettez un appel en attente.

À présent, vous pouvez :

- transférer l'appel en attente en aveugle ou avec annonce préalable
- recevoir et passer des appels et mettre d'autres appels en attente.

Prenez l'appel en attente en appuyant sur sa touche de ligne ou en appuyant encore sur



Mise en attente

ou appuyez sur la touche de fonction située sous le symbole suivant



Récupérer

Si l'interlocuteur raccroche pendant que l'appel est en attente, celui-ci sera également interrompu sur votre téléphone et les indicateurs LED seront désactivés.

Tenir plusieurs appels

Si vous êtes en communication avec un interlocuteur et qu'un ou plusieurs appels sont en attente ou s'il y a plus d'un appel en attente, les symboles suivants s'affichent sur la ligne de la touche de fonction en fonction du cas d'utilisation.



Retour à l'appel actif



Appel précédent en attente



Prochain appel en attente

À présent, vous pouvez :

- passer de l'appel actif à l'appel en attente. Jusqu'à appels simultanés sont possibles, s'ils sont pris en charge par le système de téléphonie VoIP.
- lorsque l'appel connecté est à l'écran, vous pouvez le transférer à un tiers ou l'interrompre.
- lorsqu'un appel en attente est affiché à l'écran, appuyez sur



Confirmer

pour vous y connecter et mettre en attente l'appel actuellement connecté.

Conférence

Le nombre maximum de participants aux conférences téléphoniques est de **3** (vous-même et 2 autres personnes). Pour connaître le nombre de participants aux conférences basées sur un serveur et la manière de les organiser et de les rejoindre, veuillez consulter votre administrateur réseau ou votre fournisseur VoIP.

Initier une conférence

1. Appelez le premier participant prévu (**B, 101**) et mettez l'appel connecté en attente.
2. Appelez le prochain participant prévu (**C, 102**) et annoncez la conférence. Mettez en attente l'appel connecté (**C, 102**) .

3. Appuyez sur la touche de fonction située sous le symbole suivant



Organiser conférence

pour commencer la conférence avec 3 participants

1

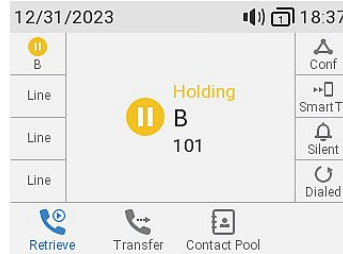

2.2



2.1

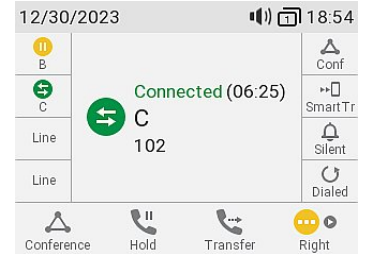

3

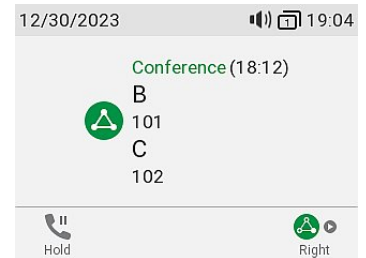

À présent, vous pouvez :

- Sélectionner les participants individuels en appuyant sur la touche de fonction correspondante sous l'une de ces icônes



Participant précédent



Participant suivant



Retour à la conférence

- Parler à l'un des participants en privé. Lorsque l'un des participants est visible à l'écran, appuyez sur



Confirmer

Pour redémarrer la conférence, appuyez sur la touche de fonction sous le symbole



Organiser conférence

- Mettre un participant en attente. Lorsque l'un des participants est visible à l'écran, appuyez sur



Mise en attente

Pour redémarrer la conférence, appuyez sur la touche de fonction sous le symbole



Organiser conférence

- Interrompre la conférence et les connexions avec les deux interlocuteurs en revenant à l'écran de la conférence.



Retour à la conférence
→ appuyez sur



Annuler

Transfert d'appels

Vous pouvez transférer les appels connectés ainsi que les appels qui sonnent sur votre téléphone.

- Lorsque vous avez un appel en ligne, il existe deux façons de le transférer à un tiers
 1. Annoncer d'abord l'appel au tiers, pour s'assurer que l'appel est le bienvenu et qu'il sera accepté.
 2. Il n'y a pas de retour d'information permettant de savoir si l'interlocuteur est disponible et/ou s'il prend l'appel.
- Lorsqu'un appel sonne sur votre téléphone, vous pouvez le transférer à un tiers sans y répondre au préalable. → [Déviation d'appel](#)

Transfert d'appel supervisé : avec un seul appel au téléphone

1. Mettez en attente l'appel connecté (**B, 101**).
2. Composez le numéro (**C, 102**) auquel vous souhaitez transférer l'appel et annoncez l'appel.
3. Si le tiers (**C, 102**) souhaite accepter l'appel, appuyez sur



Transfert

ou appuyez sur la touche de fonction située sous le symbole suivant



Transfert

4. appuyez sur



Confirmer

ou



Touche de navigation : centre

pour terminer le transfert.

→ Vous pouvez voir brièvement les messages d'écran *Terminé C 102* et *Terminé B 101* indiquant que le transfert a été effectué. **B (101)** est en ligne avec **C (102)**.

1



→ L'appel (**C, 102**) est mis en attente.

2

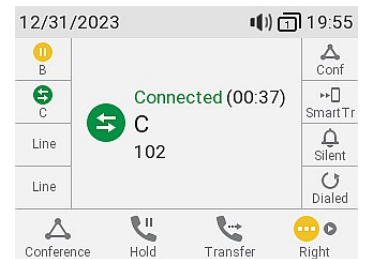

3



4.1

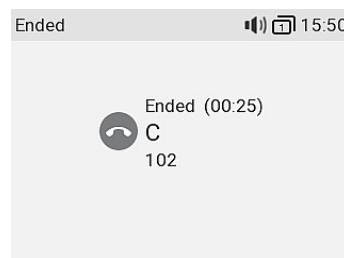

4.2

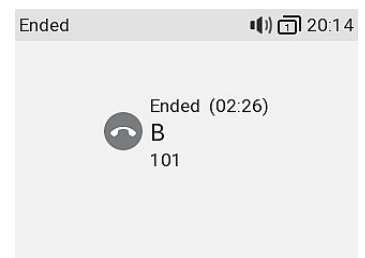

Transfert d'appel supervisé : avec plus d'un appel

1. Composez le numéro **(C, 102)** auquel vous souhaitez transférer l'appel **(B, 101)** et annoncez l'appel.

2. Si le tiers **(C, 102)** souhaite accepter l'appel, appuyez sur



Transfert

ou appuyez sur la touche de fonction située sous le symbole suivant



Transfert

→ L'appel **(C, 102)** est mis en attente.

Remarque : Si l'écran *D 103 de mise en attente*, c'est-à-dire l'appel que vous ne souhaitez pas transférer, apparaît à l'écran, sélectionnez l'autre appel mis en attente **B 101** pour mettre *B 101 en attente* à l'écran.

3. appuyez sur



Confirmer

ou

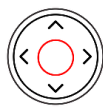

Touche de navigation : centre

pour terminer le transfert.

→ Vous pouvez voir brièvement les messages d'écran *Terminé B 101* et *Terminé C 102* indiquant que le transfert a été effectué. **B (101)** est en ligne avec **C (102)**.

1.1

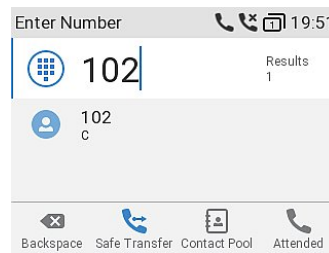

1.2

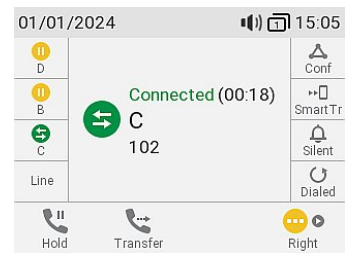

2.1



2.2

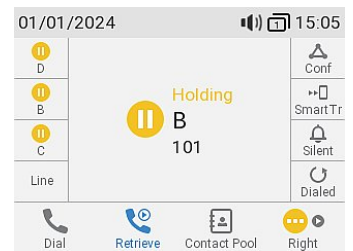

Appuyez sur la touche de fonction située sous le symbole suivant



Appel précédent en attente

OU



Prochain appel en attente

3.1

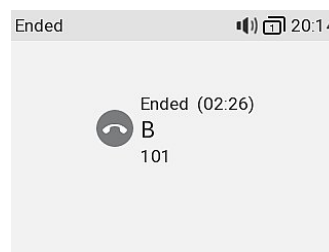

3.2

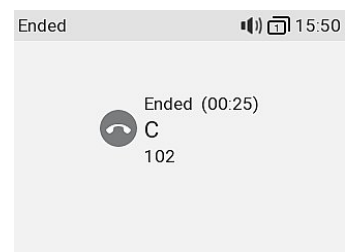

→ L'appel restant en attente ou le premier des appels restants en attente apparaît alors à l'écran **(D, 103)**.

3.3

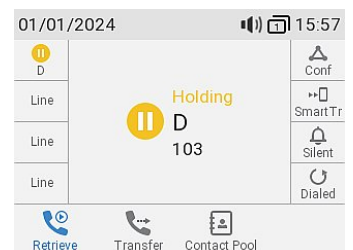

Transfert d'appel direct : appel actif

1. Lorsqu'un appel est actif (**B, 101**) sur la ligne, appuyez sur



ou



Transfert

Transfert

→ L'écran de numérotation apparaîtra.

2. Composez le numéro (**C, 102**) vers lequel vous souhaitez transférer l'appel en aveugle (sans préavis), ou sélectionnez-en un dans l'un des répertoires téléphoniques disponibles.

3. appuyez sur ou pour terminer le transfert.



Confirmer

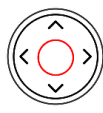

Touche de navigation : centre

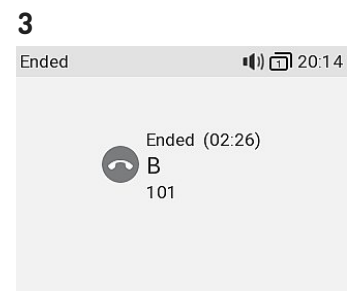
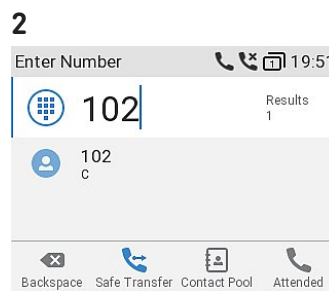
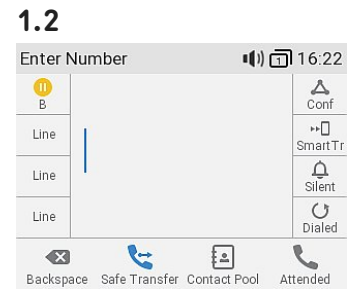
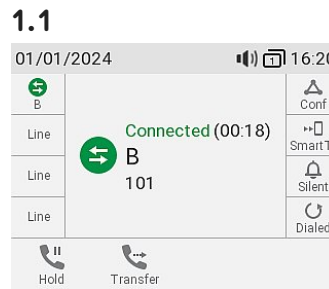

→ Vous pouvez voir brièvement le message d'écran Terminé B 101 indiquant que le transfert a été effectué. **B (101)** appelle **C (102)** maintenant.

Transfert d'appel direct : appel en attente → Déviation d'appel

1. Si vous êtes occupé avec un appel actif (**B, 101**) et que vous souhaitez transférer un appel entrant en attente (**C, 102**), appuyez sur la touche de fonction ci-dessous



Appel suivant en attente

→ L'appel entrant en attente s'affiche à l'écran. Votre appel en cours reste actif pendant que vous transférez l'appel entrant.

2. appuyez sur ou



Transfert



Transfert

→ L'écran de numérotation apparaîtra.

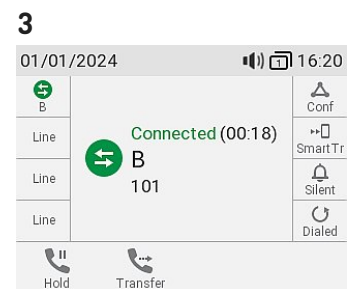
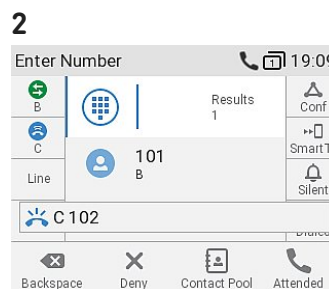
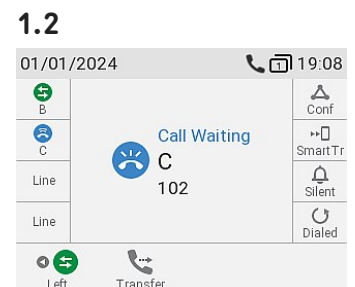
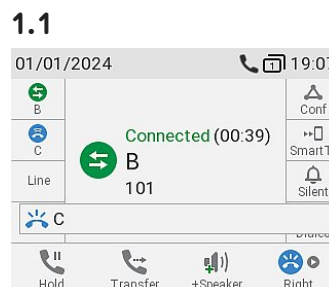

3. Composez le numéro (**D, 103**) vers lequel vous souhaitez transférer l'appel en aveugle (sans préavis), ou sélectionnez-en un dans l'un des répertoires téléphoniques disponibles. → **C (102)** appelle **D (103)** maintenant. Votre appel actif (**B, 101**) réapparaît à l'écran.

Transfert d'appel direct : appel sonnant → Déviation d'appel

1. Lorsqu'un appel entrant sonne (**B, 101**), appuyez sur



Transfert

ou



Transfert

→ L'écran de numérotation apparaîtra.

2. Composez le numéro (**C, 102**) vers lequel vous souhaitez transférer l'appel en aveugle (sans préavis), ou sélectionnez-en un dans l'un des répertoires téléphoniques disponibles.

3. appuyez sur



Confirmer

ou

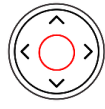

Touche de navigation :
centre

1



2

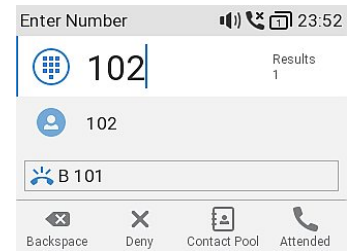

3

pour terminer le transfert. → **B (101)** appelle **C (102)** maintenant.

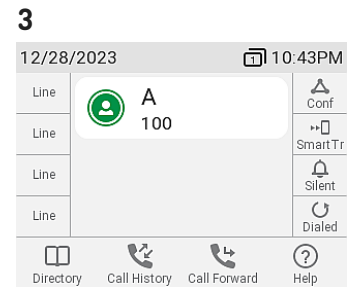

Listes d'appels

Trois listes d'appels **manqués, composés et reçus** sont stockées dans le téléphone. Elles contiennent le **numéro, l'heure et la date, ainsi que la durée** des appels. Si la mémoire allouée au stockage des listes d'appels est pleine, **les plus anciennes seront écrasées**.

1. **Depuis l'écran d'accueil**: appuyez sur la touche de fonction située sous le symbole suivant



Historique des appels

2. Pour afficher les listes d'appels manqués, reçus ou composés à l'écran, utilisez la touche de navigation (gauche/droite). Dans chaque liste, le dernier appel est en haut de la liste. Faites défiler la liste à l'aide de la touche de navigation (haut/bas). Les icônes indiquent le type d'appel.

1

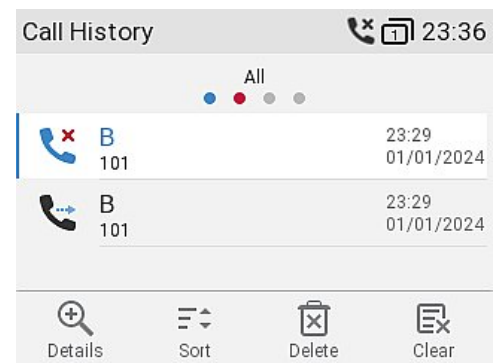

Remarque : le point rouge indique l'arrivée de nouveaux messages manqués depuis la dernière consultation des appels manqués. Il est supprimé de la liste de tous les appels et devient bleu dans la liste des appels manqués une fois que celle-ci a été consultée.

Mise à jour du logiciel

Mise à jour manuelle

1. Pour trouver la dernière version du micrologiciel de votre téléphone, veuillez visiter le Firmware Update Center (Centre de mise à jour du micrologiciel) de Snom.
2. Veuillez lire les instructions et les notes de version avant de télécharger le firmware.
3. À partir de la table des firmwares, copiez le *lien de téléchargement* avec un clic-droit

Phone Model	File Size	SHA-256 Checksum	Download Link
D735	37.3 MB	9255130eb2c25b6776ceba79f3f54773200609da743690df60e83f3c32849fa8	https://downloads.snom.com/fw/10.1.169.13/bin/snomD735-10.1.169.13-SIP-r.bin

4. Ouvrez l'interface utilisateur Web (WUI) du téléphone et accédez à la page *Mise à jour du logiciel*. Dans la page *Mise à jour logiciel*, collez le lien dans le champ **logiciel**.

Manual Software Update

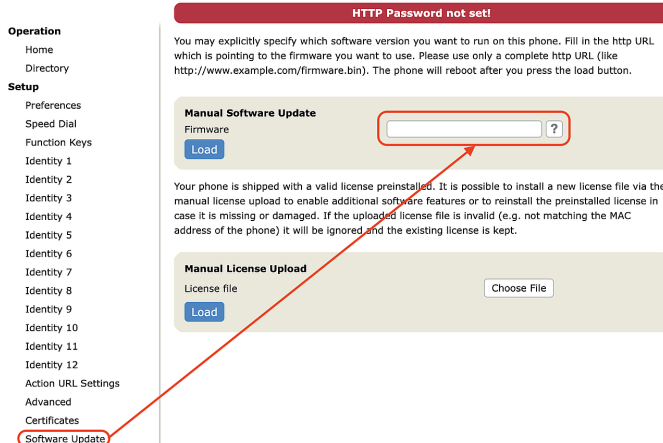

5. Cliquez sur **Charger**. Le redémarrage du téléphone commence. Si le téléphone affiche un message *Redémarrer ?*, veuillez confirmer.

Remarque : NE COUPEZ PAS L'ALIMENTATION PENDANT LE REDÉMARRAGE DU TÉLÉPHONE!

Auto provisioning

1. Ouvrez l'interface utilisateur Web (WUI) du téléphone et accédez à la page *Paramètres avancés > onglet Mise à jour*.
2. Veuillez cliquer sur le symbole d'aide de chaque ligne et lire attentivement les informations sur chaque paramètre avant de configurer le paramètre.
3. Lorsque vous avez terminé, cliquez sur **Appliquer**. Si vous avez modifié l'URL de réglage et/ou la *configuration PnP*, un redémarrage est nécessaire avant qu'ils ne prennent effet.

Pour plus d'informations, veuillez consulter [notre site web](#).

Dépannage

Contacter assistance

Cliquez sur ce texte pour lire et suivre les instructions détaillées fournies sur notre site web.

Générer un ticket de service

Cliquez sur ce texte pour lire et suivre les instructions détaillées fournies sur notre site web.

Demander de l'aide en envoyant des informations sur le système et les paramètres

- [Informations sr le système](#)
- [Informations sur les paramètres](#)

Traces SIP/PCAP

L'assistance Snom peut vous demander de soumettre une trace SIP et/ou une trace PCAP pour l'aider à analyser votre problème.

- [Exécution d'une trace SIP](#)
- [Exécution d'une trace PCAP](#)

Informations importantes

Ce **Manuel abrégé de l'utilisateur D735** est extrait du manuel de l'utilisateur plus complet, disponible uniquement en anglais et en allemand, afin de donner un aperçu plus concis aux utilisateurs dans leur propre langue. Veuillez vous référer au **Manuel d'utilisation de D735** concernant les sujets suivants :

- [Copyright, droits des marques, responsabilité, mentions légales, licence publique GNU](#)
- [Consignes de sécurité](#)
- [Conformité aux normes](#)
- [Spécifications du produit](#)
- [Mise au rebut de l'appareil](#)
- [Nettoyage](#)

Responsabilités

Plus d'informations : [Page web Snom D735](#) | [Snom Service Hub](#) | [Fiche technique](#) | [Manuel de l'Utilisateur](#) | [Informations de garantie](#) | [Homologations de type](#) | [Sièges de la société](#)

Snom, les noms des produits Snom et les logos Snom sont des marques commerciales appartenant à Snom Technology GmbH. Toutes les spécifications des produits sont susceptibles d'être modifiées sans préavis. Snom Technology GmbH se réserve le droit de réviser et de modifier ce document à tout moment, sans être obligé d'annoncer ces révisions ou modifications avant ou après coup. Bien que les informations contenues dans ce document aient été compilées et présentées avec le plus grand soin, les données sur lesquelles elles reposent peuvent avoir changé entre-temps. Snom décline donc toute garantie et responsabilité quant à l'exactitude, l'exhaustivité et l'actualité des informations publiées, sauf en cas d'intention ou de négligence grave de la part de Snom ou lorsque la responsabilité est engagée en vertu de dispositions légales contraignantes.