

D735



Breve manual del usuario

Cómo empezar

(1) Desembalaje e inspección del contenido de la caja

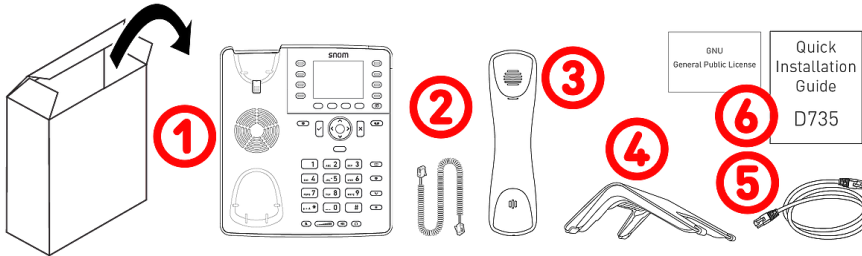

1. Teléfono de sobremesa IP D735
2. Cable del auricular
3. Auricular
4. Soporte
5. Cable Ethernet: 1,5 m
6. Documentación

(2) Conocer los componentes del D735

Los componentes hardware del D735 se pueden resumir como sigue:

- Dispositivos de audio → 1 - 4
- Pantalla e indicadores → 5 - 6
- Teclas rígidas → 7 - 12

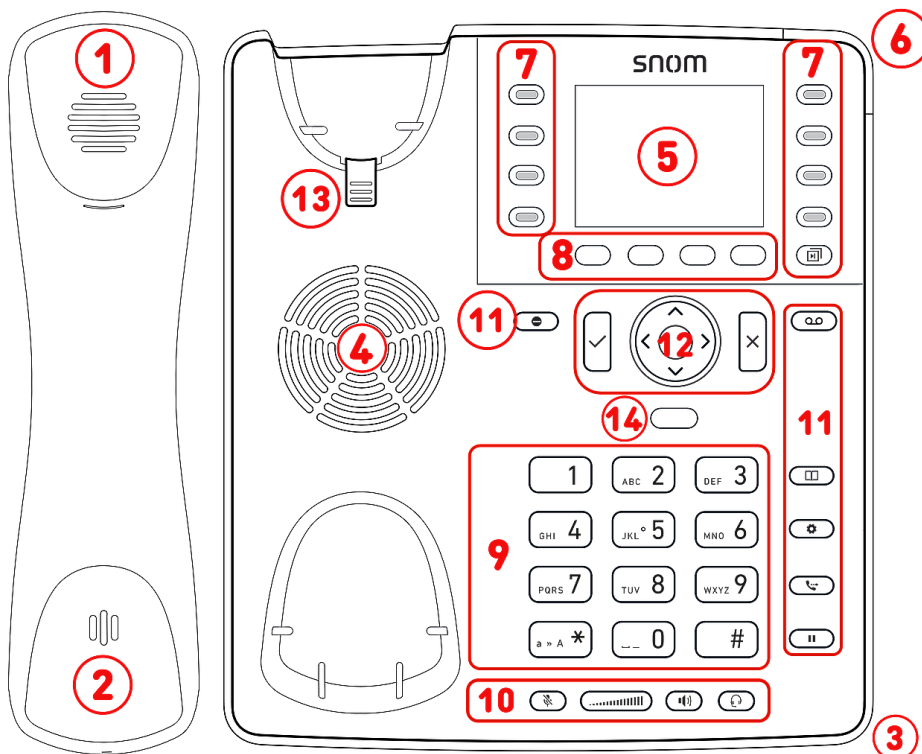

1. Auricular
2. Micrófono
3. Micrófono de carcasa
4. Altavoz de carcasa
5. Pantalla
6. Indicación de estado de llamada
7. 8 teclas SmartLabel (con LED multicolor) & Página
8. 4 teclas de función sensibles al contexto
9. 12 teclas (teclado telefónico estándar ITU)
- 10.5 teclas de audio dedicadas
- 11.7 teclas de función dedicadas
12. Tecla de navegación de 5 vías & Confirmar / Cancelar
13. Lengüeta de apoyo del auricular
14. Sensor de proximidad

(3) Interfaces y conexiones

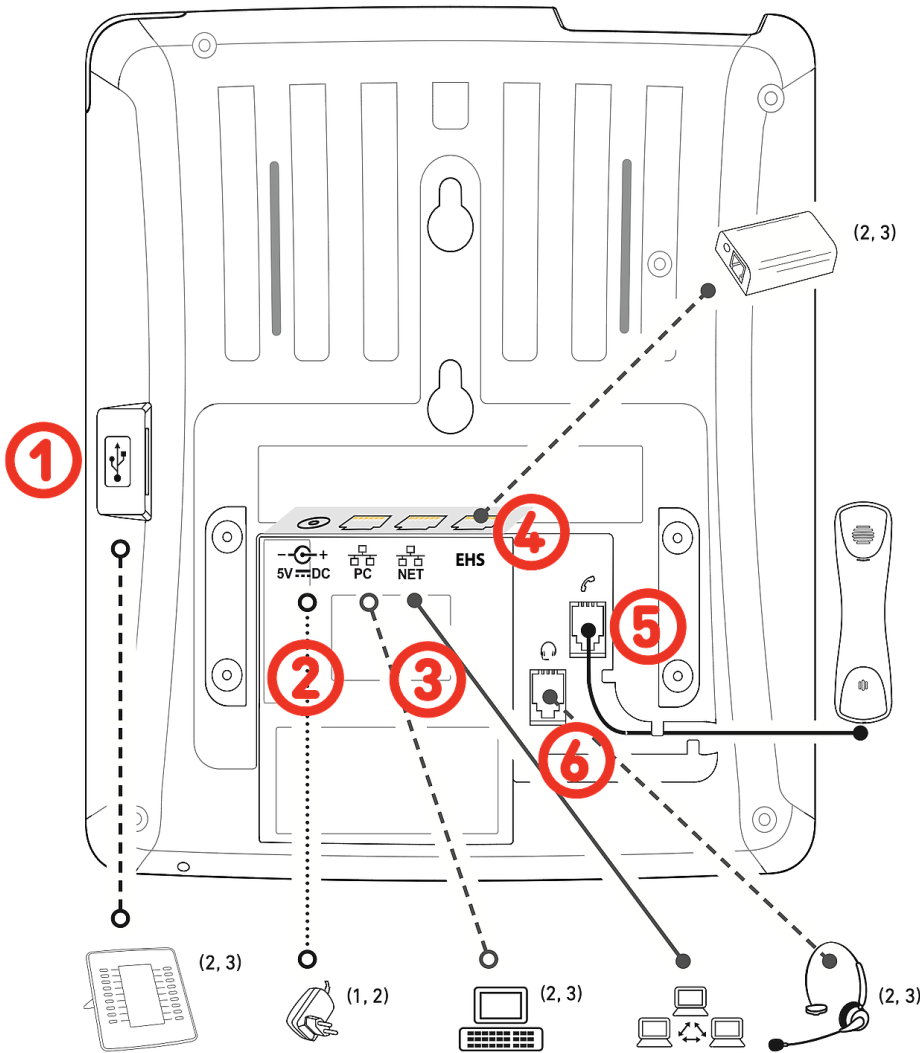

Conexiones

1. Auriculares USB y otros accesorios: puerta USB 2.0 tipo A
2. Adaptador de corriente: conector coaxial
3. Conectividad de red: 2 conectores RJ45-8P8C (NET/PC), Gigabit Ethernet (GbE), Alimentation par Ethernet (PoE), IEEE 802.3af, clase 3
4. Adaptador EHS: conector RJ12-6P6C
5. Auricular con cable: conector RJ9-4P4C
6. Auriculares: conector RJ9-4P4C

Interfaces inalámbricas

-/-

¹ Si el PoE no está disponible

² No incluido

³ Opcional

Preparar el D735 para el uso

(1) Colocar el soporte de sobremesa y el auricular

Nota: El soporte se puede colocar con dos ángulos diferentes: ángulo 28° o ángulo 46°

1. Antes de fijar el soporte al teléfono, enchufe el extremo largo del cable del auricular al conector RJ9-4P4C con la etiqueta  de la parte posterior del teléfono y coloque el cable en la guía.
2. Coloque la parte superior de las ranuras en el soporte, bajo las guías deslizantes de la parte posterior del D735.
3. Empuje el soporte hacia arriba sobre las guías deslizantes hasta que encaje.
4. Enchufe el extremo corto del cable del auricular en el conector del auricular.
5. Coloque el D735 sobre una superficie plana y horizontal.

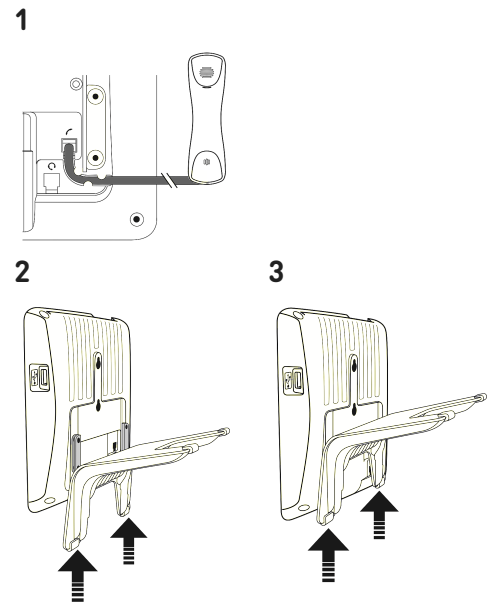

(2) Conectar el teléfono y encenderlo

El teléfono puede funcionar con alimentación a través de Ethernet (PoE) suministrada mediante el cable de red o, si el PoE no está disponible en su red, con adaptador de alimentación de 5 V CC disponible por separado.

1. Enchufe un extremo del cable Ethernet (red) al conector RJ45 con la etiqueta **NET** y el otro a la red para establecer un enlace de datos.
2. Si el PoE no está disponible, introduzca el enchufe de la fuente de alimentación en el conector con la etiqueta **5V DC** y conecte el enchufe a la toma de corriente.
3. El segundo conector RJ45, con la etiqueta **PC**, sirve para conectar en cadena otros dispositivos Ethernet sin necesidad de una segunda línea de conexión Ethernet.
4. Los teléfonos Snom son plug-and-play. Una vez que el teléfono esté conectado a la red, comenzará a inicializarse. Si su proveedor de servicios de red local o VoIP es compatible con las funciones de aprovisionamiento automático de Snom, el teléfono se inicializará automáticamente. En este caso continúe con el siguiente capítulo, de lo contrario consulte el capítulo **Poner el D735 en funcionamiento**

Conocer la pantalla y los comandos

Pantalla (ver → [Cómo empezar](#) → [Conocer los componentes del D735](#) → 5)

Esta pantalla presenta la siguiente información

En modo inactivo:

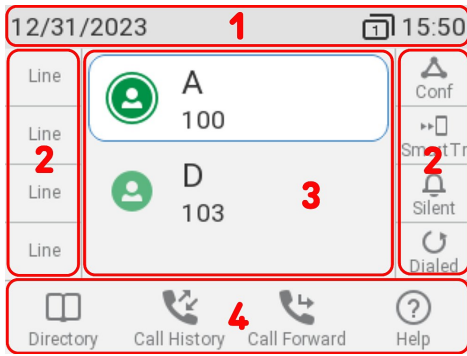

Cuando el teléfono está activo:

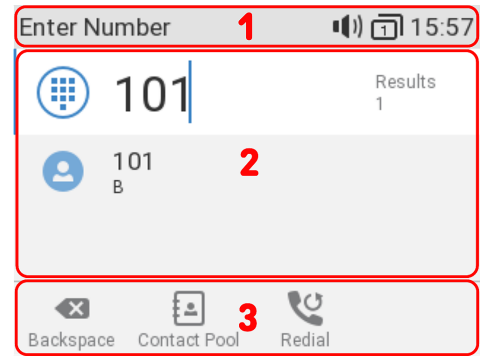
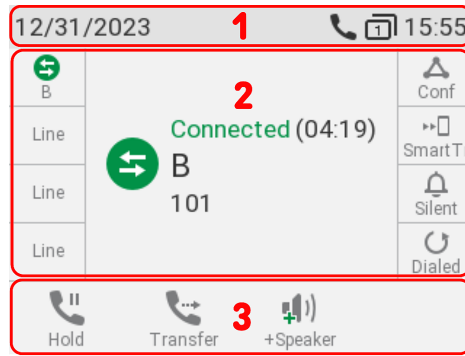

(1) Barra de información/estado

- *En modo inactivo:* cuando hay mensajes de estado activos → mensajes de estado y cuando no hay mensajes de estado activos → Fecha y hora
- *Cuando el teléfono está activo:* Nombre de la actividad actual

(2) Área de contexto:

- *En modo inactivo:* Identidades configuradas y su estado actual y SmartLabel



Grabando



Grabado (activo)



No grabado



Saliente



Transfiriendo



No molestar



Modo silencioso

- *Cuando el teléfono está activo:* dependiendo de la actividad, esta área contendrá símbolos (llamada entrante, llamada saliente, elemento de la lista, etc.) y texto, como el número que está llamando, el número de extensión al que se llama, participantes a la conferencia, etc. Dependiendo del contexto, las SmartLabels podrán mostrarse o no.



Tono de llamada saliente

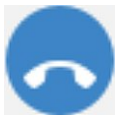

Tono de llamada entrante



Llamada en espera



Conectado



Puesta en espera por el interlocutor



Ocupado



En espera



Desconectado

(3) Línea de teclas de función:

dependiendo de la actividad actual del teléfono, la línea de teclas de función presentará varias funciones que se pueden activar pulsando la tecla de función situada bajo al respectivo símbolo. (ver → [Símbolos de función programables y sensibles al contexto y teclas de función](#))

Indicador de llamada (ver → [Cómo empezar](#) → [Conocer los componentes del D735](#) → 6)

El LED rojo situado en la esquina superior derecha del teléfono **indica las llamadas entrantes, en curso, retenidas y perdidas**. Indicaciones LED de estado:

- Parpadea rápidamente cuando entra una llamada.
- Se ilumina de forma constante al marcar, durante una llamada y cuando ha perdido una llamada. Para apagar el LED después de una llamada perdida, pulse la flecha derecha en la tecla de navegación para ver el menú **Llamadas perdidas** y apague simultáneamente el LED.
- Parpadea lentamente cuando ha puesto una llamada en espera.

Teclas SmartLabel (ver → [Cómo empezar](#) → [Conocer los componentes del D735](#) → 7)

8 teclas SmartLabel (teclas de función de libre programación con LEDs) a ambos lados de la pantalla controlan las SmartLabels. Se pueden programar y etiquetar en el teléfono a través de la interfaz del usuario del teléfono (PUI) basada en menús y en la página **Teclas de función** de la interfaz del usuario web (WUI) del teléfono.

A cada una de las **8** teclas se pueden asignar diferentes funciones en **4** páginas SmartLabel, con lo que se consigue un total de **32** teclas SmartLabel.



Puede cambiar entre las páginas de SmartLabel utilizando la siguiente tecla:



Página
SmartLabel

Configuración predeterminada:

- **Página 1:** P1-P4 → Línea, P5 → Tecla evento: Conferencia, P6 → SmartTransfer, P7 → Tecla evento: Modo silencioso, P8 → Tecla evento: Volver a marcar → Lista de llamadas efectuadas
- **Página 2:** P9-P16 Línea
- **Página 3:** P17-P24 Línea
- **Página 4:** P25-P32 Línea

Context	Type	Number
P1	Active	Line
P2	Active	Line
P3	Active	Line
P4	Active	Line
P5	Active	Key Event
P6	Active	Smart Transfer
P7	Active	Key Event
P8	Active	Key Event

Dependiendo de la función asignada a la tecla, los LED rojos o verdes de la tecla se activarán cuando se produzca el evento de la tecla. El LED de una tecla de **línea**:

- parpadea rápidamente cuando llega una llamada;
- se enciende con luz fija cuando hay una llamada en curso;
- parpadea lentamente cuando hay una llamada en espera;
- se apaga cuando la línea está libre.

Cuando se asignan otras funciones a las teclas, los LED pueden brillar o parpadear. Por ejemplo: cuando se asigna la función **extensión** a una tecla y la supervisión de extensiones está activada en ambos teléfonos, el LED:

- parpadea rápidamente cuando llega una llamada;
- se enciende con luz fija cuando la extensión está ocupada;
- se apaga cuando la extensión está libre.

Símbolos de función programables y sensibles al contexto y teclas de función (ver → *Cómo empezar* → *Conocer los componentes del D735* → 8)

Hay 4 teclas de función programables y sensibles al contexto (F1 - F4) situadas directamente bajo la pantalla y se pueden programar en la página **Teclas de función** de la interfaz web del teléfono (**WUI**); estas funciones estarán disponibles cuando el teléfono esté en modo inactivo.

Type	Number	Label	
Key Event	Directory		F1
Key Event	Call History		F2
Call Forward			F3
Key Event	Help		F4

Configuración predeterminada:

Funciones estándar disponibles en pantalla inactiva. La configuración predeterminada depende del firmware instalado en el teléfono.



Agenda

F1 Directorio telefónico interno



Registro de llamadas

F2 Listas de llamadas (perdidas, recibidas, efectuadas)



Desviar todas las llamadas

F3 Desviar todas las llamadas (on/off)



Mensajes de estado

F4 Información de estado o dirección IP



Ayudar

Pulse la tecla de función situada bajo el símbolo de la pantalla para activar la función, abrir la lista, etc, representada por el símbolo situado sobre la tecla.

Teclado alfanumérico (ver → *Cómo empezar* → *Conocer los componentes del D735* → 9)

1 teclado alfanumérico compuesto por 12 teclas rígidas, situado en el centro de la parte inferior del dispositivo.



Tecla asterisco

- **En modo de edición:** Pulsar durante un segundo para cambiar el modo de introducción (números > minúsculas > mayúsculas) o pulsar brevemente para escribir *.
- **En pantalla inactiva:** Pulsar durante 3 segundos para bloquear/desbloquear el teclado.

Teclas de control del sonido (ver → [Cómo empezar](#) → [Conocer los componentes del D735](#) → 10)

Las 5 teclas de control del sonido sirven para ajustar el volumen, activar y desactivar el micrófono, activar el altavoz y el modo auricular.

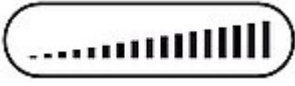

volumen + / -

- Ajuste del volumen del timbre cuando el teléfono está en reposo o sonando.
- Ajuste del volumen del altavoz del auricular, de la carcasa o de los auriculares, respectivamente, durante una llamada.



silenciar

- Activar/desactivar micrófono.
- Dispone de un **LED rojo** que se enciende cuando el micrófono está silenciado.



Altavoz

- Alternar entre el modo manos libres y auricular.
- Marcar y aceptar llamadas con el altavoz.
- Dispone de un **LED verde** que se enciende cuando está activado el modo auriculares.



Auricular

- Activar y desactivar el modo auriculares

Teclas de función dedicadas y personalizables (ver → [Cómo empezar](#) → [Conocer los componentes del D735](#) → 11)

6 teclas de función preprogramadas y programables con configuración de fábrica impresa en la tecla. Se pueden programar otras funciones.



mensaje

- Recuperar mensajes del buzón de voz (si existe).
- Tiene un **LED rojo** que se enciende cuando hay un mensaje nuevo en el buzón.

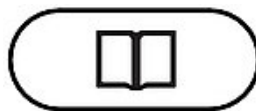

Agenda

- Acceder al directorio integrado del teléfono.



Llamada en espera

- Retener/reanudar una llamada activa.



DND

- Alternar el modo **no molestar (DND)** para todas las identidades registradas en el teléfono.



Ajustes

- Acceder al menú de configuración de la interfaz de usuario del teléfono (PUI)



Transferir

- **Transferencia de llamadas**

Teclas de navegación, confirmación y cancelación (ver → [Cómo empezar](#) → [Conocer los componentes del D735](#) → 12)

Se pueden programar con las teclas de evento disponibles en los menús desplegables. Es posible seleccionar un evento diferente disponible en cada tecla cuando el teléfono esté en modo inactivo. No es posible cambiar las funciones disponibles cuando el teléfono esté activo, por ejemplo cuando hay una llamada en curso, cuando suena el teléfono, etc.

Configuración predeterminada:



Tecla de navegación: arriba/abajo

- **En pantalla inactiva:** seleccione la identidad saliente
- En otros contextos: navegar arriba/abajo



Tecla de navegación: izquierda

- **En pantalla inactiva:** consultar lista de llamadas recibidas
- **En modo de edición:** mover el cursor hacia la izquierda carácter por carácter.

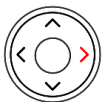

Tecla de navegación: derecha

- **En pantalla inactiva:** Consultar la lista de llamadas perdidas y apagar simultáneamente el LED de llamadas perdidas
- **En modo de edición:** mover el cursor hacia la derecha carácter por carácter.



Tecla de navegación: central



Confirmar

- **En pantalla inactiva:** Lista de llamadas efectuadas
- Aceptar llamadas en altavoz y en auricular
- Confirmar, guardar acciones y entradas, y volver a la pantalla anterior



Cancelar

- Finalizar llamadas con manos libres, auricular del teléfono y auriculares
- Cancelar acciones y entradas, y volver a la pantalla anterior

Poner el D735 en funcionamiento

Instalación y conexión del teléfono

Nota: necesitará la **información de registro** que le haya proporcionado su proveedor de internet o su administrador de red; normalmente el **número o la extensión del teléfono**, la **contraseña** y el **registro (dominio SIP)**.

Normalmente la inicialización es completamente automática, mediante DHCP. Si el teléfono no encuentra ningún servidor DHCP en la subred, le preguntará: **¿Está utilizando DHCP?** Si su red no admite DHCP, pulse **Cancelar** e introduzca manualmente la **dirección IP**, la **máscara de red**, la **dirección IP del gateway** y el **servidor DNS**.

Cuando se indique en la pantalla, **seleccione** una opción **pulsando la flecha arriba o abajo en la tecla de navegación**. Pulse la tecla **OK** para **guardar** la selección.

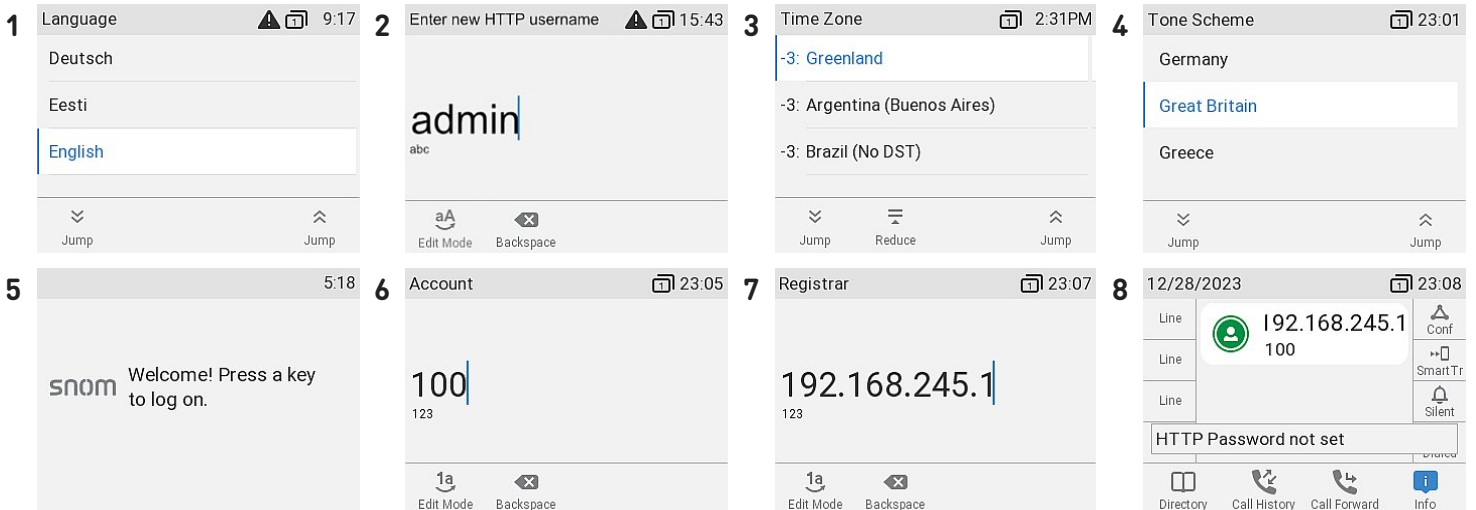

- Idiomas:** Deberá seleccionar un **idioma**. El idioma estandar de fábrica es **inglés**.
- A continuación, se le pedirá que introduzca un nombre de usuario y **una contraseña HTTP** para acceder a la interfaz de usuario web del teléfono en 2 pasos. (1) Se puede utilizar el nombre de usuario por defecto (*admin*) o introducir uno nuevo. (2) La contraseña debe tener al menos **seis caracteres alfanuméricos**.
Nota: Está obligado a establecer una **contraseña HTTP** adecuada para operar el teléfono.
- Zona horaria: A continuación, ya en el idioma seleccionado, deberá idicar una **zona horaria**. Se actualizará así la hora que se muestra en la pantalla.
- Esquema de tonos: A continuación, seleccione el **esquema de tonos** de su país. Así cambiará el **tono de marcado** que escucha cuando levanta el auricular. Los países utilizan diferentes tonos de marcado.
- La pantalla mostrará: **"Bienvenido"**. Pulse cualquier tecla para registrar.
Nota: para ver la **dirección IP**, pulse la tecla **Ajustes**.
- Introduzca la **cuenta/el número de teléfono** y pulse OK.
- Introduzca el **Registrar** y pulse OK para guardar. Introduzca la **contraseña** y pulse **OK**.
- Una vez registrado, se ve la **pantalla inactiva**.

Ajustar la configuración del teléfono

Se puede ajustar una cantidad relativamente limitada de configuraciones directamente **desde el teléfono** a través de la *interfaz de usuario del teléfono (PUI)*, basada en menús; se pueden personalizar muchas otras cómodamente a través de la *interfaz de usuario web (WUI)* con un **ordenador con navegador web**.

Nota: los teléfonos Snom pueden funcionar en modo administrador o usuario. En modo administrador, todos los ajustes son accesibles y se pueden modificar; en modo usuario, algunos ajustes no son accesibles. →

Configuración predeterminada: modo administrador

Si su teléfono se administra de forma centralizada, el **modo usuario** será el modo por defecto. Compruébelo con su administrador de red o proveedor de VoIP. Cuando el teléfono está funcionando en modo usuario, se requiere la contraseña para cambiar al modo de administrador.

Interfaz usuario del teléfono (PUI)

pulse



Ajustes

para abrir el menú de configuración en la pantalla. Para abrir los submenús y la configuración, seleccione submenú o configuración con la tecla de navegación y pulse



Confirmar

Interfaz usuario web

1. Busque la **dirección IP** del teléfono. pulse



Ajustes

→ Información → Ayuda

2. Introduzca la dirección IP en la barra de direcciones del navegador de un ordenador que esté en la misma red que el teléfono.
3. Accederá a la interfaz usuario web (WUI). Si es la primera vez que realiza una inicialización manual, se visualizará la página *Seguridad*; de lo contrario, se abrirá la pantalla *Inicio*.

Nota: Está obligado a establecer una **contraseña HTTP** adecuada para operar el teléfono.

Los elementos disponibles en el menú vertical de la parte izquierda de la ventana varían en función modo en el que se está utilizando el teléfono, usuario o administrador. Los cambios que realice en la interfaz web no tendrán efecto hasta que haga clic en **Guardar** o en **Aplicar y Guardar**, según su versión de firmware. Los cambios se perderán si se abre otra página de la interfaz web sin hacer clic antes en **Aplicar/Guardar**.

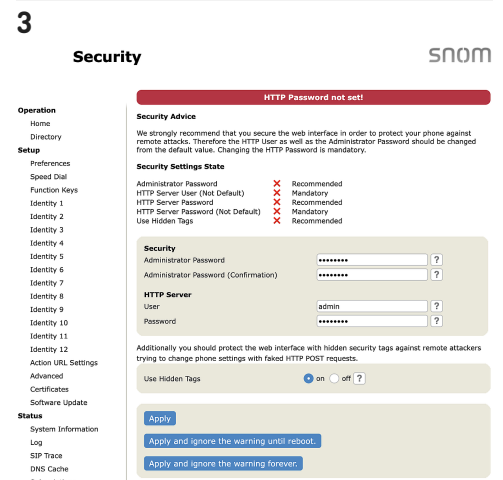
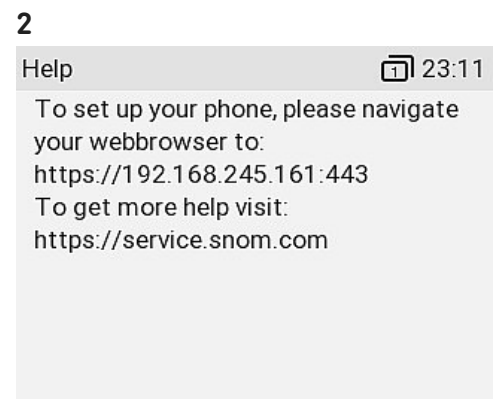

Utilizar el teléfono

Esta sección describe las funciones del teléfono con la configuración predeterminada de fábrica. Si su teléfono ha sido instalado y/o configurado por otra persona, es posible que se hayan cambiado los ajustes predeterminados. Por favor, consulte con esa persona o empresa si el teléfono no actúa como se describe aquí.

La información sobre la persona a la que llama que aparece en la pantalla se controla mediante un ajuste en la interfaz web del teléfono. La configuración por defecto es *Nombre + Número*. Es posible cambiar la configuración en *Preferencias > Información general > Estilo de visualización de números* seleccionando una opción diferente en la lista desplegable

Hacer llamadas

1. **Selección de identidad** para la llamada saliente actual

2. Utilización de distintos **dispositivos de audio**

- Auricular:

levante el auricular, introduzca el número de teléfono y confirme con

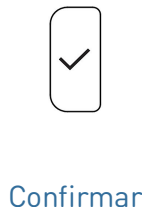

o

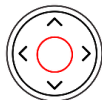

Tecla de navegación: central

o introduzca el número de teléfono y descuelgue el auricular.

- Auriculares:

introduzca el número de teléfono y pulse



Auricular

- Altavoz:

introduzca el número de teléfono y pulse



Altavoz

Aceptación de llamadas

Utilización de distintos **dispositivos de audio**

- Auricular: descuelgue el auricular.

- Auriculares:

pulse



Auricular

- Altavoz:

pulse

o



Altavoz

o



Confirmar



Tecla de navegación: central

Si el teléfono ya está en modo auriculares, también puede pulsar la tecla de la línea que parpadea.

Finalización de llamadas

- Cuando utilice el auricular del teléfono: cuelgue colocándolo sobre el soporte o pulse



Cancelar

- Si utiliza el altavoz o los auriculares:

Llamadas activas

Poner una llamada en espera

pulse



Llamada en espera

o pulse la tecla de función situada bajo el siguiente símbolo



Llamada en espera

para poner la llamada en curso en espera. Las llamadas retenidas se indican de la siguiente manera:

- Mediante un mensaje de texto en la pantalla.
- Mediante la tecla de línea que parpadea lentamente.
- Mediante el LED de indicación de llamada que parpadea lentamente.
- Mediante un doble pitido cuando se pone una llamada en espera.

Ahora podrá:

- transferir directamente la llamada retenida o transferirla con previo aviso
- recibir y realizar llamadas y poner otras en espera.

Responda a la llamada retenida pulsando la tecla de línea o pulsando de nuevo



Llamada en espera

o pulse la tecla de función situada bajo el siguiente símbolo



Recuperar

Si la otra persona cuelga mientras está en espera, la llamada también terminará en su teléfono y los indicadores LED se apagarán.

Mantener varias llamadas

Si está en una llamada con una persona y tiene una o más llamadas en espera o si hay más de una llamada en espera, se mostrarán los siguientes símbolos en la línea de teclas de función según el caso.



Volver a la llamada activa



Llamada en espera anterior



Llamada en espera siguiente

Ahora podrá:

- alternar entre la llamada activa y cualquier llamada en espera. Son posibles hasta llamadas simultáneas si su sistema de VoIP lo admite.
- cuando la llamada activa esté en la pantalla, podrá transferirla o finalizarla.
- cuando una llamada retenida esté en la pantalla, pulse



Confirmar

para conectarse y poner en espera la llamada actualmente activa.

Conferencia

El número máximo de participantes en las conferencias telefónicas es de **3** (usted y otras 2 personas). Para conocer el número de participantes en las conferencias con base en servidor y cómo configurarlas y unirse a ellas, consulte con el administrador de su red o con su proveedor de VoIP.

Iniciar una conferencia

1. Llame al primer participante previsto (**B, 101**) y ponga la llamada conectada en espera.
2. Llame al siguiente participante previsto (**C, 102**) y anuncie la conferencia. Ponga en espera la llamada conectada (**C, 102**).

3. Pulse la tecla de función situada bajo el siguiente símbolo



Organizar conferencia

para iniciar la conferencia con 3 participantes.

Ahora podrá:

- Seleccionar participantes individualmente pulsando la tecla de función correspondiente bajo uno de estos iconos



Participante anterior



Siguiente participante



Volver a la conferencia

- Hablar con uno de los participantes en privado. Con uno de los participantes en pantalla, pulse



Confirmar

para reiniciar la conferencia, pulse la siguiente tecla de función



Organizar conferencia

- Poner a un participante en espera. Con uno de los participantes en pantalla, pulse



Llamada en espera

para reiniciar la conferencia, pulse la siguiente tecla de función



Organizar conferencia

- Termine la conferencia y las conexiones con ambas partes regresando a la pantalla de la conferencia.



Volver a la conferencia

→ pulse



Cancelar

Transferencia de llamadas

Puede transferir las llamadas conectadas, así como las llamadas que llegan a su teléfono.

- Cuando tiene una llamada en la línea, hay dos formas de transferirla a un tercero
 1. Anunciar primero la llamada para asegurarse de que la llamada sea bienvenida y aceptada.
 2. No habrá información sobre si el tercero está disponible y/o contesta a la llamada.
- Cuando llega una llamada a su teléfono, puede transferirla a un tercero sin tener que contestar primero.

→ [Desvío de llamadas](#)

Transferencia de llamada asistida: con una sola llamada en el teléfono

1. Ponga en espera la llamada conectada (**B, 101**).
2. Marque el número (**C, 102**) al que desea transferir la llamada y anúnciela.
3. Si la otra persona (**C, 102**) quiere aceptar la llamada, pulse



Transferir

o pulse la tecla de función situada bajo el siguiente símbolo



Transferir

4. pulse



Confirmar

o

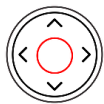

Tecla de navegación: central

para completar la transferencia.

→ Es posible que vea brevemente los mensajes en pantalla *Finalizado C 102* y *Finalizado B 101* que indican que se ha completado la transferencia. Ahora **B (101)** está conectado con **C (102)**.

1

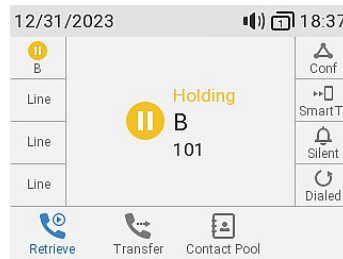

→ La llamada (**C, 102**) se pone en espera.

2

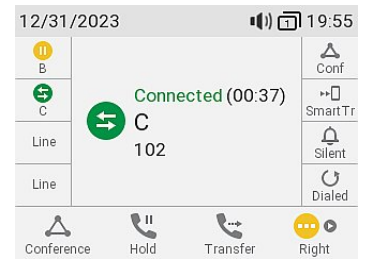

3



4.1

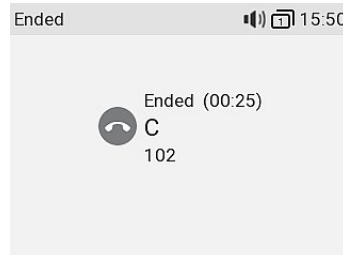

4.2

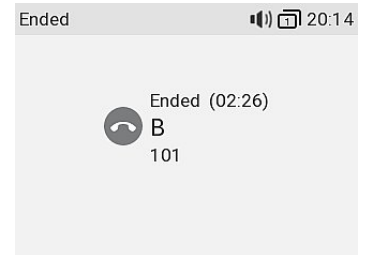

Transferencia de llamada asistida: con más de una llamada

1. Marque el número **(C, 102)** al que desea transferir la llamada **(B, 101)** y anúnciela.

2. Si la otra persona **(C, 102)** quiere aceptar la llamada, pulse



Transferir



o pulse la tecla de función situada bajo el siguiente símbolo



Transferir

→ La llamada **(C, 102)** se pone en espera.

Nota: Si aparece en la pantalla D 103, es decir, la llamada que no desea transferir, seleccione la otra llamada retenida B 101 para que ésta aparezca en la pantalla.

3. pulse  o  para completar la transferencia.

Confirmar

Tecla de navegación: central

→ Es posible que vea brevemente los mensajes en pantalla *Finalizado B 101* y *Finalizado C 102* que indican que se ha completado la transferencia. Ahora **B (101)** está conectado con **C (102)**.

1.1

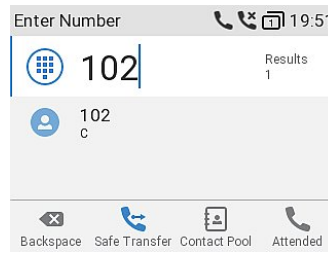

1.2

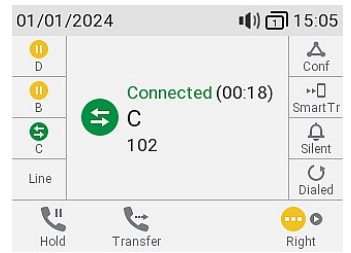

2.1



2.2

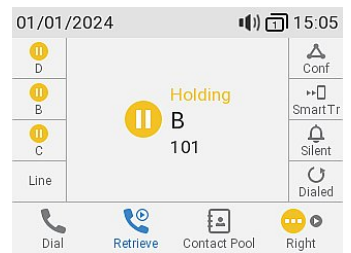

Pulse la tecla de función situada bajo el siguiente símbolo



Llamada en espera anterior



Llamada en espera siguiente

3.1



3.2

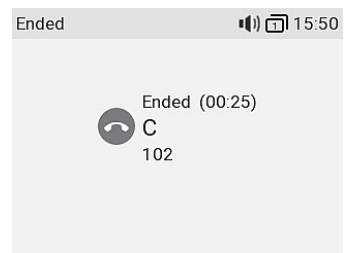

→ A continuación, aparecerá en pantalla la llamada en espera restante o la primera de las llamadas en espera restantes **(D, 103)**.

3.3

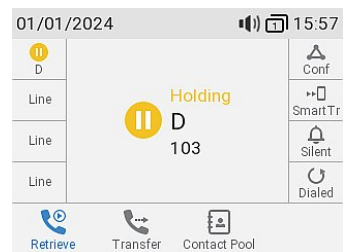

Transferencia de llamada ciega: llamada activa

1. Con una llamada activa (**B, 101**), pulse



Transferir



Transferir

→ Aparecerá la **pantalla de marcado**.

1.1

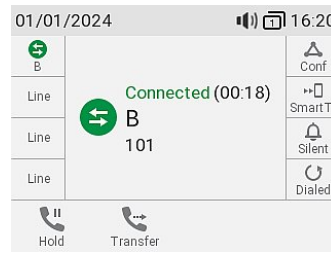

1.2

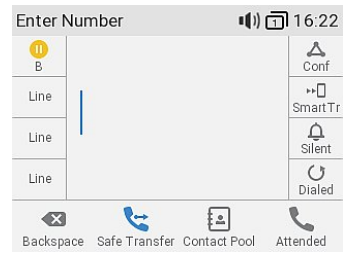

2. Marque el número (**C, 102**) al que desea transferir la llamada ciega (sin previo aviso) o seleccione uno en uno de los directorios telefónicos disponibles.

3. pulse o para completar la transferencia.



Confirmar



Tecla de navegación: central

2

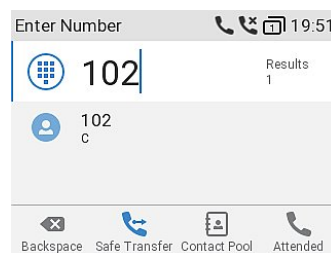

3

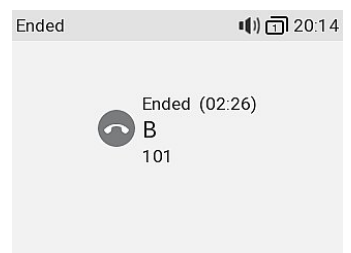

→ Es posible que vea brevemente el mensaje *Finalizado B 101* en la pantalla, que indica que se ha completado la transferencia. Ahora **B (101)** está llamando a **C (102)**.

Transferencia de llamada ciega: llamada en espera → Desvío de llamadas

1. Si está en una llamada activa (**B, 101**) y desea transferir una llamada entrante en espera (**C, 102**), pulse la siguiente tecla de función



Siguiente llamada en espera

→ La llamada entrante en espera aparecerá en la pantalla. La llamada activa permanece activa mientras transfiere la llamada entrante.

1.1

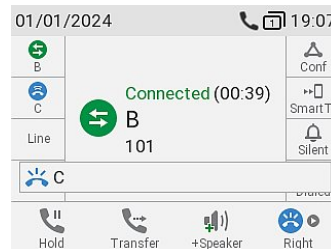

1.2

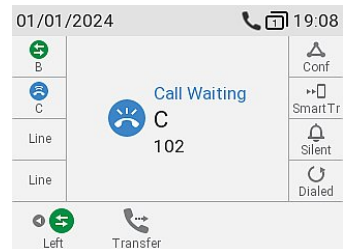

2. pulse o



Transferir



Transferir

→ Aparecerá la **pantalla de marcado**.

2

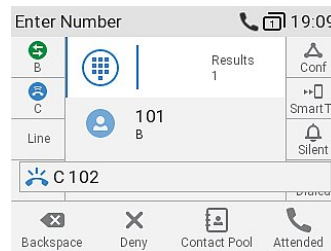

3

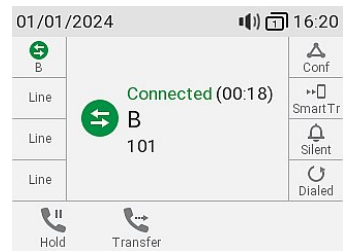

3. Marque el número (**D, 103**) al que desea transferir la llamada ciega (sin previo aviso) o seleccione uno en uno de los directorios telefónicos disponibles. → Ahora **C (102)** está llamando a **D (103)**. La llamada activa (**B, 101**) volverá a aparecer en la pantalla.

Transferencia de llamada ciega: llamada entrante → Desvío de llamadas

1. Cuando suene una llamada entrante **(B, 101)**, pulse



Transferir



Transferir

→ Aparecerá la **pantalla de marcado**.

2. Marque el número **(C, 102)** al que desea transferir la llamada ciega (sin previo aviso) o seleccione uno en uno de los directorios telefónicos disponibles.

3. pulse



Confirmar

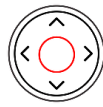

Tecla de navegación: central

1



2

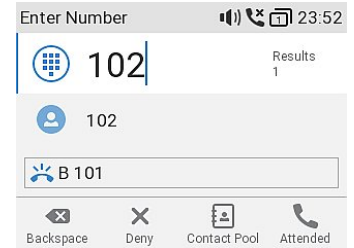

3

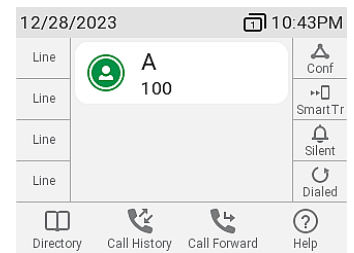

para completar la transferencia. → Ahora **B (101)** está llamando a **C (102)**.

Listas de llamadas

En el teléfono se almacenan tres listas de llamadas: **perdidas, efectuadas y recibidas**. Indican el **número, fecha, hora y duración de la llamada**. Si la memoria está llena, **se sobrescribirán las más antiguas**.

1. **En pantalla inactiva:** pulse la tecla de función situada bajo el siguiente símbolo



Registro de llamadas

2. Para consultar en la pantalla la lista de llamadas perdidas, recibidas o efectuadas, use la tecla de navegación (izquierda/derecha). En cada lista, la última llamada se muestra en la parte superior. Desplácese por la lista usando la tecla de navegación (arriba/abajo). Los iconos indican el tipo de llamada.

1

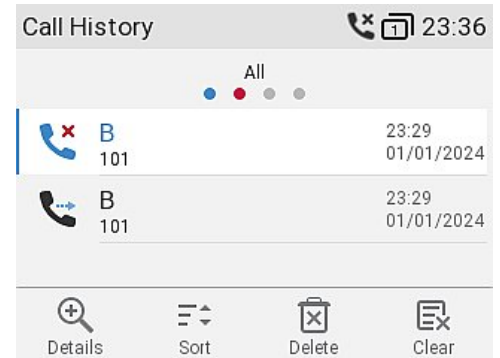

Nota: El punto rojo indica la presencia de nuevos mensajes perdidos desde la última vez que se consultaron las llamadas perdidas. Una vez que se consulta de nuevo la lista, el punto rojo se elimina y se vuelve azul en la lista de llamadas perdidas.

Actualización del software

Actualización manual

1. Para encontrar la última versión del firmware para su teléfono, visite el [Firmware Update Center](#) de Snom.
2. Lea las instrucciones y las notas de la versión antes de descargar el firmware.
3. Haga clic con el botón **derecho** del ratón en el *enlace de descarga* de la tabla Archivos de firmware y copie el enlace.

Phone Model	File Size	SHA-256 Checksum	Download Link
D735	37.3 MB	9255130eb2c25b6776ceba79f3f54773200609da743690df60e83f3c32849fa8	https://downloads.snom.com/fw/10.1.169.13/bin/snomD735-10.1.169.13-SIP-r.bin

4. Abra la interfaz usuario web (WUI) del teléfono y navegue hasta la página de *Actualización de software*. En el área *Manual Software Update*, pegue el enlace en el campo de texto **Firmware**.

Manual Software Update

SNOM

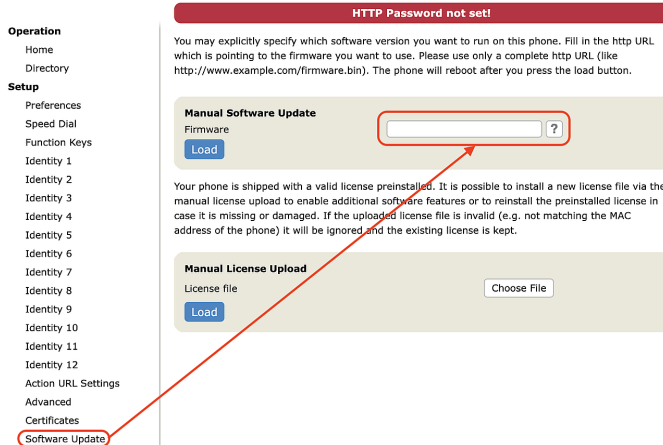

5. Haga clic en **Cargar**. El teléfono comenzará a reiniciarse. Si el teléfono presenta el mensaje *Reboot?*, por favor confirme.

Aprovisionamiento automático

1. Abra la interfaz de usuario web (WUI) del teléfono y navegue hasta la página *Configuración avanzada > pestaña Actualizar*.
2. Haga clic en el símbolo de ayuda de cada línea y lea atentamente la información de cada configuración antes de modificarla.
3. Cuando haya terminado, haga clic en **Aplicar**. Si ha cambiado la URL de configuración y/o la *configuración PnP*, es necesario reiniciar para que surtan efecto.

Para más información, consulte [nuestro sitio web](#).

Nota: ¡NO DESCONECTE LA ALIMENTACIÓN MIENTRAS EL TELÉFONO SE ESTÁ REINICIANDO!

Solución de problemas

Contactar con el Soporte de Snom

Haga clic en este texto para leer y seguir las instrucciones detalladas de nuestro sitio web

Generar un ticket de servicio

Haga clic en este texto para leer y seguir las instrucciones detalladas de nuestro sitio web

Solicitar asistencia enviando información sobre el sistema y la configuración

- [Información sobre el sistema](#)
- [Información sobre la configuración](#)

Trazas SIP/PCAP

El Servicio de Asistencia de Snom podría solicitar el envío del SIP Trace y/o PCAP Trace en caso de presentación de un problema.

- [SIP-Crear registro](#)
- [PCAP-Crear registro](#)

Información importante

Este **Manual del usuario abreviado D735** se ha elaborado a partir del Manual del usuario completo, para ofrecer a los usuarios una visión general más concisa en su propio idioma. Por favor, consulte el **Manual del usuario D735** respecto a los siguientes temas:

- [Copyright, derechos de marca, responsabilidad, avisos legales, licencia pública GNU](#)
- [Instrucciones de seguridad](#)
- [Conformidad con las normas](#)
- [Especificaciones del producto](#)
- [Eliminación del dispositivo](#)
- [Limpieza](#)

Aviso legal

Mayor información: [Página web Snom D735](#) | [Snom Service Hub](#) | [Ficha técnica](#) | [Manual de usuario](#) | [Información de garantía](#) | [Homologación](#) | [Sedes de la empresa](#)

Snom, los nombres de los productos Snom y los logos de Snom son marcas comerciales de propiedad de Snom Technology GmbH. Las especificaciones de los productos están sujetas a cambios sin previo aviso. Snom Technology GmbH se reserva el derecho de revisar y modificar este documento en cualquier momento, sin obligación de anunciar o comunicar los cambios realizados. A pesar de la atención prestada a la recopilación y presentación de este documento, es posible que algunos datos hayan cambiado con el tiempo. Snom, por lo tanto, no se asume la responsabilidad por la exactitud, integridad y actualidad de la información publicada, excepto en caso de dolo o negligencia grave por parte de Snom o cuando la responsabilidad derive de disposiciones legales vinculantes.